



V Trebišove 11. 02. 2021
Č. j.: 1077/2021/1-KP

P o z v á n k a

na zasadnutie mestského zastupiteľstva

Podľa § 13 ods. 4 písm. a) zákona č. 369/1990 Zb. o obecnom zriadení v znení neskorších predpisov zvolávam 18. zasadnutie Mestského zastupiteľstva v Trebišove, ktoré sa uskutoční

pondelok 15. februára 2021 o 9.00 h

na Mestskom úrade v Trebišove v Obradnej miestnosti na prízemí.

Návrh programu:

1. Otvorenie
2. Schválenie programu
3. Voľba návrhovej komisie a určenie overovateľov
4. Interpelácie a podnety poslancov
5. Diskusia
6. Informatívna správa z individuálneho rokovania Komisie finančnej a hlasovanie „per rollam“
7. Informatívna správa zo zasadnutia Komisie výstavby a majetku
8. Informatívna správa zo zasadnutia Komisie bytovej
9. Prevod nehnuteľného majetku mesta (Juraj Ferčák a Helena Ferčáková)
10. Prevod nehnuteľného majetku mesta z dôvodu hodného osobitného zreteľa (Ján Gojdič a Anna Gojdičová)
11. Prevod nehnuteľného majetku mesta z dôvodu hodného osobitného zreteľa (Anton Boršč a Valéria Borščová)
12. Prevod nehnuteľného majetku mesta z dôvodu hodného osobitného zreteľa (Marián Barilič a Ingrid Bariličová)
13. Prenájom nehnuteľného majetku (POWER DEVELOPMENT s.r.o.)
14. Prenájom nehnuteľného majetku (Orange Slovensko, a.s.)
15. Dodatok č. 2 k Zmluve o nájme (Gréckokatolícka eparchia Košice)
16. Zriadenie vecného bremena (VSD, a.s.)
17. Zmluva o budúcej zmluve o zriadení vecného bremena (VSD, a.s.)
18. Zmluva o budúcej zmluve o zriadení vecného bremena (VSD, a.s. v zastúpení EL PRO KAN, s.r.o.)

19. *Prevod nehnuteľného majetku mesta (trafostanica VSD, a.s.)*
20. *Dodatok č. 1 k Všeobecne záväznému nariadeniu mesta Trebišov č. 129/2013 o parkovaní a státi vozidiel na miestnych komunikáciách a ostatných verejných priestranstvách*
21. *Zmeny a doplnky č. 6 Územného plánu mesta Trebišov*
22. *Dodatok č. 6 k Všeobecne záväznému nariadeniu mesta Trebišov č. 108/2011, ktorým sa vymedzujú záväzné časti Územného plánu mesta Trebišov*
23. *Cenník služieb poskytovaných mestom a mestskými organizáciami*
24. *Revitalizácia športového areálu Slavoj*
25. *Vodozádržné opatrenia v Trebišove – Kutnohorská*
26. *MŠ Hviezdoslavova – obnoviteľný zdroj energie*
27. *Obstaranie nájomných bytov – Trebišov – sídlisko JUH I., 2 x 39 bj a ich financovanie*
28. *Informatívna správa o stave rekonštrukčných prác na objekte Mestskej plavárne*
29. *Informatívna správa o stave rekonštrukčných prác na objekte Mestskej športovej haly*
30. *Správa o výsledku kontroly použitia a vyúčtovania vybraných dotácií poskytnutých z rozpočtu mesta Trebišov na podporu športových klubov a športových aktivít v roku 2019*
31. *Správa o výsledku kontroly dodržiavania zákona č. 343/2015 Z. z. o verejnom obstarávaní a o zmene a doplnení niektorých zákonov pri zákazke – „Rekonštrukcia miestnych komunikácií“*
32. *Správa o výsledku kontroly hospodárenia a nakladania s majetkom mesta Trebišov v Základnej škole M. R. Štefánika 910/52, Trebišov za rok 2019*
33. *Správa o kontrolnej činnosti hlavného kontrolóra za rok 2020*
34. *Rôzne*
35. *Záver*

PhDr. Marek Čižmár v. r.

Komisia finančná

Číslo: 6

Materiál určený na zasadnutie Mestského zastupiteľstva v Trebišove dňa: 15.02.2021

Názov materiálu: Informatívna správa z individuálneho rokovania Komisie finančnej a hlasovanie „per rollam“

Obsah materiálu: - informatívna správa

Návrh na uznesenie:

Mestské zastupiteľstvo v Trebišove

berie na vedomie

Informatívnu správu z individuálneho rokovania Komisie finančnej a hlasovanie „per rollam“ v dňoch od 29.01.2021 od 16.00 hod. – do 01.02.2021 do 16.00 hod.

Predkladá: Ing. Peter Duč, predseda komisie

Spracovala: PhDr. Beáta Hippová, tajomník komisie

V Trebišove 02.02.2021

Ing. Peter Duč v. r.

Komisia finančná

Informatívnu správu z individuálneho rokovania Komisie finančnej a hlasovanie „per rollam“ v dňoch od 29.01.2021 od 16.00 hod. – do 01.02.2021 do 16.00 hod.

	Poslanci	Neposlanci
Hlasujúci členovia komisie:	1. Ing. Peter Duč 2. Miroslav Davala 3. Ing. Peter Bobík	1. Ing. Jozef Repovský 2. Ing. Jozef Cifranič 3. PhDr. Andrej Bandoľa

Nehlasujúci členovia komisie: 1. Ing. Jozef Gazdag

Priebeh rokovania:

1. Revitalizácia športového areálu Slavoj

Materiál na rokovanie bol členom finančnej komisie zaslaný elektronickou poštou. Fond na podporu športu vyhlásil výzvu na predkladanie žiadostí o poskytnutie finančného príspevku na projekty podpory športu. Realizácia tohto projektu umožní revitalizáciu niektorých nevyužitých plôch v športovom areáli Slavoj.

K uvedenému bodu členovia finančnej komisie nevzniesli námietky.

Členovia finančnej komisie hlasovaním „per rollam“ odporúčajú Revitalizáciu športového areálu Slavoj MsZ schváliť.

ZA – 6

PROTI – 0

ZDRŽIAVAM SA – 0

2. Vodozádržné opatrenia v Trebišove - Kutnohorská

Materiál na rokovanie bol členom finančnej komisie zaslaný elektronickou poštou. Ministerstvo životného prostredia Slovenskej republiky vyhlásilo výzvu so zameraním na vodozádržné opatrenia v urbanizovanej krajine. Realizácia tohto projektu umožní komplexné riešenie lokality starej tržnice na ulici Kutnohorskej.

K uvedenému bodu členovia finančnej komisie nevzniesli námietky.

Členovia finančnej komisie hlasovaním „per rollam“ odporúčajú Vodozádržné opatrenia v Trebišove - Kutnohorská MsZ schváliť.

ZA – 6

PROTI – 0

ZDRŽIAVAM SA – 0

3. MŠ Hviezdoslavova – obnoviteľný zdroj energie

Materiál na rokovanie bol členom finančnej komisie zaslaný elektronickou poštou. Ministerstvo životného prostredia Slovenskej republiky vyhlásilo výzvu so zameraním na zvýšenie podielu Obnoviteľných zdrojov energie na hrubej konečnej energetickej spotrebe SR. Realizácia tohto projektu umožní rekonštrukciu zdroja tepla za účelom zníženia primárnej energetickej náročnosti v objektoch MŠ Hviezdoslavova.

K uvedenému bodu členovia finančnej komisie nevzniesli námietky.

Členovia finančnej komisie hlasovaním „per rollam“ odporúčajú MŠ Hviezdoslavova – obnoviteľný zdroj energie MsZ schváliť.

ZA – 6

PROTI – 0

ZDRŽIAVAM SA – 0

4. Zmena a doplnenie cenníka služieb

Materiál na rokovanie bol členom finančnej komisie zaslaný elektronickou poštou. Technické služby mesta Trebišov predložili na príslušný Okresný úrad, Odbor starostlivosti o životné prostredie, žiadosť o vydanie súhlasu na prevádzkovanie zariadenia na zber odpadov. Samotný zámer činnosti zariadenia určuje zoznam druhov zbieraných odpadov, ktoré sa budú prijímať do novo zriadenej prevádzky (drevo, stavebný odpad, sklo, plasty, atď.) v zmysle žiadosti. Dôvodom potreby tejto navrhovanej činnosti je nový zákon o odpadoch, ktorý kladie dôraz na predchádzanie vzniku odpadov podľa hierarchie odpadového hospodárstva.

K uvedenému bodu členovia finančnej komisie nevzniesli námietky.

Členovia finančnej komisie hlasovaním „per rollam“ odporúčajú Zmenu a doplnenie cenníka služieb MsZ schváliť.

ZA – 6

PROTI – 0

ZDRŽIAVAM SA – 0

5. Výstavba nájomných bytov 2x39 b.j., C, D

Materiál na rokovanie bol členom finančnej komisie zaslaný elektronickou poštou.

K uvedenému bodu členovia finančnej komisie nevzniesli námietky.

Mesto Trebišov plánuje predložiť Štátnemu fondu rozvoja bývania žiadosť o poskytnutie úveru na výstavbu nájomných bytov v sume 2 992 240,00 EUR. Výstavba bytov a súvisiacich inžinierskych sietí bude dofinancovaná z dotácie Ministerstva dopravy a výstavby Slovenskej republiky v sume 1 665 970,00 EUR a z vlastných prostriedkov mesta Trebišov vo výške najmenej 34 313,05 EUR. Projekt bude realizovaný v južnej časti mesta Trebišov na sídlisku Juh I., pôjde o nové bytové domy C, D. K objektom je navrhnutá prístupová komunikácia s podzemnými sieťami, parkoviská, verejné osvetlenie a priestor pre smetné kontajnery.

Členovia finančnej komisie hlasovaním „per rollam“ odporúčajú Výstavbu nájomných bytov 2x39 b.j., C, D MsZ schváliť.

ZA – 5

PROTI – 0

ZDRŽIAVAM SA – 1

V Trebišove 02.02.2021

Zapísala: PhDr. Beáta Hippová, tajomník komisie

Schválil: Ing. Peter Duč, predseda komisie

Komisia výstavby a majetku

Číslo: 7

Materiál určený na zasadnutie Mestského zastupiteľstva v Trebišove dňa: 15. 02. 2021

Názov materiálu: Informatívna správa zo zasadnutia Komisie výstavby a majetku

Obsah materiálu: - informatívna správa

Návrh na uznesenie:

Mestské zastupiteľstvo v Trebišove

berie na vedomie

Informatívnu správu zo zasadnutia Komisie výstavby a majetku zo dňa 28.01.2021

Predkladá: Ing. Dušan Biž, predseda komisie

Spracoval: Ing. Eva Bučková, tajomník komisie

V Trebišove 01.02.2021

Ing. Dušan Biž v. r.

Informatívna správa zo zasadnutia komisie dňa 28.01.2021

Poslanci

Neposlanci

Prítomní členovia komisie: 1. Ing. Dušan Biž
2. Ing. Martin Telepovský
3. František Tomko

1. Eduard Janoško
2. Ing. Peter Zatko

Neprítomní členovia komisie: 1. Ing. Jaroslav Soták

1. Ing. Lucia Tomková

Ostatní prítomní:

1. Ing. Eva Bučková
2. Ing. arch. Alexander Bugala
3. Ing. Peter Duč
4. Mgr. Futová
5. Ing. Jozef Ferjo
6. Mgr. Michaela Dučová

Priebeh rokovania:

1. Úvod

Predseda komisie výstavby a majetku (ďalej aj ako „komisia“) otvoril zasadnutie a dal hlasovať o programe zasadnutia s návrhom na doplnenie dvoch bodov do bodu rôzne a to *Žiadosti Gréckokatolíckej eparchie Košice o vypracovanie dodatku k zmluve a Výstavba nájomných bytov 2 x 39 b.j.*

Hlasovanie: za – 5 členov, proti – 0 členov, zdržalo sa: - 0 členov

2. Žiadosť o odkúpenie pozemku (konceptný zámer) – p. Gojdič
3. Žiadosť o odkúpenie pozemku (konceptný zámer) – p. Boršč
4. Žiadosť o odkúpenie pozemku (konceptný zámer) – p. Barilič
5. Žiadosť o prenájom priestoru na streche MsÚ – POWER DEVELOPMENT, s.r.o., Rádio Šírava
6. Orange Slovensko, a.s. – žiadosť o prenájom priestoru na streche budovy Zimného štadióna
7. VSD, a. s. - žiadosť o zriadenie vecného bremena (ELNPRO KAN, s.r.o.)
8. VSD, a. s. - žiadosť o zriadenie vecného bremena (p.č. 2302/1 a 2319/1)
9. VSD, a. s. - žiadosť o zriadenie vecného bremena (úprava NN vedenia z TS19)
10. VSD, a.s. – zmluva o uzavretí budúcej zmluvy (trafostanica)
11. Revitalizácia Slavoja
12. Tepelné čerpadlá MŠ Hviezdoslavova
13. Vodozádržné opatrenia
14. Dodatok č. 1 k VZN mesta Trebišov č. 129/2013
15. Schválenie ZaD č. 6 ÚPN Trebišov - § 2 zák. 50/1976 Z.z. – vyhodnotenie

16. Informatívna správa o postupe rekonštrukcie plavárne
17. Rôzne
18. Diskusia
19. Záver

2. Žiadosť o odkúpenie pozemku (konceptný zámer) – p. Gojdič

Ing. Biž informoval prítomných, že dňa 14.01.2021 požiadal p. Gojdič s manželkou, Hradišská 2409/4, 07501 Trebišov, o odkúpenie pozemku reg. C KN parc. č. 1271/24 o výmere 90 m², druh pozemku ostatná plocha. Novovytvorená parcela č. 1271/21 vznikla odčlenením od parcely C KN parc. č. 1271/11, ktorej vlastníkom je mesto Trebišov, návrhom geometrického plánu č. 36210579-107/2020. Uvedená parcela je príľahlá k pozemku reg. C KN parc. č. 1271/12 o, ktorý je vo vlastníctve žiadateľa (LV 3314). Pozemok nie je v súčasnosti oddelený od ostatnej časti pozemku mesta. Žiadatelia pozemok užívajú od roku 1985.

Pozemok spĺňa kritéria konceptného zámeru Majetkoprávne vysporiadanie mestských pozemkov dlhodobo užívaných inými osobami.

Stanovisko komisie:

Komisia výstavby a majetku na zasadnutí dňa 28.01.2021 prerokovala vyššie uvedenú žiadosť a odporúča Mestskému zastupiteľstvu v Trebišove schváliť prevod vlastníctva vyššie uvedeného pozemku v zmysle Konceptného zámeru pre majetkoprávne vysporiadanie mestských pozemkov dlhodobo užívaných inými osobami.

Hlasovanie: za – 5 členov, proti – 0 členov, zdržal sa: - 0 členov

Výsledok hlasovania komisie: *komisia odporúča schváliť prevod vlastníctva vyššie uvedeného pozemku v zmysle Konceptného zámeru pre majetkoprávne vysporiadanie mestských pozemkov dlhodobo užívaných inými osobami*

3. Žiadosť o odkúpenie pozemku (konceptný zámer) – p. Boršč

Predseda komisie informoval prítomných, že dňa 14.01.2021 požiadal p. Boršč s manželkou, Hradišská 2256/2, 07501 Trebišov, o odkúpenie pozemku reg. C KN parc. č. 1271/23 o výmere 191 m², druh pozemku ostatná plocha. Novovytvorená parcela č. 1271/23 vznikla odčlenením od parcely C KN parc. č. 1271/11, ktorej vlastníkom je mesto Trebišov, návrhom geometrického plánu č. 36210579-107/2020. Uvedená parcela je príľahlá k pozemku reg. C KN parc. č. 1247, ktorý je vo vlastníctve žiadateľa (LV 3320). Pozemok je čiastočne oddelený od ostatnej časti pozemku mesta oplotením. Žiadatelia pozemok užívajú od roku 1985.

Pozemok spĺňa kritéria konceptného zámeru Majetkoprávne vysporiadanie mestských pozemkov dlhodobo užívaných inými osobami.

Stanovisko komisie:

Komisia výstavby a majetku na zasadnutí dňa 28.01.2021 prerokovala vyššie uvedenú žiadosť a odporúča Mestskému zastupiteľstvu v Trebišove schváliť prevod vlastníctva vyššie uvedeného pozemku v zmysle Konceptného zámeru pre majetkoprávne vysporiadanie mestských pozemkov dlhodobo užívaných inými osobami.

Hlasovanie: za – 5 členov, proti – 0 členov, zdržal sa: - 0 členov

Výsledok hlasovania komisie: *komisia odporúča schváliť prevod vlastníctva vyššie uvedeného pozemku v zmysle Konceptného zámeru pre majetkoprávne vysporiadanie mestských pozemkov dlhodobo užívaných inými osobami*

4. Žiadosť o odkúpenie pozemku (konceptný zámer) – p. Barilič

Predseda komisie informoval prítomných, že dňa 15.01.2021 požiadal p. Barilič s manželkou, Dargovská 2408/7, 07501 Trebišov, o odkúpenie pozemku reg. C KN parc. č. 1654/117 o výmere 78 m², druh pozemku zastavaná plocha. Novovytvorená parcela č. 2408/117 vznikla odčlenením od parcely C KN parc. č. 1654/2, ktorej vlastníkom je mesto Trebišov, a bola vytvorená geometrickým plánom č. 36210579-6/2021. Uvedená parcela je príľahlá k pozemku reg. C KN parc. č. 1654/15, ktorý je vo vlastníctve žiadateľa (LV 4022). Pozemok je oddelený od ostatnej časti pozemku mesta oplotením. Žiadateľ pozemok dlhodobo užíva od roku 1990.

Pozemok spĺňa kritéria konceptného zámeru Majetkoprávne vysporiadanie mestských pozemkov dlhodobo užívaných inými osobami.

Stanovisko komisie:

Komisia výstavby a majetku na zasadnutí dňa 28.01.2021 prerokovala vyššie uvedenú žiadosť a odporúča Mestskému zastupiteľstvu v Trebišove schváliť prevod vlastníctva vyššie uvedeného pozemku v zmysle Konceptného zámeru pre majetkoprávne vysporiadanie mestských pozemkov dlhodobo užívaných inými osobami.

Hlasovanie: za – 5 členov, proti – 0 členov, zdržal sa: - 0 členov

Výsledok hlasovania komisie: *komisia odporúča schváliť prevod vlastníctva vyššie uvedeného pozemku v zmysle Konceptného zámeru pre majetkoprávne vysporiadanie mestských pozemkov dlhodobo užívaných inými osobami*

5. Žiadosť o prenájom priestoru na streche MsÚ – POWER DEVELOPMENT, s.r.o., Rádio Širava

Ing. arch. Bugala informoval, že dňa 19.01.2021 požiadala spoločnosť POWER DEVELOPMENT s.r.o., zastúpená konateľom p. Štefanom Pokoželcom, o prenájom miesta / priestoru na streche budovy Mestského úradu pre zriadenie vysielača lokálneho rádia – Rádio Širava pre Trebišov a okolie. Anténa zariadenia vrátane rozvodnej skrine má plošný nárok cca. 1 m². Zariadenie bude umiestnené na existujúci stožiar, montáž si nevyžiada zásah do strešnej konštrukcie. Zariadenie bude napojené na existujúci rozvod elektrickej energie so samostatným podružným meraním. Predložený projekt FM anténového systému Trebišov – Mestský úrad, Rádio Širava 98,1 MHz je vypracovaný v súlade s platnými technickými normami.

Stanovisko komisie:

Komisia výstavby a majetku na zasadnutí dňa 28.01.2021 prerokovala vyššie uvedenú žiadosť a odporúča Mestskému zastupiteľstvu v Trebišove predmetný materiál schváliť tak ako bol písomne predložený.

Hlasovanie: za – 5 členov, proti – 0 členov, zdržal sa: - 0 členov

Výsledok hlasovania komisie: *komisia odporúča predmetný materiál schváliť tak ako bol písomne predložený.*

6. Orange Slovensko, a.s. – žiadosť o prenájom priestoru na streche budovy Zimného štadióna

Ing. arch. Bugala oboznámil prítomných, že dňa 17.12.2020 požiadala spoločnosť Orange Slovensko, a.s., zastúpená spoločnosťou M-TEL s.r.o., o prenájom miesta / priestoru na streche budovy Zimného štadióna pre zriadenie telekomunikačnej stavby na existujúcom objekte – anténového stožiara s MW anténou. Zariadenie má plošný nárok cca. 1 m², navrhovaný stožiar je vysoký 2 500 mm. Montáž si vyžiada zásah do konštrukcie stavby – prierez cez obvodovú stenu priemeru 20 mm. Káble budú

vedené po existujúcej kábelovej lávke, resp. v ochrannej PVC rúrke na fasáde stavby. Zariadenie bude napojené na existujúci rozvod elektrickej energie so samostatným podružným meraním.

Predložený projekt je vypracovaný v súlade s platnými technickými normami.

Po diskusii poslancov p. Tomka a Ing. Telepovského bolo navrhnutá výška nájomného 700 € ročne z dôvodu, že plošný nárok zariadenia je väčší ako 1 m².

Stanovisko komisie:

Komisia výstavby a majetku na zasadnutí dňa 28.01.2021 prerokovala vyššie uvedenú žiadosť a v zmysle pozmeňujúceho návrhu Ing. Telepovského odporúča Mestskému zastupiteľstvu v Trebišove návrh na uznesenie schváliť s tým, že výška nájomného v zmysle Zásad hospodárenia a nakladania s majetkom mesta bude 700 € ročne za prenájom strechy budovy Zimného štadióna.

Hlasovanie: za – 5 členov, proti – 0 členov, zdržal sa: - 0 členov

Výsledok hlasovania komisie: *komisia odporúča schváliť predmetnú žiadosť v zmysle pozmeňujúceho návrhu Ing. Telepovského s tým, že výška nájomného v zmysle Zásad hospodárenia a nakladania s majetkom mesta bude 700 € ročne.*

7. VSD, a. s. - žiadosť o zriadenie vecného bremena (ELNPRO KAN, s.r.o.)

Ing. Biž informoval prítomných, že spoločnosť EL PRO KAN, s.r.o., M. R. Štefánika 212/181, 093 01 Vranov nad Topľou, požiadala mesto Trebišov o schválenie Zmluvy o uzavretí budúcej zmluvy o zriadení vecného bremena. Spoločnosť EL PRO KAN, s.r.o. zastupuje na základe plnomocenstva spoločnosť Východoslovenská distribučná, a.s., Mlynská 31, 042 91 Košice.

Vecné bremeno sa navrhuje zriadiť v prospech oprávneného ako vlastníka stavby podzemného vedenia.

Toto podzemné elektrické vedenie je káblovým prepojom medzi existujúcim NN rozvádzačom – trafostanicou TS 1116-0052, nachádzajúcich sa na pozemkoch reg. KN-E 2048, 2062 za bytovým domom súp. č. 2214/16 na ulici Berehovskej a rozpojovacou skriňou nachádzajúcou sa na fasáde objektu súp. č. 3207/20 na ulici M. R. Štefánika.

Elektrické vedenie je vedené z označenej TS v zeleni, popri južnom štíte bytového domu súp. č. 2213/14, v podvrátke križuje ulicu Berehovskú a znovu v zeleni sa pripája k existujúcej el. skrini.

Stanovisko komisie:

Komisia výstavby a majetku na zasadnutí dňa 28.01.2021 prerokovala vyššie uvedenú žiadosť a odporúča Mestskému zastupiteľstvu v Trebišove predmetný materiál schváliť tak ako bol písomne predložený.

Hlasovanie: za – 5 členov, proti – 0 členov, zdržal sa: - 0 členov

Výsledok hlasovania komisie: *komisia odporúča schváliť predmetný materiál tak ako bol písomne predložený.*

8. VSD, a. s. - žiadosť o zriadenie vecného bremena (p.č. 2302/1 a 2319/1)

Ing. Biž uviedol, že Mestské zastupiteľstvo v Trebišove uznesením č. 75/2019 schválilo uzatvorenie Zmluvy o uzavretí budúcej zmluvy o zriadení vecného bremena s Východoslovenskou distribučnou, a.s. (ďalej len „VSD, a.s.“). Na základe tohto uznesenia uzatvorilo mesto Trebišov s VSD, a.s. dňa 13.05.2019 Zmluvu o uzavretí budúcej zmluvy o zriadení vecného bremena. Predmetom zmluvy bola dohoda o zriadení vecného bremena k časti pozemku parc. č. 2302/1 a parc. č. 2319/1, ktoré sú vo vlastníctve mesta Trebišov a na ktorom budúci oprávnený zrealizuje stavbu podzemného elektrického vedenia.

Nakoľko VSD, a.s. ako budúci oprávnený zrealizoval povolenú stavbu a jej presné zameranie dokladoval porealizačným geometrickým plánom, vyzval budúceho povinného – mesto Trebišov na uzatvorenie zmluvy o zriadení vecného bremena.

Stanovisko komisie:

Komisia výstavby a majetku na zasadnutí dňa 28.01.2021 prerokovala vyššie uvedenú žiadosť a odporúča Mestskému zastupiteľstvu v Trebišove predmetný materiál schváliť tak ako bol písomne predložený.

Hlasovanie: za – 5 členov, proti – 0 členov, zdržal sa: - 0 členov

Výsledok hlasovania komisie: *komisia odporúča schváliť predmetný materiál tak ako bol písomne predložený.*

9. VSD, a. s. - žiadosť o zriadenie vecného bremena (úprava NN vedenia z TS19)

Ing. Biž informoval, že dňa 20.10.2020 Východoslovenská distribučná, a.s., Mlynská 31, 042 91 Košice (ďalej len „VSD, a.s.“) predložila mestu Trebišov ako vlastníčkovi nehnuteľností nachádzajúcich sa v katastrálnom území Trebišov, uvedených v návrhu uznesenia, žiadosť o uzatvorenie zmluvy o budúcej zmluve o zriadení vecného bremena k vyššie uvedeným pozemkom z dôvodu realizácie stavby: Trebišov - úprava NN Vedenia z TS19 (stavba podzemného elektrického vedenia s príslušenstvom - ulice Varichovská, Hurbanova, úprava a repasovanie vzdušného NN vedenia – ulice Varichovská, Pribinova, Hurbanova.) Zámerom stavby je odstránenie závad a zvýšenie kvality dodávky elektrickej energie).

Predpokladaná dĺžka trasy je 360 m. Presné údaje budú k dispozícii po spracovaní projektovej dokumentácie.

Stanovisko komisie:

Komisia výstavby a majetku na zasadnutí dňa 28.01.2021 prerokovala vyššie uvedenú žiadosť a odporúča Mestskému zastupiteľstvu v Trebišove predmetný materiál schváliť tak ako bol písomne predložený.

Hlasovanie: za – 5 členov, proti – 0 členov, zdržal sa: - 0 členov

Výsledok hlasovania komisie: *komisia odporúča schváliť predmetný materiál tak ako bol písomne predložený.*

10. VSD, a.s. – zmluva o uzavretí budúcej zmluvy (trafostanica)

Predseda komisie informoval, že dňa 13.05.2019 uzatvorilo mesto Trebišov so spoločnosťou Východoslovenská distribučná, a.s., IČO: 36 599 361 (ďalej len „nadobúdateľ“), Zmluvu o uzavretí budúcej zmluvy (Kúpnej zmluvy), predmetom ktorej bol záväzok mesta previesť vlastnícke právo (teda uzavrieť kúpnu zmluvu) k časti nehnuteľnosti vytvorenej porealizačným geometrickým plánom, oddelením z pozemku nachádzajúceho sa v katastrálnom území Trebišov, zapísaného na LV č. 4170, parc. č. 2302/1, zastavané plochy a nádvorcia, na nadobúdateľa za dohodnutú cenu 100 EUR/m². Nadobúdateľ realizoval na predmetnom pozemku stavbu kioskovej trafostanice s príslušenstvom.

V súlade s vyššie uvedenou zmluvou o uzavretí budúcej zmluvy, nadobúdateľ po zrealizovaní stavby a vyhotovení porealizačného geometrického plánu žiada previesť vlastnícke právo k predmetnému pozemku.

Stanovisko komisie:

Komisia výstavby a majetku na zasadnutí dňa 28.01.2021 prerokovala vyššie uvedenú žiadosť a odporúča Mestskému zastupiteľstvu v Trebišove predmetný materiál schváliť tak ako bol písomne predložený.

Hlasovanie: za – 5 členov, proti – 0 členov, zdržal sa: - 0 členov

Výsledok hlasovania komisie: *komisia odporúča schváliť predmetný materiál tak ako bol písomne predložený.*

11. Revitalizácia Slavoja

Ing. Ferjo informoval, že Fond na podporu športu vyhlásil výzvu na predkladanie žiadostí o poskytnutie finančného príspevku na projekty podpory športu spočívajúce vo výstavbe, rekonštrukcii a modernizácii športovej infraštruktúry za účelom utvárania priaznivých a dlhodobu udržateľných podmienok nielen pre športovú reprezentáciu Slovenskej republiky, ale aj pre rozvoj športu detí, mládeže, športových talentov a širokej verejnosti vrátane zdravotne postihnutých občanov.

Termín na podanie žiadosti o finančný príspevok je 01.03.2021. Spolufinancovanie musí byť deklarované relevantnými dokumentmi, napr. uznesenie mestského zastupiteľstva.

Realizácia tohto projektu umožní revitalizáciu niektorých nevyužitých plôch v športovom areáli Slavoja. Vypracuje sa projektová dokumentácia územia, následne budú podľa rozpočtu projektu vyčlenené logické celky pre potreby žiadosti o finančný príspevok. Na ostatné časti bude mesto hľadať ďalšie externé zdroje, prípadne sa využijú aj vlastné zdroje.

Bude zrevitalizované trávnaté ihrisko na loptové hry vrátane drenáže, tribúna, parkovacie miesta, lavičky, oplotenie, osvetlenie a zelené plochy pre deti. Na pôvodné hádzanárske ihrisko bude položený nový asfaltový povrch a presťahuje sa sem skateboardové ihrisko umiestnené pri Kauflande. Dané zrevitalizované priestory budú slúžiť pre športové potreby širokej verejnosti.

Stanovisko komisie:

Komisia výstavby a majetku na zasadnutí dňa 28.01.2021 prerokovala vyššie uvedený materiál a odporúča Mestskému zastupiteľstvu v Trebišove predmetný materiál schváliť tak ako bol písomne predložený.

Hlasovanie: za – 5 členov, proti – 0 členov, zdržal sa: - 0 členov

Výsledok hlasovania komisie: *komisia odporúča schváliť predmetný materiál tak ako bol písomne predložený.*

12. Tepelné čerpadlá MŠ Hviezdoslavova

Ing. Ferjo informoval, že Ministerstvo životného prostredia Slovenskej republiky ako riadiaci orgán pre Operačný program Kvalita životného prostredia vyhlásilo výzvu s kódom OPKZP-PO4-SC411-2019-61 so zameraním na. zvýšenie podielu Obnoviteľných zdrojov energie (ďalej len OZE) na hrubej konečnej energetickej spotrebe SR.

Mesto Trebišov plánuje predložiť žiadosť o NFP s celkovou maximálnou výškou oprávnených výdavkov projektu: 138 000 EUR.

Žiadaná výška nenávratného finančného príspevku: 131 100 EUR

Výška spolufinancovania z vlastných zdrojov: 6 900 EUR

Minimálna výška spolufinancovania zo zdrojov prijímateľa je 5% z celkovej sumy.

Realizácia tohto projektu umožní rekonštrukciu zdroja tepla za účelom zníženia primárnej energetickej náročnosti v objektoch MŠ Hviezdoslavova. Návrh obsahuje zostavu dvoch plynových tepelných čerpadiel s celkovým výkonom 151,4 kW (A7/W35). Návrh zdroja tepla vychádza z celkovej potreby tepla na vykurovanie objektov materskej školy. Približná návratnosť projektu za predpokladu 5% spoluúčasti a 40% úspore paliva je cca 4 roky.

Stanovisko komisie:

Komisia výstavby a majetku na zasadnutí dňa 28.01.2021 prerokovala vyššie uvedený materiál a odporúča Mestskému zastupiteľstvu v Trebišove predmetný materiál schváliť tak ako bol písomne predložený.

Hlasovanie: za – 5 členov, proti – 0 členov, zdržal sa: - 0 členov

Výsledok hlasovania komisie: *komisia odporúča schváliť predmetný materiál tak ako bol písomne predložený.*

13. Vodozádržné opatrenia

Ing. Dučová informovala, že Ministerstvo životného prostredia Slovenskej republiky ako riadiaci orgán pre Operačný program Kvalita životného prostredia vyhlásilo výzvu s kódom OPKZP-PO2-SC221-2020-62 so zameraním na vodozádržné opatrenia v urbanizovanej krajine.

Mesto Trebišov plánuje koncom mesiaca apríl 2021 predložiť žiadosť o NFP s celkovou maximálnou výškou oprávnených výdavkov projektu cca 100 000,00 EUR.

Minimálna výška spolufinancovania zo zdrojov prijímateľa je 5% z celkovej sumy. V súčasnosti prebieha verejné obstarávanie dodávateľa stavby, preto ešte nie je možné presne vyčísliť náklady.

Realizácia tohto projektu umožní komplexné riešenie lokality starej tržnice na ulici Kutnohorskej. Technické riešenie projektu vodozádržných opatrení spočíva v nahradení existujúcej narušenej dlažby pojazdnou betónovou dlažbou s vodozádržnými podkladovými vrstvami. Keďže realizovanie vodozádržných opatrení má svoje princípy a s ohľadom na Value for Money je pre nás výhodnejšie pracovať s lokalitou, kde je tak či onak nutná rekonštrukcia, vidíme príležitosť na aplikáciu takéhoto opatrenia práve tam. Vodozádržné opatrenie na zmiernenie negatívnych dopadov zmeny klímy bude predstavovať náhradu nepriepustného povrchu za iné priepustné povrchy s vodozádržnou funkciou, čo v našom prípade znamená výmena nepriepustných dlaždíc za ekologickú dlažbu, pričom odvodnenie navrhovanej lokality je zabezpečené priesakom v škárah medzi jednotlivými dlaždicami. Ako pridaná hodnota projektu bude vybudovanie nového parkoviska pre motorové vozidlá v počte miest 19.

Stanovisko komisie:

Komisia výstavby a majetku na zasadnutí dňa 28.01.2021 prerokovala vyššie uvedený materiál a odporúča Mestskému zastupiteľstvu v Trebišove predmetný materiál schváliť tak ako bol písomne predložený.

Hlasovanie: za – 5 členov, proti – 0 členov, zdržal sa: - 0 členov

Výsledok hlasovania komisie: *komisia odporúča schváliť predmetný materiál tak ako bol písomne predložený.*

14. Dodatok č. 1 k VZN mesta Trebišov č. 129/2013

Mgr. Futová uviedla, že vo VZN mesta Trebišov č. 129/2013 o parkovaní a státi vozidiel na miestnych komunikáciách a ostatných verejných priestranstvách je potrebné novelizovať viaceré pojmy a inštitúty. Zároveň je potrebné rozšíriť okruh motorových vozidiel, ktoré majú zakázané parkovanie a státie v čase od 20.00 h do 6.00 h.

Stanovisko komisie:

Komisia výstavby a majetku na zasadnutí dňa 28.01.2021 prerokovala Dodatok č. k VZN mesta Trebišov č. 129/2013 a odporúča v celom texte predmetného materiálu zmeniť pojem „motorové vozidlá“ na pojem „motorové vozidlá kategórie N“.

Hlasovanie: za – 5 členov, proti – 0 členov, zdržal sa: - 0 členov

Výsledok hlasovania komisie: *komisia odporúča schváliť predmetný materiál po zmene pojmov tak ako bol písomne predložený.*

15. Schválenie ZaD č. 6 ÚPN Trebišov - § 2 zák. 50/1976 Z.z. – vyhodnotenie

Stanovisko komisie:

Komisia výstavby a majetku na zasadnutí dňa 28.01.2021 prerokovala vyššie uvedený materiál a odporúča Mestskému zastupiteľstvu v Trebišove predmetný materiál schváliť tak ako bol písomne predložený.

Hlasovanie: za – 5 členov, proti – 0 členov, zdržal sa: - 0 členov

Výsledok hlasovania komisie: *komisia odporúča schváliť predmetný materiál tak ako bol písomne predložený.*

16. Informatívna správa o postupe prác na mestskej plavárni

Komisia výstavby a majetku na zasadnutí dňa 28.01.2021 prerokovala Informatívnu správu o postupe prác na mestskej plavárni a odporúča Mestskému zastupiteľstvu v Trebišove vziať ju na vedomie.

Hlasovanie: za – 6 členov, proti – 0 členov, zdržal sa: - 0 členov

Výsledok hlasovania komisie: *komisia berie na vedomie Informatívnu správu s názvom Informatívna správa o postupe prác na mestskej plavárni*

17. Rôzne

Dňa 18.01.2021 požiadala Gréckokatolícka eparchia Košice o vypracovanie dodatku k nájomnej zmluve uzatvorenej dňa 06.11.2007 medzi Gréckokatolíckou eparchiou Košice a Mestom Trebišov. Zriaďovateľ Cirkevného gymnázia - Gréckokatolícka eparchia Košice požiadala o uzatvorenie Dodatku č. 2 k Zmluve, predmetom ktorého bude zmena účelu nájmu na zabezpečenie vyučovacieho procesu Strednej zdravotníckej školy sv. Heleny v Trebišove.

Stanovisko komisie:

Komisia výstavby a majetku na zasadnutí dňa 28.01.2021 prerokovala vyššie uvedený materiál a odporúča Mestskému zastupiteľstvu v Trebišove predmetný materiál schváliť tak ako bol písomne predložený.

Hlasovanie: za – 5 členov, proti – 0 členov, zdržal sa: - 0 členov

Výsledok hlasovania komisie: *komisia odporúča schváliť predmetný materiál tak ako bol písomne predložený.*

Výstavba nájomných bytov Trebišov sídlisko Juh I., 2 x 39 b.j.

Stanovisko komisie:

Komisia výstavby a majetku na zasadnutí dňa 28.01.2021 prerokovala vyššie uvedený materiál a odporúča Mestskému zastupiteľstvu v Trebišove predmetný materiál schváliť tak ako bol písomne predložený.

Hlasovanie: za – 5 členov, proti – 0 členov, zdržal sa: - 0 členov

Výsledok hlasovania komisie: *komisia odporúča schváliť predmetný materiál tak ako bol písomne predložený.*

18. Diskusia

Ing. Biž žiada, aby mesto pripravilo novelizáciu Zásad hospodárenia a nakladania s majetkom mesta, hlavne čo sa týka aj čl. 11 *Zriadenie vecného bremena na majetok* a prílohy č. 4 *Ceny za zriadenie vecného bremena*.

Zapísal: Ing. Eva Bučková, tajomník komisie

Schválil: Ing. Dušan Biž, predseda komisie

Komisia bytová

Číslo: 8

Materiál určený na zasadnutie Mestského zastupiteľstva v Trebišove dňa: 15.02.2021

Názov materiálu: Informatívna správa zo zasadnutia Komisie bytovej

Obsah materiálu: - informatívna správa

Návrh na uznesenie:

Mestské zastupiteľstvo v Trebišove

Návrh na uznesenie:

Mestské zastupiteľstvo v Trebišove

berie na vedomie

Informatívnu správu zo zasadnutia Komisie bytovej zo dňa 18.12.2020

Predkladá: Mgr. Viera Mokáňová, predsedníčka komisie

Spracoval: Mgr. Petronela Lučanská, tajomníčka komisie

V Trebišove 26.01.2021

Mgr. Viera Mokáňová v. r.

Informatívna správa zo zasadnutia komisie dňa 18.12.2020

Poslanci

Neposlanci

Prítomní členovia komisie:

1. Mgr. Viera Mokáňová
2. Mgr. Roman Ostrožovič
3. Mgr. Martin Begala
4. Ladislav Ivan

1. Mgr. Martin Dzielavský
2. Mgr. Mária Duduričová

Ostatní prítomní:

1. Ing. Marián Číž
2. Mgr. Petronela Lučanská

Neprítomní:

1. Ing. Maroš Štefan

Priebeh rokovania:

1 Kontrola uznesení zo zasadnutia Komisie bytovej dňa 24.09.2020:

1.1 Pridelené byty

1.1. Pridelené byty – KB

- Komisia navrhla rozhodnúť o voľnom byte 1683/1-32, či sa bude prideľovať alebo bude určený na komerčný predaj – bod č.2.

1.2 Predĺženie platnosti určenia nájomcu a nájomných zmlúv končiacich k 30.09.2020:

Bod 3.

BD č.	Nájomca	Platnosť určenia nájomcu a NZ	Poznámka	Dlh		Splnenie podm.
				ku	výška	
I. kategória						
3758/94 1	Rohaľ Jozef	30.9.2021	Uhradil celý dlh, určenie nájomcu a nájomná zmluva do 30.9.2021	31.10.2020	0,00	A

3758/102-27	Vargová Erika	31.3.2021	Zaplatila splátku dlhu a uzatvorila splátkový kalendár (12.10.2020), určenie nájomcu a nájomná zmluva do 31.3.2021	31.10.2020	4317,54	A
3886/104-10	Varga Michal	31.3.2021	Uhradený dlh k 31.8.2020 – 614,48€ (30.9.2020)-určenie nájomcu a NZ do 31.3.2021	31.10.2020	626,00	A
II. kategória						
1645/1-23	Zajacová Alžbeta	31.3.2021	Zaplatila splátku dlhu 100 € a uzatvorila splátkový kalendár 10.11.2020, určenie nájomcu a nájomná zmluva do 31.3.2021	10.11.2020	311,92	A
1645/1-27	Džudžová Petra	31.3.2021	Zaplatila splátku dlhu 100 € a uzatvorila splátkový kalendár 13.10.2020, určenie nájomcu a NZ do 31.3.2021	31.10.2020	157,70	A
1645/3-12	Botošová Lucia, Juraj	31.3.2021	Zaplatili dlh 12.10.2020, určenie nájomcu a NZ do 31.3.2021	31.10.2020	106,00	A
1645/3-16	Kanalošová Jana	31.3.2021	Zaplatila dlh 40 € a zostatok uhradí v decembri (ústna dohoda), určenie nájomcu a NZ do 31.3.2021	24.11.2020	17,22	A
1645/5-4	Bodor Ladislav	31.3.2021	Zaplatil dlh 15.10.2020, určenie nájomcu a NZ do 31.3.2021	15.10.2020	0,00	A
IV. kategória						
2232/40-612	Zajac Jozef, Mária	31.12.2020	Zaplatili nájomné + splátku dlhu 76€, splátkový kalendár od 4.9.2020. Určenie nájomcu a NZ do 31.12.2020	31.12.2020	421,56	A
2307/27-4	Šandorová Monika, Elemír	30.9.2020	Nezaplatili nájomné ani splátku dlhu, splátkový kalendár z 29.7.2020. NZ nepredĺžená-do 30.9.2020	31.10.2020	1235,80	N
2311/31-7	Pokorný Ján, Anna	31.12.2020	Zaplatili splátku dlhu a nájomné 60 € (23.10.2020), splátkový kalendár od 7.7.2020. Určenie nájomcu a NZ do 31.12.2020	31.10.2020	441,84	A
2312/33-10	Kováč Jozef, Mária	30.9.2020	Nezaplatili splátku dlhu, ani nájomné (splátkový kalendár od 14.7.2020). NZ nepredĺžená- do 30.9.2020	31.10.2020	894,55	N
3542/44-8	Zajacová Stela	31.12.2020	Uhradila splátku dlhu a nájomné 133€ (19.10.2020), uzatvorila splátkový kalendár, určenie nájomcu a NZ do 31.12.2020	31.10.2020	3 244,07	A
3542/46-4	Maďarová Jolana, Michal	31.12.2020	Zaplatili splátku dlhu a nájomné 130€, splátkový kalendár od 21.9.2015. Určenie nájomcu a NZ do 31.12.2020	6.11.2020	9 236,95	A
3542/46-5	Tancoš Andrej, Valéria	31.12.2020	Zaplatili nájomné 115€, splátka dohodnutá aj osobne -splátkový kalendár od 14.7.2020. Určenie nájomcu a NZ do 31.12.2020	31.10.2020	805,00	A
3542/46-12	Zajac František, Ľudmila	31.12.2020	Zaplatili splátku dlhu a nájomné 136 €, splátkový kalendár od 20.9.2019. Určenie nájomcu a NZ do 31.12.2020	31.10.2020	616,01	A
3542/46-16	Balog Vladimír, Valentína	31.3.2021	Zaplatili nájomné, splátku doplatí. Určenie nájomcu a NZ do 31.3.2021	31.10.2020	149,83	A
3542/46-	Pulko Jozef,	31.12.2020	Uhradili nájomné + splátku dlhu 120	31.10.2020	7 121,85	A

17	Rozália		€, splátkový kalendár od 27.11.2017. Určenie nájomcu a NZ do 31.12.2020			
3879/51-1	Demeterová Helena	31.12.2020	Zaplatila splátku dlhu + nájomné 130 € a uzatvorila splátkový kalendár 21.9.2020. Určenie nájomcu a NZ do 31.12.2020	23.10.2020	4913,56	A
3898/55-1	Demeter Dušan, Terézia	31.12.2020	Zaplatili nájomné a splátku dlhu 150 €- ústna dohoda na úhradu zostatku dlhu. Určenie nájomcu a nájomná zmluva do 31.12.2020	23.11.2020	188,49	A
3898/58-4	Balog Ladislav, Silvia	31.12.2020	Zaplatili splátku dlhu + nájomné 160 €, splátkový kalendár od 13.7.2020. Určenie nájomcu a NZ do 31.12.2020	31.10.2020	489,09	A
3919/59-1	Pulková Jana, Jiří	30.9.2020	Nezaplatili nájomné ani splátku dlhu – NZ nepredĺžená –do 30.9.2020	31.10.2020	240,00	N
3921/72-5	Balog Vincent, Renáta	31.12.2020	Zaplatili nájomné+splátku dlhu 120 €, Určenie nájomcu a NZ do 31.12.2020	16.11.2020	309,49	A

Komisia odporúča Bytovému podniku Trebišov, s.r.o., aby nájomcov, ktorí nespĺnili podmienku riešil v zmysle platnej legislatívy- návrh na vypratanie.

Hlasovanie:

Za: 6

Proti: 0

Zdržal sa: 0

1.3.- Zmena nájomcu – IV. kategória

Bod 5

BD č.	Nájomca	Platnosť určenia nájomcu a NZ	Poznámka	Dlh		Splnenie podm.
				ku	výška	
2308/29-3	Balog Milan		Žiadal o zmenu nájomcu na vnuka Baloga Milana- nezaplatili splátku dlhu, nedohodli splátkový kalendár ani nezaplatili nájomné. NZ neuzavretá.	31.10.2020	5348,52	N

Komisia odporúča Bytovému podniku Trebišov, s.r.o., aby nájomcu Milana Baloga riešil v zmysle platnej legislatívy – návrh na vypratanie.

Hlasovanie:

Za: 6

Proti: 0

Zdržal sa: 0

1.4.-Predĺženie platnosti nájomnej zmluvy – IV. kategória

Bod 6

BD č.	Nájomca	Platnosť určenia nájomcu a NZ	Poznámka	Dlh		Splnenie podm.
				ku	výška	
2311/31-1	Pulková Jarmila, Tomáš		Žiadali o predĺženie NZ- neplatili nájomné, ani splátku dlhu- splátkový kalendár od 27.7.2020. NZ nepredĺžená – do 31.3.2020.	31.10.2020	768,40	N

3896/50-4	Šandor Ivan, Helena		Žiadali o predĺženie NZ- zaplatili iba splátku nájomného 70 €, na úhradu dlhu nemajú peniaze. NZ nepredĺžená – do 30.9.2014	20.11.2020	1854,85	z
3897/53-3	Pulková Anna, Róbert		Nezaplatili nájomné, ani splátku dlhu- splátkový kalendár od 27.1.2020. NZ nepredĺžená – do 31.3.2020	31.10.2020	1 178,54	z

Komisia odporúča Bytovému podniku Trebišov, s.r.o., aby uvedených nájomcov riešil v zmysle platnej legislatívy – návrh na vypratanie.

Hlasovanie:

Za: 6

Proti: 0

Zdržal sa: 0

2 Voľné byty

2.1. - I. kategória

1683/1-32, ul. Čsl. armády nájomca Dušecina Jozef – byt odovzdaný 30.6.2020

1. izbový, I. kategória, II. poschodie, plocha bytu 23,04 m², dlh na byte: 0 €

Komisia odporúča pridelenie nájomného bytu č. **1683/1-32** na ul. Čsl. armády **Jánovi Sentelikovi**. Komisia odporúča pred podpísaním NZ predložiť čestné vyhlásenie o pravdivosti údajov uvedených v žiadosti o pridelenie mestského nájomného bytu, ako aj o tom, že nie je vlastníkom žiadnej nehnuteľnosti určenej na bývanie.

Komisia odporúča nájomnú zmluvu uzavrieť do 30.06.2021.

Hlasovanie:

Za: 5

Proti: 0

Zdržal sa: 1

2.2.- I. kategória

3886/104-3 ul. SNP Dargajová Silvia, Mgr. – byt odovzdaný 15.12.2020.

1. izbový, I. kategória, I. poschodie, plocha bytu 34,08 m², dlh na byte: 1 676,26 €

Komisia odporúča dať preveriť podmienky pridelenia mestského nájomného bytu č. 3886/104-3 na ul. SNP právnikovi mesta Trebišov, z dôvodu, že byt bol realizovaný prostredníctvom Štátneho fondu rozvoja bývania.

Hlasovanie:

Za: 6

Proti: 0

Zdržal sa: 0

3 Predĺženie platnosti určenia nájomcu a nájomných zmlúv končiacich k 31.12.2020.

Predĺženie platnosti určenia nájomcu a nájomných zmlúv končiacich k 31.12.2020

I. kategória:

Číslo bytového domu	Ulica	Nájomca	Výška mes. nájomného	Aktuálny dlh k 31.10.2020	Dátum predch. predlž. zmluvy
3538/1-12	B.Němcovej	Dančová Ivana	118,00	0,00	1.2.2018
3538/3-36	B.Němcovej	Janová Jiřina	113,00	113,00	1.11.2017
3758/94-6	SNP	Čopková Viera	203,00	0,00	1.1.2018
3758/94-15	SNP	Maženský Jozef	168,00	0,00	1.1.2020
3758/94-18	SNP	Boberský Jozef	198,00	0,00	1.12.2017
3758/96-20	SNP	Oláh Ján	260,00	0,00	1.1.2018

3758/96-24	SNP	Džopko Jozef Ing.	210,00	0,00		1.12.2017
3758/96-32	SNP	Řezníček Vít	177,00	0,00		1.2.2018
3758/96-34	SNP	Zambová Amália	242,35	105,76		1.1.2020
3758/96-36	SNP	Štefanková Helena	193,00	0,00		1.12.2017
3885/98-2	SNP	Vašková Viera	233,00	2 194,41		1.7.2020
3885/98-6	SNP	Fuchsová Dana	120,00	0,00		1.1.2020
3885/98-9	SNP	Kamenca Rastislav	112,05	0,00		1.1.2018
3885/100-16	SNP	Daňková Jaroslava	144,05	0,00		1.1.2020
3885/100-22	SNP	Rusnák Erik	123,05	0,00		1.1.2020
3885/100-24	SNP	Rybnická Ingrid	203,64	0,00		1.1.2020
3885/102-34	SNP	Urdianyková Ľubomíra	231,20	0,00		1.1.2018
3885/102-37	SNP	Rusnáková Ľubica	210,00	0,00		1.11.2017
3885/102-38	SNP	Dziak Milan	130,00	0,00		1.4.2020
3886/104-1	SNP	Duč Marek	231,77	927,08		1.1.2020
3886/104-3	SNP	Dargajová Silvia Mgr.	147,00	1 605,13		1.12.2017
3886/104-9	SNP	Mikloš Vladimír	163,02	111,54		1.1.2020
3886/104-11	SNP	Cifra Dalibor	233,00	1 231,00		1.1.2020
3886/106-14	SNP	Hrubá Beáta	245,00	0,00		1.11.2017
3886/106-15	SNP	Kačová Diana	225,00	0,00		1.10.2020
3886/106-20	SNP	Čičiková Monika Bc.	264,18	0,00		1.2.2018
3886/106-22	SNP	Bujalošová Ľudmila	130,00	0,00		1.4.2020
3886/108-27	SNP	Kušnír Štefan	273,09	0,00		1.3.2018
3886/108-33	SNP	Pajtášová Jarmila	289,44	4 024,50		1.7.2020

Komisia odporúča predĺženie platnosti určenia nájomcu a nájomnej zmluvy do 31.12.2021 u nájomníkov, ktorí sú bez dlhu. (Dziak Milan, Kačová Diana, Bujalošová Ľudmila)

Komisia odporúča predĺženie platnosti určenia nájomcu a nájomnej zmluvy do 31.12.2022 u ostatných nájomníkov, ktorí sú bez dlhu.

Komisia odporúča predĺženie platnosti určenia nájomcu a nájomnej zmluvy do 31.12.2021 u nájomcov Janová Jiřina, Zambová Amália, Mikloš Vladimír, s podmienkou vyplatenia celej dlžnej sumy pri podpise nájomnej zmluvy.

Komisia odporúča predĺženie platnosti určenia nájomcu a nájomnej zmluvy do 31.03.2021 u nájomcov Vašková Viera, Cifra Dalibor, s podmienkou vyplatenia čiastky 150 € pri podpise nájomnej zmluvy a uzatvorenia splátkového kalendára.

Komisia odporúča predĺženie platnosti určenia nájomcu a nájomnej zmluvy do 31.03.2021 u nájomcu Pajtášová Jarmila, s podmienkou vyplatenia čiastky 300 € pri podpise nájomnej zmluvy, uzatvorenia a dodržiavania splátkového kalendára na zvyšok dlhu.

Komisia odporúča predĺženie platnosti určenia nájomcu a nájomnej zmluvy do 30.06.2021 u nájomcu Duč Marek, s podmienkou vyplatenia čiastky 150 € pri podpise nájomnej zmluvy a uzatvorenia splátkového kalendára na zvyšok dlhu.

Hlasovanie:

Za: 6 Proti: 0 Zdržal sa: 0

II. kategória:

Číslo bytového domu	Ulica	Nájomca	Výška mes. nájomného	Aktuálny dlh k 31.10.2020	Dátum predch. predlž. Zmluvy
1645/1-26	Zimná	Tipan Emil	70,19	0,00	1.1.2020
1645/5-2	Zimná	Tancošová Silvia	52,88	229,11	1.7.2020

Komisia odporúča predĺženie platnosti určenia nájomcu a nájomnej zmluvy u. nájomcu Tipan Emil do 30.06.2021.

Komisia odporúča predĺženie platnosti určenia nájomcu a nájomnej zmluvy do 30.06.2021 u nájomcu Tancošová Silvia, s podmienkou vyplatenia sumy 50 € pri podpise nájomnej zmluvy a dodržiavania splátkového kalendára.

Hlasovanie:

Za: 6 Proti: 0 Zdržal sa: 0

IV. kategória:

Číslo bytového domu	Ulica	Nájomca	Výška mes. nájomného	Aktuálny dlh k 31.8.2020	Dátum predch. predlž. zmluvy
2232/40-3	Záhradná	Demeter Andrej,Eva	23,00	741,96	1.7.2020
2232/40-6	Záhradná	Zajac Jozef,Mária	32,96	421,56	1.10.2020
2307/27-5	I.Krasku	Pohlotková Juliana,Ladis.	26,32	113,31	1.1.2020
2307/27-6	I.Krasku	Karičková Jana,Marián	40,00	733,81	1.1.2020
2311/31-7	I.Krasku	Pokorný Ján,Anna	33,00	441,84	1.10.2020
2308/29-2	I.Krasku	Karička Maroš	30,00	1 474,46	1.4.2020
3542/44-8	Záhradná	Zajacová Stela	83,15	3 244,07	1.10.2020
3542/44-14	Záhradná	Pulková Marcela,Milan	83,15	13 976,90	1.7.2020
3542/46-4	Záhradná	Maďarová Jolana,Michal	82,88	9366,95	1.10.2020
3542/46-5	Záhradná	Tancoš Andrej,Valéria	115,00	805,00	1.10.2020
3542/46-12	Záhradná	Zajac František,Ludmila	86,50	616,01	1.10.2020
3542/46-17	Záhradná	Pulko Jozef,Rozália	89,78	7121,85	1.10.2020
3897/51-1	Záhradná	Demeterová Helena	78,60	4992,16	1.10.2020
3898/55-1	Záhradná	Demeter Dušan,Terézia	130,00	208,49	1.10.2020
3898/58-4	Záhradná	Balog Ladislav,Silvia	110,00	489,09	1.10.2020
3921/69-2	Záhradná	Balog Ľudovít,Jana	110,00	813,21	1.1.2020
3921/72-5	Záhradná	Balog Vincent,Renáta	100,00	449,49	1.10.2020

Komisia odporúča predĺženie platnosti určenia nájomcu a nájomnej zmluvy do 31.03.2021 u nájomcov, ktorí sú vedení cez Inštitút osobitného príjemcu (Demeter Andrej a Eva, Pulková Marcela a Milan, Balog Ľudovít a Jana) bez akejkoľvek podmienky.

Komisia odporúča predĺženie platnosti určenia nájomcu a nájomnej zmluvy u ostatných nájomníkov, ktorí nie sú vedení cez Inštitút osobitného príjemcu do 31.03.2021, s podmienkou vyplatenia sumy 50 € pri podpise nájomnej zmluvy a uzatvorenia splátkového kalendára na zvyšok dlhu.

Hlasovanie:

Za: 6

Proti: 0

Zdržal sa: 0

4 Prechod nájmu

I. kategória:

a/1683/1-37 ul. Čsl. armády nájomníčka Janová Helena, nar. 25.6.1929, zomrela 11.11.2020. Syn, Jano Emil, nar. 6.3.1965, žiada o prechod nájmu po zomrelej matke, s ktorou v byte býval.

Dlh k 25.11.2020: 0,00 €

Komisia berie na vedomie prechod nájmu bytu na ul. Čsl. armády č. 1683/1-37 z Janová Helena na Jano Emil.

Hlasovanie:

Za: 6

Proti: 0

Zdržal sa: 0

IV. kategória:

b/ 2205/30-3 ul. Záhradná Balogová Margita, nar. 31.3.1957, zomrela 7.10.2020. Syn, Balog Gejza, nar. 22.3.1977, ktorý s ňou v byte býval a manželka, Balogová Diana, nar. 21.11.1977 + 3 deti vlastné (a 2 zverené po matke), žiadajú o prechod nájmu. K 31.10.2020 dlh na byte: 4 145,76

Komisia berie na vedomie prechod nájmu bytu na ul. Záhradná 2205/30-3 z nájomcu Balogová Margita na nájomcov Balog Gejza a Balogová Diana.

Hlasovanie:

Za: 6

Proti: 0

Zdržal sa: 0

5 Žiadosť o predĺženie nájomnej zmluvy

PRIMÁTOR MESTA TREBIŠOV

Číslo: 9

Materiál určený na zasadnutie Mestského zastupiteľstva v Trebišove dňa: 15. 02. 2021

Názov materiálu: Prevod nehnuteľného majetku mesta (Juraj Ferčák a Helena Ferčáková)

Obsah materiálu: - dôvodová správa
- geometrický plán
- mapový podklad

Návrh na uznesenie:

Mestské zastupiteľstvo v Trebišove

schvaľuje

prevod nehnuteľného majetku mesta, podľa ustanovenia § 9a ods. 8 písm. e) zákona č. 138/1991 Zb. o majetku obcí v znení neskorších predpisov, a to nehnuteľnosti nachádzajúcej sa v katastrálnom území Trebišov, zapísanej na LV č. 4170, a to pozemku, registra C KN, parc. č. 4453/6, zastavaná plocha a nádvorie, o výmere 37 m², vzniknutého na základe Geometrického plánu č. 36210579-101/2020 vyhoveného: GEODÉZIA Trebišov, s.r.o., so sídlom: M. R, Štefánika 1755, 075 01 Trebišov, IČO: 36 210 579, zo dňa 26.10.2020, úradne overeného dňa 16.11.2020 pod č. G1-383/2020, oddelením od pôvodného pozemku, registra C KN, parc. č. 4453, zastavaná plocha a nádvorie, o výmere 12317 m², v prospech nadobúdateľov: Juraj Ferčák, rod. Ferčák, bytom Paričovská 60, 075 01 Trebišov a manželka Helena Ferčáková, rod. Papaková, bytom Paričovská 60, 075 01 Trebišov, v podiele 1/1, za kúpnu cenu 370,00 EUR.

Dôvod hodný osobitného zreteľa spočíva v tom, že novovzniknutý pozemok je príľahlým pozemkom k pozemku vo vlastníctve nadobúdateľov a splňa podmienky pre vysporiadanie podľa Koncepčného zámeru majetkovoprávneho vysporiadania mestských pozemkov dlhodobo užívaných inými osobami, účinného od 01.05.2019.

Predkladá: PhDr. Marek Čižmár, primátor

Spracoval: Mgr. Katarína Futóva, právnik

V Trebišove 02. 02. 2021

PhDr. Marek Čižmár v. r.

Dôvodová správa

Dňa 19.11.2020 požiadal p. Juraj Ferčák s manželkou, bytom Paričovská 60, 075 01 Trebišov, o odkúpenie pozemku registra C KN, parc. č. 4453/6, o výmere 37 m², druh pozemku: zastavané plochy a nádvoria.

Novovytvorená parcela č. 4453/6 vznikla odčlenením od parcely č. 4453, ktorej vlastníkom je mesto Trebišov (LV č. 4170), geometrickým plánom č. 36210579-101/2020, úradne overeným dňa 16.11.2020.

Uvedená parcela je príľahlá k pozemku reg. C KN, parc. č. 779, o výmere 735 m², ktorý je vo vlastníctve žiadateľov (LV č. 3312). Pozemok je oddelený od ostatnej časti pozemku mesta stavebným oplotením. Žiadatelia pozemok užívajú od roku 1990. Na uvedenom pozemku sa nenachádzajú žiadne inžinierske siete ani iné zariadenia.

Pozemok spĺňa kritériá „Konceptného zámeru majetkovoprávneho vysporiadania mestských pozemkov dlhodobo užívaných inými osobami“.

V Trebišove 02. 02. 2021

Spracoval: Ing. arch. Alexander Bugala, vedúci oddelenia výstavby a majetku



Geometrický plán je podkladom na právne úkony, keď údaje doterajšieho stavu výkazu výmer sú zhodné s údajmi platných výpisov z katastra nehnuteľností

Vyhotovitel GEODÉZIA Trebišov, s.r.o. M. R. Štefánika 1755 Trebišov 075 01 IČO: 36 21 05 79		Kraj Košický	Okres Trebišov	Obec Trebišov
Kat. územie Trebišov		Číslo plánu 36210579-101/2020	Mapový list č Trebišov 1-6/21 Trebišov 1-6/22	
GEOMETRICKÝ PLÁN na oddelenie pozemku p.č. 4453/6.				
Vyhotovil		Autorizačne overil		Úradne overil Meno: Ing. Julia KANTOROVÁ
Dňa: 26.10.2020	Meno: Ing. Peter Kmec	Dňa: 27.10.2020	Meno: Ing. Alexander Beláň	Dňa: 16-11-2020
Nové hranice boli v prírode označené plotom		Náležitostami a presnosťou zodpovedá predpisom		Číslo: G1-383/2020
Záznam podrobného merania (meračský náčrt) č. 5294		Úradne overené podľa § 9 zákona NR SR č. 215/1995 Z.z. o geodézii a kartografii		
Súradnice bodov označených číslami a ostatné meračské údaje sú uložené vo všeobecnej dokumentácii		Pečiatka a podpis		Pečiatka a podpis

t.č. 6.50 - 1997

VÝKAZ VÝMER

Doterajší stav					Zmeny					Nový stav					
Číslo parcely			Výmera		Druh pozemku	Diel	k parcele číslo	m ²	od parcely číslo	m ²	Číslo parcely	Výmera		Druh pozemku	Vlastník, (iná opráv. osoba) adresa, (sídlo)
PK vložky	PK	KN	ha	m ²								ha	m ²		
4170		4453	1	2317	zast.pl.						4453/1	1	2280	zast.pl. 22 401	Doterajší
											4453/6		37	zast.pl. 18 401	Ferčák Juraj a Helena r. Papaková Paričovská 60 Třebíšov
Spolu:			1	2317								1	2317		

Stav právny je totožný s registrom C KN

Legenda: kód spôsobu využívania 18 Pozemok, na ktorom je dvor

22 Pozemok, na kt. je postavená inž. stavba – cestná, miestna a účelová komunikácia, lesná cesta, poľná cesta, ...

kód druhu chránenej nehnuteľnosti 401 Chránené ložiskové územie

Parcela registra C, 779

Košický > Trebišov > Trebišov > k.ú. Trebišov

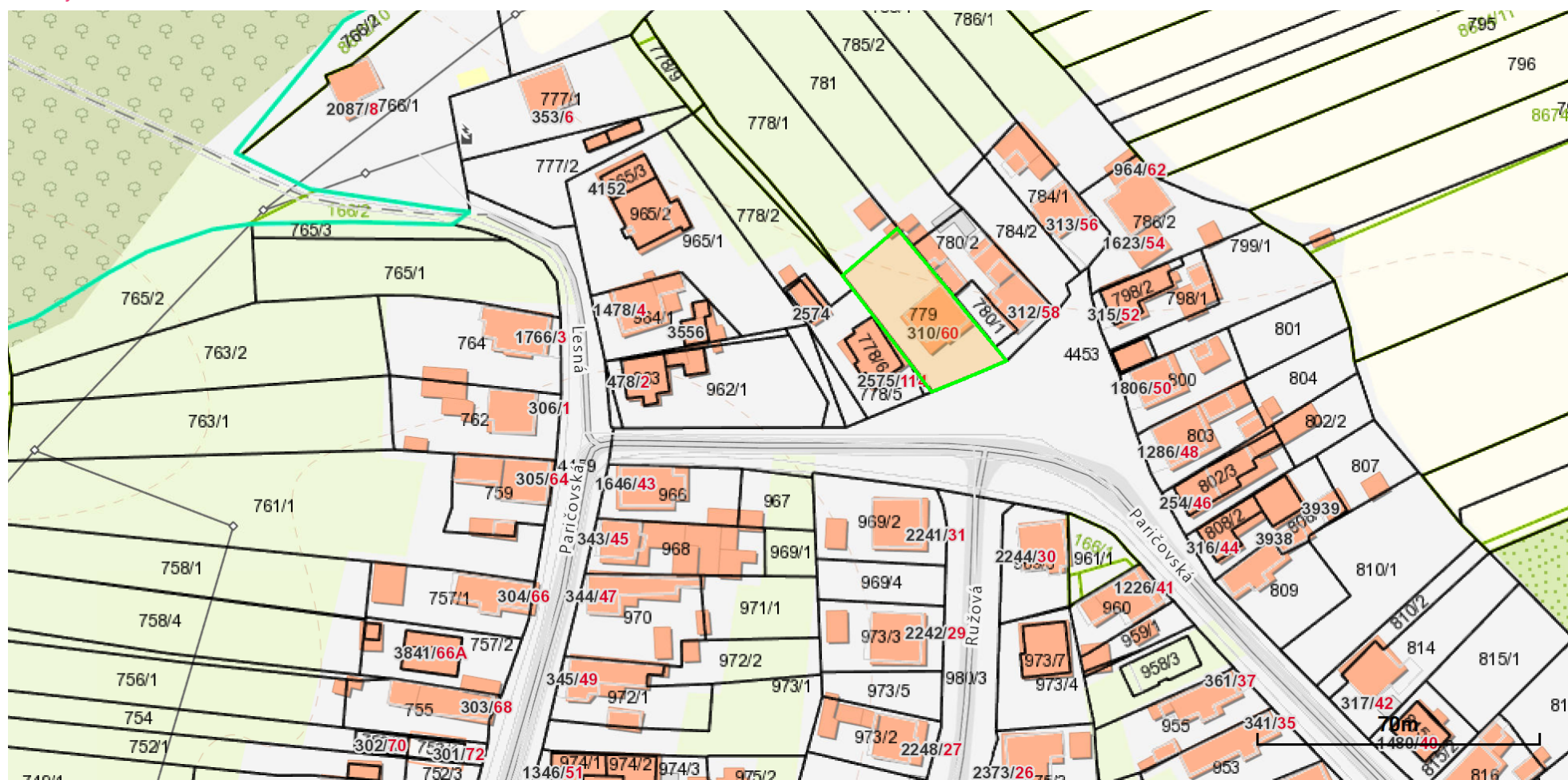

Číslo listu vlastníctva

3312

Výmera parcely v m²

735

Katastrálne územie

Trebišov (864188)

Obec

Trebišov

Druh pozemku

Zastavaná plocha a nádvorie

Spôsob využívania pozemku

Pozemok, na ktorom je postavená bytová budova označená súpisným číslom

Umiestnenie pozemku

Pozemok je umiestnený v zastavanom území obce

Spoločná nehnuteľnosť

Pozemok nie je spoločnou nehnuteľnosťou

Druh právneho vzťahu

Vlastník pozemku je vlastníkom stavby postavenej na tomto pozemku

Údaje platné k dátumu

20. 11. 2020

Druh chránenej nehnuteľnosti (1)

- Chránené ložiskové územie

Stavba (1)

- Súpisné číslo 310

Vlastník (1)

- 1. Ferčák Juraj a Helena r. Papaková, Paričovská 60, Trebišov, PSČ 075 01, SR (Podiel: 1/1)

Parcela registra C, 779

Košický > Trebišov > Trebišov > k.ú. Trebišov



Číslo listu vlastníctva

3312

Výmera parcely v m²

735

Katastrálne územie

Trebišov (864188)

Obec

Trebišov

Druh pozemku

Zastavaná plocha a nádvorie

Spôsob využívania pozemku

Pozemok, na ktorom je postavená bytová budova označená súpisným číslom

Umiestnenie pozemku

Pozemok je umiestnený v zastavanom území obce

Spoločná nehnuteľnosť

Pozemok nie je spoločnou nehnuteľnosťou

Druh právneho vzťahu

Vlastník pozemku je vlastníkom stavby postavenej na tomto pozemku

Údaje platné k dátumu

20. 11. 2020

Druh chránenej nehnuteľnosti (1)

- Chránené ložiskové územie

Stavba (1)

- Súpisné číslo 310

Vlastník (1)

- 1. Ferčák Juraj a Helena r. Papaková, Paričovská 60, Trebišov, PSČ 075 01, SR (Podiel: 1/1)

PRIMÁTOR MESTA TREBIŠOV

Číslo: 10

Materiál určený na zasadnutie Mestského zastupiteľstva v Trebišove dňa: 15. 02. 2021

Názov materiálu: Prevod nehnuteľného majetku mesta z dôvodu hodného osobitného zreteľa
(Ján Gojdič a Anna Gojdičová)

Obsah materiálu: - dôvodová správa
- geometrický plán
- mapový podklad

Návrh na uznesenie:

Mestské zastupiteľstvo v Trebišove

schvaľuje

prevod vlastníctva nehnuteľného majetku mesta, v súlade s ustanoveniami §9a ods. 8 písm. e) zákona č. 138/1991 Zb. o majetku obcí v znení neskorších predpisov a to nehnuteľnosti – pozemku, nachádzajúceho sa v katastrálnom území Trebišov, registra C KN, parc. č. 1271/24, ostatná plocha, o výmere 90 m², ktorý vznikol odčlenením z pôvodného pozemku, registra C KN, vedeného na LV č. 4170, parc. č. 1271/11, ostatná plocha, o výmere 1153 m², na základe Geometrického plánu č. 36210579-107/2020 na oddelenie pozemkov parc. č. 1271/23 a 1271/24 zo dňa 11.01.2021, vyhotoveného: GEODÉZIA Trebišov, s.r.o., so sídlom M. R. Štefánika 1755, 075 01 Trebišov, IČO: 36 210 579, úradne overeného dňa 19.01.2021 pod G1-9/2021, v prospech nadobúdateľov: Ján Gojdič a Anna Gojdičová, rod. Petriková, obaja bytom Hradišská 2409/4, 075 01 Trebišov, v podiele 1/1 za kúpnu cenu 900,00 EUR.

Dôvod hodný osobitného zreteľa spočíva v tom, že novovzniknutý pozemok je príslušným pozemkom k pozemku, ktorého výlučnými vlastníkmi sú nadobúdatelia a spĺňa podmienky pre vysporiadanie podľa Koncepčného zámeru majetkovoprávneho vysporiadania mestských pozemkov dlhodobo užívaných inými osobami, ktorý je účinný od 01.05.2019.

Predkladá: PhDr. Marek Čižmár, primátor

Spracoval: Mgr. Katarína Futóva, právnik

V Trebišove 02. 02. 2021

PhDr. Marek Čižmár v. r.

Dôvodová správa

k žiadosti o odkúpenie pozemku reg. C KN parc. č. 1271/24 ,

žiadosť p. Ján Gojdič a p. Anna Gojdičová rod. Petriková, Hradišská 2409/4, 07501 Trebišov

Dňa 14.01.2021 požiadal p. Gojdič s manželkou, Hradišská 2409/4, 07501 Trebišov, o odkúpenie pozemku, reg. C KN, parc. č. 1271/24, o výmere 90 m², druh pozemku ostatná plocha.

Novovytvorená parcela č. 1271/24 vznikla odčlenením od parcely C KN parc. č. 1271/11, ktorej vlastníkom je mesto Trebišov, návrhom geometrického plánu č. 36210579-107/2020.

Uvedená parcela je príahlá k pozemku reg. C KN parc. č. 1271/12, ktorý je vo vlastníctve žiadateľa (LV č. 3314). Pozemok nie je v súčasnosti oddelený od ostatnej časti pozemku mesta.

Žiadatelia pozemok užívajú od roku 1985.

Pozemok spĺňa kritéria „Konceptného zámeru majetkovoprávneho vysporiadania mestských pozemkov dlhodobo užívaných inými osobami“, ktorý je účinný od 01.05.2019.

V Trebišove 02. 02. 2021

Spracoval: Ing. arch. Bugala, vedúci oddelenia výstavby a majetku

„Správne poplatky uhradené“

Geometrický plán je podkladom na právne úkony, keď údaje doterajšieho stavu výkazu výmer sú zhodné s údajmi platných výpisov z katastra nehnuteľností

Vyhotovitel GEODÉZIA Trebišov, s.r.o. M. R. Štefánika 1755 Trebišov 075 01 ičo: 36 21 05 79		Kraj Košický	Okres Trebišov	Obec Trebišov
		Kat. územie Trebišov	Číslo plánu 36210579-107/2020	Mapový list č. Trebišov 1-6/41
GEOMETRICKÝ PLÁN <i>na oddelenie pozemkov parc.č. 1271/23 a 1271/24</i>				
Vyhotovil		Autorizačne overil		Úradne overil Meno: Ing. Julia KANTOROVÁ
Dňa: 11.01.2021	Meno: Ing. Dušan Biž	Dňa: 12.01.2021	Meno: Ing. Martin Kundrát	Dňa: 19-01-2021
Nové hranice boli v prírode označené drev.kollkmi, plotom		Náležitostami a presnosťou zodpovedá predpisom		Číslo: 21-9 Koz1
Záznam podrobného merania (meračský náčrt) č. 5301		Pečiatka a podpis		Úradne overené podľa § 9 zákona NR SR č. 215/1995 Z.z. o geodézii a kartografii
Súradnice bodov označených číslami a ostatné meračské údaje sú uložené vo všeobecnej dokumentácii		Pečiatka a podpis		Pečiatka a podpis

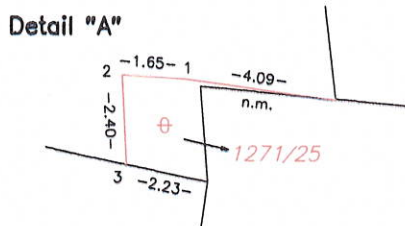
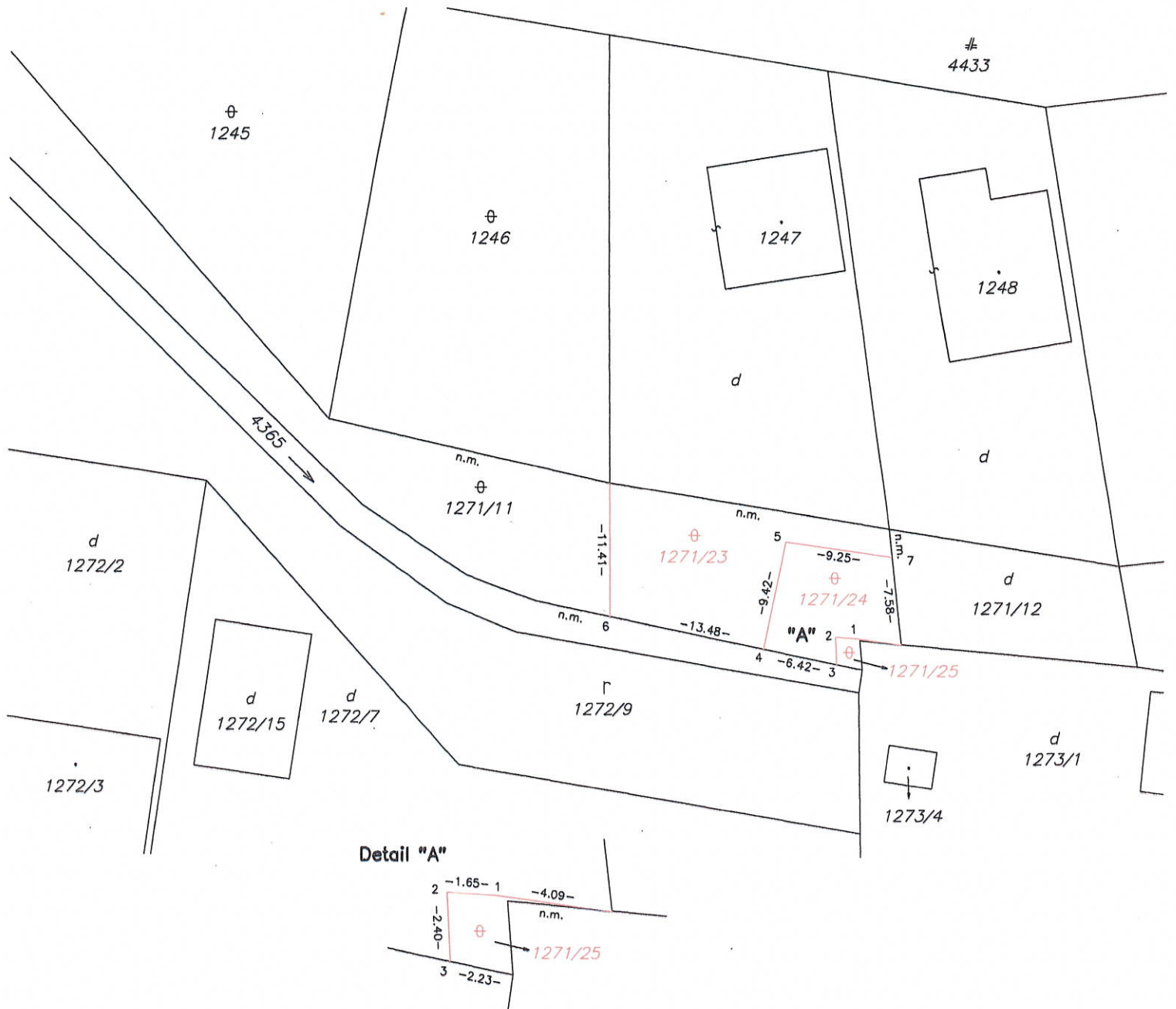

VÝKAZ VÝMER

Doterajší stav			Zmeny				Nový stav						
Číslo			Druh pozemku	Diel	k parcele číslo	m ²	od parcely číslo	m ²	Číslo parcely	Výmera		Druh pozemku	Vlastník, (iná opráv. osoba) adresa, (sídlo)
PK vložky	parcely									ha	m ²		
LV	PK	KN	ha	m ²						ha	m ²		
Stav právny je totožný s registrom C KN													
4170		1271/11	1153		ost.pl.				1271/11	866		ost.pl. 37	Doterajší
									1271/23	191		ost.pl. 99	Anton Boršč a Valéria r. Tkáčová Trebišov
									1271/24	90		ost.pl. 99	Ján Gajdič a Anna r. Petriková Trebišov
									1271/25	6		ost.pl. 37	Doterajší
Spolu:			1153							1153			

Legenda: kód spôsobu využívania 37 Pozemok, na ktorom sú skaly, svahy, rokliny, výmole, vysoké medze s krovím alebo kamením a iné plochy, ...
 99 Pozemok využívaný podľa druhu pozemku

Parcela registra C, 1271/11

Košický > Trebišov > Trebišov > k.ú. Trebišov



Číslo listu vlastníctva

4170

Výmera parcely v m²

1153

Katastrálne územie

Trebišov (864188)

Obec

Trebišov

Druh pozemku

Ostatná plocha

Spôsob využívania pozemku

Pozemok, na ktorom sú skaly, svahy, rokliny, výmole, vysoké medze s krovím alebo kamením a iné plochy, ktoré neposkytujú trvalý úžitok

Umiestnenie pozemku

Pozemok je umiestnený v zastavanom území obce

Spoločná nehnuteľnosť

Pozemok nie je spoločnou nehnuteľnosťou

Druh právneho vzťahu

Neevidovaný

Údaje platné k dátumu

09. 02. 2021

Druh chránenej nehnuteľnosti (1)

- Chránené ložiskové územie

Stavba (0)

Neexistuje záznam

Vlastník (1)

- 1. Mesto, Trebišov, SR (Podiel: 1/1)

Parcela registra C, 1271/11

Košický > Trebišov > Trebišov > k.ú. Trebišov



Číslo listu vlastníctva

4170

Výmera parcely v m²

1153

Katastrálne územie

Trebišov (864188)

Obec

Trebišov

Druh pozemku

Ostatná plocha

Spôsob využívania pozemku

Pozemok, na ktorom sú skaly, svahy, rokliny, výmole, vysoké medze s krovím alebo kamením a iné plochy, ktoré neposkytujú trvalý úžitok

Umiestnenie pozemku

Pozemok je umiestnený v zastavanom území obce

Spoločná nehnuteľnosť

Pozemok nie je spoločnou nehnuteľnosťou

Druh právneho vzťahu

Neevidovaný

Údaje platné k dátumu

09. 02. 2021

Druh chránenej nehnuteľnosti (1)

- Chránené ložiskové územie

Stavba (0)

Neexistuje záznam

Vlastník (1)

- 1. Mesto, Trebišov, SR (Podiel: 1/1)

PRIMÁTOR MESTA TREBIŠOV

Číslo: 11

Materiál určený na zasadnutie Mestského zastupiteľstva v Trebišove dňa: 15. 02. 2021

Názov materiálu: Prevod nehnuteľného majetku mesta z dôvodu hodného osobitného zreteľa
(Anton Boršč a Valéria Borščová)

Obsah materiálu: - dôvodová správa
- geometrický plán
- mapový podklad

Návrh na uznesenie:

Mestské zastupiteľstvo v Trebišove

schvaľuje

prevod vlastníctva nehnuteľného majetku mesta, v súlade s ustanoveniami §9a ods. 8 písm. e) zákona č. 138/1991 Zb. o majetku obcí v znení neskorších predpisov a to nehnuteľnosti – pozemku, nachádzajúceho sa v katastrálnom území Trebišov, registra C KN, parc. č. 1271/23, ostatná plocha, o výmere 191 m², ktorý vznikol odčlenením z pôvodného pozemku, registra C KN, vedeného na LV č. 4170, parc. č. 1271/11, ostatná plocha, o výmere 1153 m², na základe Geometrického plánu č. 36210579-107/2020 na oddelenie pozemkov parc. č. 1271/23 a 1271/24 zo dňa 11.01.2021, vyhotoveného: GEODÉZIA Trebišov, s.r.o., so sídlom M. R. Štefánika 1755, 075 01 Trebišov, IČO: 36 210 579, úradne overeného dňa 19.01.2021 pod G1-9/2021, v prospech nadobúdateľov: Anton Boršč a Valéria Borščová, rod. Tkáčová, obaja bytom Hradišská 2256/2, 075 01 Trebišov, v podiele 1/1 za kúpnu cenu 1910,00 EUR.

Dôvod hodný osobitného zreteľa spočíva v tom, že novovzniknutý pozemok je príahľým pozemkom k pozemku, ktorého výlučnými vlastníkmi sú nadobúdatelia a spĺňa podmienky pre vysporiadanie podľa Konceptného zámeru majetkovoprávneho vysporiadania mestských pozemkov dlhodobo užívaných inými osobami, ktorý je účinný od 01.05.2019.

Predkladá: PhDr. Marek Čižmár, primátor

Spracoval: Mgr. Katarína Futóva, právnik

V Trebišove 02. 02. 2021

PhDr. Marek Čižmár v. r.

Dôvodová správa

k žiadosti o odkúpenie pozemku reg. C KN parc. č. 1271/23,

**žiadosť p. Anton Boršč a p. Valéria Borščová rod. Tkáčová , Hradišská 2256/2, 07501
Trebišov**

Dňa 14.01.2021 požiadal p. Boršč s manželkou, Hradišská 2256/2, 07501 Trebišov, o odkúpenie pozemku, registra C KN, parc. č. 1271/23, o výmere 191 m², druh pozemku ostatná plocha.

Novovytvorená parcela č. 1271/23 vznikla odčlenením od parcely, registra C KN, parc. č. 1271/11, ktorej vlastníkom je mesto Trebišov, návrhom geometrického plánu č. 36210579-107/2020.

Uvedená parcela je priľahlá k pozemku, reg. C KN, parc. č. 1247, ktorý je vo vlastníctve žiadateľa (LV č. 3320). Pozemok je čiastočne oddelený od ostatnej časti pozemku mesta oplotením. Žiadatelia pozemok užívajú od roku 1985.

Pozemok spĺňa kritéria Koncepčného zámeru majetkovoprávneho vysporiadania mestských pozemkov dlhodobo užívaných inými osobami, ktorý je účinný od 01.05.2019.

V Trebišove 02. 02. 2021

Spracoval: Ing. arch. Bugala, vedúci odd. výstavby a majetku

„Správne poplatky uhradené“

Geometrický plán je podkladom na právne úkony, keď údaje doterajšieho stavu výkazu výmer sú zhodné s údajmi platných výpisov z katastra nehnuteľností

Vyhotovitel GEODÉZIA Trebišov, s.r.o. M. R. Štefánika 1755 Trebišov 075 01 ičo: 36 21 05 79		Kraj Košický	Okres Trebišov	Obec Trebišov
		Kat. územie Trebišov	Číslo plánu 36210579-107/2020	Mapový list č Trebišov 1-6/41
<h1>GEOMETRICKÝ PLÁN</h1>				
na oddelenie pozemkov parc.č. 1271/23 a 1271/24				
Vyhotovil		Autorizačne overil		Úradne overil Meno: Ing. Julia KANTOROVÁ
Dňa: 11.01.2021	Meno: Ing. Dušan Biž	Dňa: 12.01.2021	Meno: Ing. Martin Kundrát	Dňa: 19-01-2021
Nové hranice boli v prírode označené drev.kolkmi, plotom		Náležitostami a presnosťou zodpovedá predpisom		Číslo: 21-9 Koz1
Záznam podrobného merania (meračský náčrt) č. 5301		Úradne overené podľa § 9 zákona NR SR č. 215/1995 Z.z. o geodézii a kartografii		
Súradnice bodov označených číslami a ostatné meračské údaje sú uložené vo všeobecnej dokumentácii		Pečiatka a podpis		Pečiatka a podpis

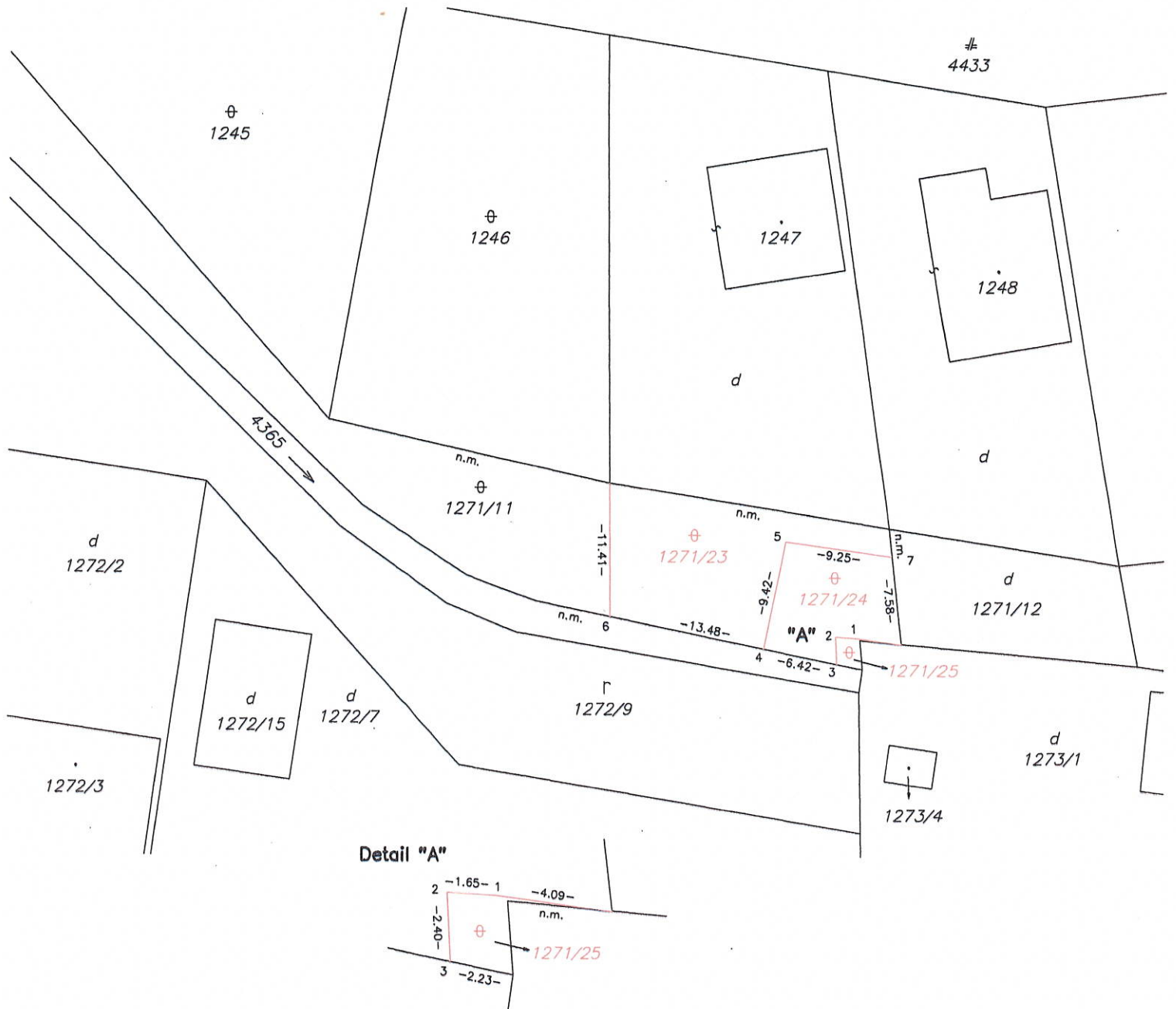

VÝKAZ VÝMER

Doterajší stav			Zmeny					Nový stav						
Číslo			Výmera	Druh pozemku	Diel	k parcele číslo	m ²	od parcely číslo	m ²	Číslo parcely	Výmera		Druh pozemku	Vlastník, (iná opráv. osoba) adresa, (sídlo)
PK vložky	parcely										ha	m ²		
LV	PK	KN	ha	m ²							ha	m ²	kód	
Stav právny je totožný s registrom C KN														
4170		1271/11	1153	ost.pl.						1271/11	866	ost.pl. 37	Doterajší	
										1271/23	191	ost.pl. 99	Anton Boršč a Valéria r. Tkáčová Trebišov	
										1271/24	90	ost.pl. 99	Ján Gajdič a Anna r. Petriková Trebišov	
										1271/25	6	ost.pl. 37	Doterajší	
Spolu:			1153								1153			

Legenda: kód spôsobu využívania 37 Pozemok, na ktorom sú skaly, svahy, rokliny, výmole, vysoké medze s krovím alebo kamením a iné plochy, ...
 99 Pozemok využívaný podľa druhu pozemku

Parcela registra C, 1271/11

Košický > Trebišov > Trebišov > k.ú. Trebišov



Číslo listu vlastníctva

4170

Výmera parcely v m²

1153

Katastrálne územie

Trebišov (864188)

Obec

Trebišov

Druh pozemku

Ostatná plocha

Spôsob využívania pozemku

Pozemok, na ktorom sú skaly, svahy, rokliny, výmole, vysoké medze s krovím alebo kamením a iné plochy, ktoré neposkytujú trvalý úžitok

Umiestnenie pozemku

Pozemok je umiestnený v zastavanom území obce

Spoločná nehnuteľnosť

Pozemok nie je spoločnou nehnuteľnosťou

Druh právneho vzťahu

Neevidovaný

Údaje platné k dátumu

09. 02. 2021

Druh chránenej nehnuteľnosti (1)

- Chránené ložiskové územie

Stavba (0)

Neexistuje záznam

Vlastník (1)

- 1. Mesto, Trebišov, SR (Podiel: 1/1)

Parcela registra C, 1271/11

Košický > Trebišov > Trebišov > k.ú. Trebišov



Číslo listu vlastníctva

4170

Výmera parcely v m²

1153

Katastrálne územie

Trebišov (864188)

Obec

Trebišov

Druh pozemku

Ostatná plocha

Spôsob využívania pozemku

Pozemok, na ktorom sú skaly, svahy, rokliny, výmole, vysoké medze s krovím alebo kamením a iné plochy, ktoré neposkytujú trvalý úžitok

Umiestnenie pozemku

Pozemok je umiestnený v zastavanom území obce

Spoločná nehnuteľnosť

Pozemok nie je spoločnou nehnuteľnosťou

Druh právneho vzťahu

Neevidovaný

Údaje platné k dátumu

09. 02. 2021

Druh chránenej nehnuteľnosti (1)

- Chránené ložiskové územie

Stavba (0)

Neexistuje záznam

Vlastník (1)

- 1. Mesto, Trebišov, SR (Podiel: 1/1)

PRIMÁTOR MESTA TREBIŠOV

Číslo: 12

Materiál určený na zasadnutie Mestského zastupiteľstva v Trebišove dňa: 15. 02. 2021

Názov materiálu: Prevod nehnuteľného majetku mesta z dôvodu hodného osobitného zreteľa
(Marián Barilič a Ingrid Bariličová)

Obsah materiálu: - dôvodová správa
- geometrický plán
- mapový podklad

Návrh na uznesenie:

Mestské zastupiteľstvo v Trebišove

schvaľuje

prevod vlastníctva nehnuteľného majetku mesta, v súlade s ustanoveniami §9a ods. 8 písm. e) zákona č. 138/1991 Zb. o majetku obcí v znení neskorších predpisov a to nehnuteľnosti – pozemku, nachádzajúceho sa v katastrálnom území Trebišov, registra C KN, parc. č. 1654/117, zastavaná plocha, o výmere 78 m², ktorý vznikol odčlenením z pôvodného pozemku, registra C KN, vedeného na LV č. 4170, parc. č. 1654/2, zastavaná plocha, o výmere 8056 m², na základe Geometrického plánu č. 36210579-6/2021 na oddelenie pozemku p. č. 1654/117 zo dňa 14.01.2021, vyhotoveného: GEODÉZIA Trebišov, s.r.o., so sídlom M. R. Štefánika 1755, 075 01 Trebišov, IČO: 36 210 579, úradne overeného dňa 25.01.2021 pod G1-16/2021, v prospech nadobúdateľov: Marián Barilič a Ingrid Bariličová, rod. Ihnatová, obaja bytom Dargovská 2408/7, 075 01 Trebišov, v podiele 1/1 za kúpnu cenu 780,00 EUR.

Dôvod hodný osobitného zreteľa spočíva v tom, že novovzniknutý pozemok je príslušným pozemkom k pozemku, ktorého výlučnými vlastníkmi sú nadobúdatelia a spĺňa podmienky pre vysporiadanie podľa Konceptného zámeru majetkovoprávneho vysporiadania mestských pozemkov dlhodobo užívaných inými osobami, ktorý je účinný od 01.05.2019.

Predkladá: PhDr. Marek Čižmár, primátor

Spracoval: Mgr. Katarína Futóva, právnik

V Trebišove 02. 02. 2021

PhDr. Marek Čižmár v. r.

Dôvodová správa

k žiadosti o odkúpenie pozemku reg. C KN parc. č. 1654/117,

**žiadosť p. Marián Barilič a p. Ingrid Bariličová, rod. Ihnatová , Dargovská 2408/7, 07501
Trebišov**

Dňa 15.01.2021 požiadal p. Barilič s manželkou, Dargovská 2408/7, 07501 Trebišov, o odkúpenie pozemku, reg. C KN, parc. č. 1654/117, o výmere 78 m², druh pozemku zastavaná plocha.

Novovytvorená parcela č. 1654/117 vznikla odčlenením od parcely, registra C KN, parc. č. 1654/2, ktorej vlastníkom je mesto Trebišov a bola vytvorená geometrickým plánom č. 36210579-6/2021.

Uvedená parcela je príľahlá k pozemku, reg. C KN, parc. č. 1654/15, ktorý je vo vlastníctve žiadateľa (LV č. 4022). Pozemok je oddelený od ostatnej časti pozemku mesta oplotením. Žiadateľ pozemok dlhodobo užíva od roku 1990.

Pozemok spĺňa kritéria Koncepčného zámeru majetkovoprávneho vysporiadania mestských pozemkov dlhodobo užívaných inými osobami, ktorý je účinný od 01.05.2019.

V Trebišove 02. 02. 2021

Spracoval: Ing. arch. Bugala, vedúci odd. výstavby a majetku



MESTO TREBIŠOV
MESTSKÝ ÚRAD

Došlo: 27. 01. 2021

Evidenčné číslo: <i>3058/2021</i>	Číslo op. d.
Prílohy:	Vybavenie: <i>K. S.</i>

VÝKAZ VÝMER															
Doterajší stav					Zmeny					Nový stav					
Číslo		Výmera			Druh pozemku	Diel	k parcele číslo	m ²	od parcely číslo	m ²	Číslo parcely	Výmera		Druh pozemku	Vlastník, (iná opráv. osoba) adresa, (sídlo)
PK vložky	parcely	ha	m ²	ha								m ²			
LV	PK	KN	ha	m ²							ha	m ²	kód		
					Stav právny je totožný s registrom C KN										
4170		1654/2	8056							1654/2	7978		zast.pl. 22 401	Doterajší	
										1654/117	78		zast.pl. 18 401	Marián Barilič a Ingrid r. Ilnatová Dargovská 2408/7 Trebišov	
Spolu:			8056								8056				

Legenda: kód spôsobu využívania 18 Pozemok, na ktorom je dvor
 22 Pozemok, na kt. je postavená inž. stavba – cestná, miestna a účelová kom., lesná cesta, poľná cesta, ...
 kód druhu chránenej nehnuteľnosti 401 Chránené ložiskové územie

„Správne poplatky zaplatené“

Geometrický plán je podkladom na právne úkony, keď údaje doterajšieho stavu výkazu výmer sú zhodné s údajmi platných výpisov z katastra nehnuteľností

Vyhoviteľ GEODÉZIA Trebišov, s.r.o. M. R. Štefánika 1755 Trebišov 075 01 IČO: 36 21 05 79		Kraj <i>Košický</i>	Okres <i>Trebišov</i>	Obec <i>Trebišov</i>
Kat. územie <i>Trebišov</i>		Číslo plánu <i>36210579-6/2021</i>	Mapový list č <i>Trebišov 1-6/13</i> <i>Trebišov 1-6/31</i>	
GEOMETRICKÝ PLÁN na oddelenie pozemku p.č. 1654/117.				
Vyhoviteľ		Autorizačne overil		Úradne overil Meno: Ing. Vojtech DUČ
Dňa: <i>14.01.2021</i>	Meno: <i>Ing. Peter Kmec</i>	Dňa: <i>14.01.2021</i>	Meno: <i>Ing. Martin Kundrát</i>	Dňa: <i>25-01-2021</i> Číslo: <i>16/2021</i>
Nové hranice boli v prírode označené plotom		Náležitosti a presnosťou zodpovedá predpisom		Úradne overené podľa § 9 zákona NR SR č. 215/1995 Z.z. o geodézii a kartografii
Záznam podrobného merania (meračský náčrt) č. <i>5312</i>				
Súradnice bodov označených číslami a ostatné meračské údaje sú uložené vo všeobecnej dokumentácii				

t.č. 6.50 – 1997

Parcela registra C, 1654/15

Košický > Trebišov > Trebišov > k.ú. Trebišov



Číslo listu vlastníctva

4022

Výmera parcely v m²

333

Katastrálne územie

Trebišov (864188)

Obec

Trebišov

Druh pozemku

Zastavaná plocha a nádvorie

Spôsob využívania pozemku

Pozemok, na ktorom je postavená bytová budova označená súpisným číslom

Umiestnenie pozemku

Pozemok je umiestnený v zastavanom území obce

Spoločná nehnuteľnosť

Pozemok nie je spoločnou nehnuteľnosťou

Druh právneho vzťahu

Neevidovaný

Údaje platné k dátumu

18. 01. 2021

Druh chránenej nehnuteľnosti (1)

- Chránené ložiskové územie

Stavba (1)

- Súpisné číslo 2408

Vlastník (1)

- 1. Barilič Marián a Ingrid Bariličová r. Ihnatová, Dargovska 2408/7, Trebišov, PSČ 075 01, SR (Podiel: 1/1)

Parcela registra C, 1654/15

Košický > Trebišov > Trebišov > k.ú. Trebišov



Číslo listu vlastníctva

4022

Výmera parcely v m²

333

Katastrálne územie

Trebišov (864188)

Obec

Trebišov

Druh pozemku

Zastavaná plocha a nádvorie

Spôsob využívania pozemku

Pozemok, na ktorom je postavená bytová budova označená súpisným číslom

Umiestnenie pozemku

Pozemok je umiestnený v zastavanom území obce

Spoločná nehnuteľnosť

Pozemok nie je spoločnou nehnuteľnosťou

Druh právneho vzťahu

Neevidovaný

Údaje platné k dátumu

18. 01. 2021

Druh chránenej nehnuteľnosti (1)

- Chránené ložiskové územie

Stavba (1)

- Súpisné číslo 2408

Vlastník (1)

- 1. Barilič Marián a Ingrid Bariličová r. Ihnatová, Dargovska 2408/7, Trebišov, PSČ 075 01, SR (Podiel: 1/1)

PRIMÁTOR MESTA TREBIŠOV

Číslo: 13

Materiál určený na zasadnutie Mestského zastupiteľstva v Trebišove dňa: 15. 02. 2021

Názov materiálu: Prenájom nehnuteľného majetku (POWER DEVELOPMENT s.r.o.)

Obsah materiálu: - dôvodová správa
- Projekt FM anténového systému Trebišov

Návrh na uznesenie:

Mestské zastupiteľstvo v Trebišove

schvaľuje

prenájom nehnuteľného majetku mesta, podľa ustanovenia § 9a ods. 9 písm. c) zákona č. 138/1991 Zb. o majetku obcí v znení neskorších predpisov, a to nehnuteľnosti nachádzajúcej sa v katastrálnom území Trebišov, zapísanej na LV č. 4170, konkrétne časti strechy stavby (o výmere 1 m²), súp. č. 864 - iná budova (budova mestského úradu) postavená na pozemku, registra C KN, parc. č. 2013/2, o výmere 2383 m², za účelom jej využívania na technické účely – zriadenie vysielача lokálneho Rádia Širava, v prospech nájomcu: POWER DEVELOPMENT s.r.o., so sídlom: A. Sládkoviča 5, 071 01 Michalovce, IČO: 46 629 904, na dobu určitú (do 31.12.2028), za nájomné vo výške 250 EUR/rok.

Dôvod hodný osobitného zreteľa spočíva v tom, že v našom okolí sa neprevádzkuje žiadne lokálne rádio. Prevádzkovanie tohto rádia zvýši informovanosť obyvateľov Trebišova a okolia o podrobnejšom dianí a aktivitách prebiehajúcich v našom regióne a meste samotnom.

Predkladá: PhDr. Marek Čižmár, primátor

Spracoval: Mgr. Katarína Futóva, právnik

V Trebišove 02. 02. 2021

PhDr. Marek Čižmár v. r.

Dôvodová správa

k žiadosti o prenájom priestoru na streche budovy Mestského úradu, žiadosť POWER DEVELOPMENT s.r.o., A. Sládkoviča 5, 07101 Michalovce

Dňa 19.01.2021 požiadala spoločnosť POWER DEVELOPMENT s.r.o., zastúpená konateľom p. Štefanom Pokoželcom, o prenájom miesta / priestoru na streche budovy Mestského úradu pre zriadenie vysielača lokálneho rádia – Rádio Šírava pre Trebišov a okolie.

Anténa zariadenia vrátane rozvodnej skrine má plošný nárok cca. 1 m². Zariadenie bude umiestnené na existujúci stožiar, montáž si nevyžiada zásah do strešnej konštrukcie. Zariadenie bude napojené na existujúci rozvod elektrickej energie so samostatným podružným meraním.

Predložený projekt FM anténového systému Trebišov – Mestský úrad, Rádio Šírava 98,1 MHz je vypracovaný v súlade s platnými technickými normami.

V Trebišove 02. 02. 2021

Spracoval: Ing. arch. Alexander Bugala, vedúci oddelenia výstavby a majetku

PROJEKT
FM anténového systému
TREBIŠOV - Mestský úrad
Rádio Šírava 98,1 MHz

ÚČEL STAVBY

FM rozhlasové vysielanie Rádia Šírava v lokalite Trebišov – mesto na frekvencii 98,1 MHz podľa frekvenčného listu č.j.: 597/OSFS/2020-2348

VŠEOBECNÝ POPIS

Názov stavby:	FM vysielateľ - Rádio Šírava
Umiestnenie:	Trebišov - mestský úrad (strecha, existujúca rúra) M. R. Štefánika 862 075 01 Trebišov
Zemepisné súradnice [WGS-84]:	21 E 43 10 / 48 N 37 09
Nadmorská výška [m n. m]:	110 m n.m.
Výška stredu anténového systému:	30 m nad úrovňou terénu
Investor:	POWER DEVELOPMENT s.r.o. Sládkoviča 5 071 01 Michalovce

ELEKTRICKÉ a mechanické VLASTNOSTI

Základné technické údaje:

Vysielaný program:	Rádio Šírava
Vysielacie stanovište:	Trebišov - mestský úrad, strecha
Frekvencia vysielateľa:	98,1 MHz
Polarizácia:	vertikálna
Zisk anténového systému najväčšieho smeru žiarenia so všetkými útlmami pri $f = 98,1$ MHz:	5,3 dB
Druh prevádzky:	stereo
Typ vysielateľa:	TX300 V3 FM Transmitter
Nastavený výkon vysielateľa (watt):	<u>nastaviť na 81 W</u>
Maximálny vyžiarený výkon ERP (watt):	200

Vysielacia anténa a koaxiálny napájač:

Typ vysielacej antény:	Aldena typ AST.03.02.335, Yagi 3 prvková ladená
Hlavné smery žiarenia:	0°
Počet anténových jednotiek:	1
Zisk vysielacej antény:	7 dBd
Typ koaxiálneho napájača:	Koaxiálny kábel BELDEN H-155 15m + 2xN konektor
Útlm koaxiálneho napájača:	1,7 dB
Zisk vysielacej antény na vstupe koaxiálneho napájača:	5,31 dB
Horizontálny vyžarovací diagram:	smerový diagram, rešpektuje obmedzenie výkonu v sektore 90° až 270° o min. 20 dB a o 30 dB v sektoroch 110° až 150° a 210° až 250°
Klopenie systému:	0°
Existujúca nosná rúra vysielacej antény:	rúra Ø 80 mm na streche

FM vysielateľ:

Typ vysielateľa:
Nastavený výstupný výkon:

TX300 V3 FM Transmitter
81 W

VYŽAROVACÍ DIAGRAM AS

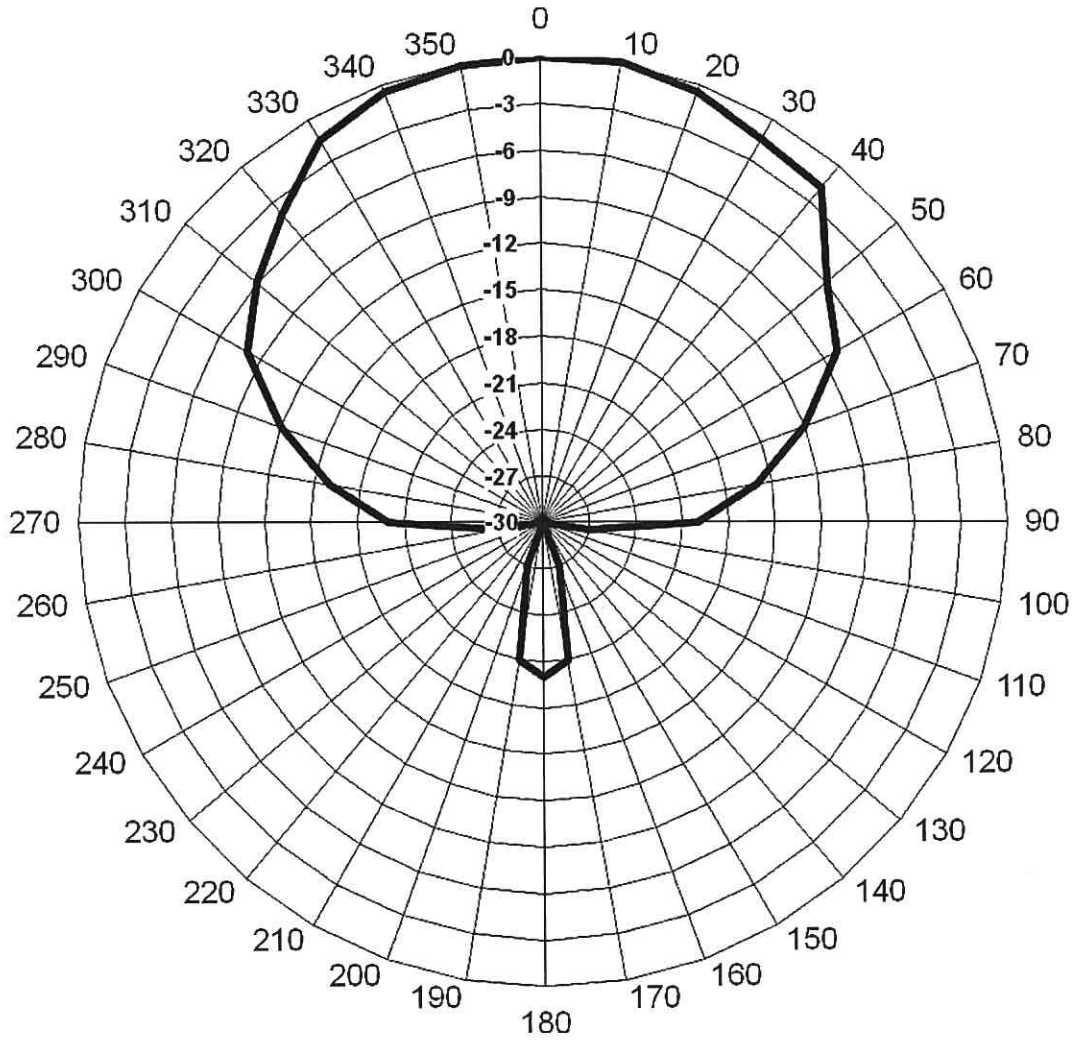

Azimut [°]	0	10	20	30	40	50	60	70	80	90	100	110
Potlačenie [dB]	0	0,1	0,5	1,5	4	6	8	12	16	20	27	30
Azimut [°]	120	130	140	150	160	170	180	190	200	210	220	230
Potlačenie [dB]	30	30	30	30	27	21	20	21	27	30	30	30
Azimut [°]	240	250	260	270	280	290	300	310	320	330	340	350
Potlačenie [dB]	30	30	27	20	16	12	8	6	4	1,5	0,5	0,1

Montáž zariadenia:

Na existujúci stožiar v dĺžke 3 m, ktorý sa nachádza na streche mestského úradu v Trebišove namontujeme anténu na základe vyžarovacieho diagramu. Váha antény je 8 kg. Anténa prenáša signál cez koaxiálny kábel BELDEN H-155, ktorý dovedieme do montážneho racku kde sa bude nachádzať vysielač TX 300 V3 FM. Pre príjem signálu z Michaloviec použijeme ešte jednu anténu, váha 1 kg. Montážny rack bude namontovaný v spoločných priestoroch mestského úradu, na 5.poschodí, jednofázová elektrická prípojka bude podružne meraná certifikovaným meračom EMDIN 01. Celková spotreba zariadení, bude maximálne 200 W.

Zariadenia:

BW BROADCAST TR 300 V3

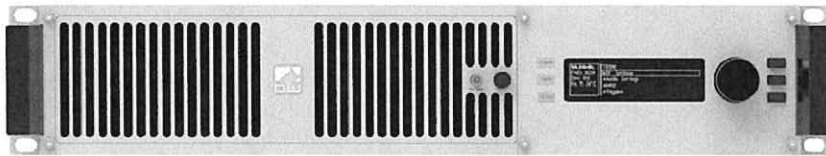

Anténa vysielačia

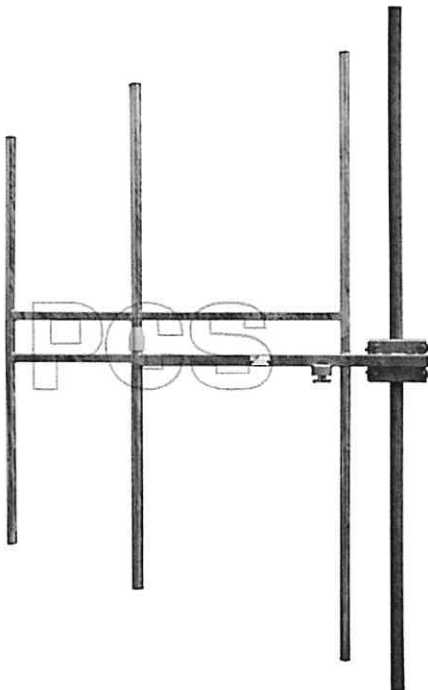

Anténa prijímacia:

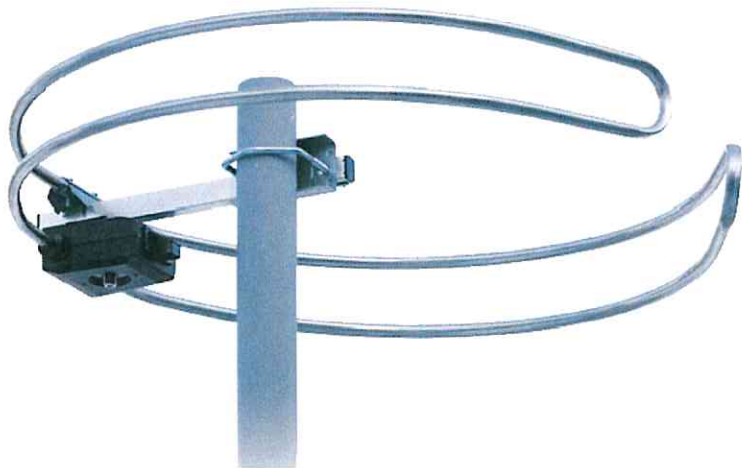

Montážny rack uzamykateľný:



PRIMÁTOR MESTA TREBIŠOV

Číslo: 14

Materiál určený na zasadnutie Mestského zastupiteľstva v Trebišove dňa: 15. 02. 2021

Názov materiálu: Prenájom nehnuteľného majetku (Orange Slovensko, a.s.)

Obsah materiálu: - dôvodová správa
- projekt antény

Návrh na uznesenie:

Mestské zastupiteľstvo v Trebišove

schvaľuje

prenájom nehnuteľného majetku mesta, podľa ustanovenia § 9a ods. 9 písm. c) zákona č. 138/1991 Zb. o majetku obcí v znení neskorších predpisov, a to nehnuteľnosti nachádzajúcej sa v katastrálnom území Trebišov, zapísanej na LV č. 4170, konkrétne časti strechy stavby, súp. č. 2424 - iná budova (Zimný štadión) postavená na pozemku, registra C KN, parc. č. 3965/3 a parc. č. 3965/4, za účelom inštalácie zákaznickeho telekomunikačného zariadenia umožňujúceho snímanie, ukladanie a analytické využitie záznamov hokejových stretnutí, v prospech nájomcu: Orange Slovensko, a.s., so sídlom: Metodova 8, 821 08 Bratislava, IČO: 35 697 270, na dobu určitú (do 31.01.2031), za nájomné vo výške 1,00 EURO/za celé obdobie nájmu.

Dôvod hodný osobitného zreteľa spočíva v tom, že predmetné telekomunikačné zariadenie nebude slúžiť na komerčné účely, ale výlučne pre potreby MESTSKÉHO ŠPORTOVÉHO KLUBU MLÁDEŽE TREBIŠOV (ďalej len „hokejový klub“) a správu zimného štadióna. Hokejový klub tak bude môcť vysielat' živé prenosy zo zápasov (s divákmi alebo aj bez divákov). Záznamy zo zápasov a tréningov bude možné používať ako názornú ukážku teoretickej prípravy hráčov, čo zvýši popularitu športu ako takého a tiež bude šíriť dobré meno mesta Trebišov.

Predkladá: PhDr. Marek Čižmár, primátor

Spracoval: Mgr. Katarína Futóva, právnik

V Trebišove 02. 02. 2021

PhDr. Marek Čižmár v. r.

Dôvodová správa k žiadosti

**o prenájom priestoru na streche budovy Zimného štadióna – žiadosť Orange Slovensko, a. s.,
so sídlom: Metodova 8, 821 08 Bratislava (zastúpená spoločnosťou M-TEL s .r. o ., Južná trieda
74, 040 01 Košice)**

Dňa 17.12.2020 požiadala spoločnosť Orange Slovensko, a.s., zastúpená spoločnosťou M-TEL s.r.o., o prenájom miesta/priestoru na streche budovy zimného štadióna, pre zriadenie telekomunikačnej stavby na existujúcom objekte – anténového stožiaru s MW anténou.

Slovenský zväz ľadového hokeja, v spolupráci so spoločnosťou Orange Slovensko, a. s., zabezpečuje pre jednotlivé športové kluby inštaláciu telekomunikačného zariadenia, umožňujúceho snímanie, ukladanie a analytické využitie záznamov hokejových stretnutí. Technologicky sa jedná v interiéri o inštaláciu kamier a pripájacieho zariadenia a v exteriéri o inštaláciu antény, ktorá zabezpečuje konektivitu zariadenia.

Inštalované zariadenie nie je základňovou stanicou, neumožňuje komerčné pripojenie a slúži výlučne pre potreby športového klubu, resp. správy zimného štadióna, to znamená, že sa jedná o zákaznicke zariadenie.

Zariadenie sa skladá z antény o priemere 0,3 m, umiestnenej na stožiaru vysokom cca 2,5 m na univerzálnej trojnožke s plošným nárokom cca 1 m², z káblových rozvodov vedených po existujúcej kábelovej lávke alebo v ochrannej rúrke na fasáde budovy a z pripojovacieho zariadenia o rozmeroch cca. 0,5 x 0,5 x 0,4 m umiestneného v miestnosti pre novinárov. Zariadenie nemá žiadne iné priestorové nároky. Montáž si vyžiada zásah do konštrukcie stavby – prierez cez obvodovú stenu priemeru 20 mm. Zariadenie bude napojené na existujúci rozvod elektrickej energie.

Predložený projekt je vypracovaný v súlade s platnými technickými normami.

V Trebišove 02. 02. 2021

Spracoval: Ing. arch. Alexander Bugala, vedúci odd. výstavby a majetku

POHLAD

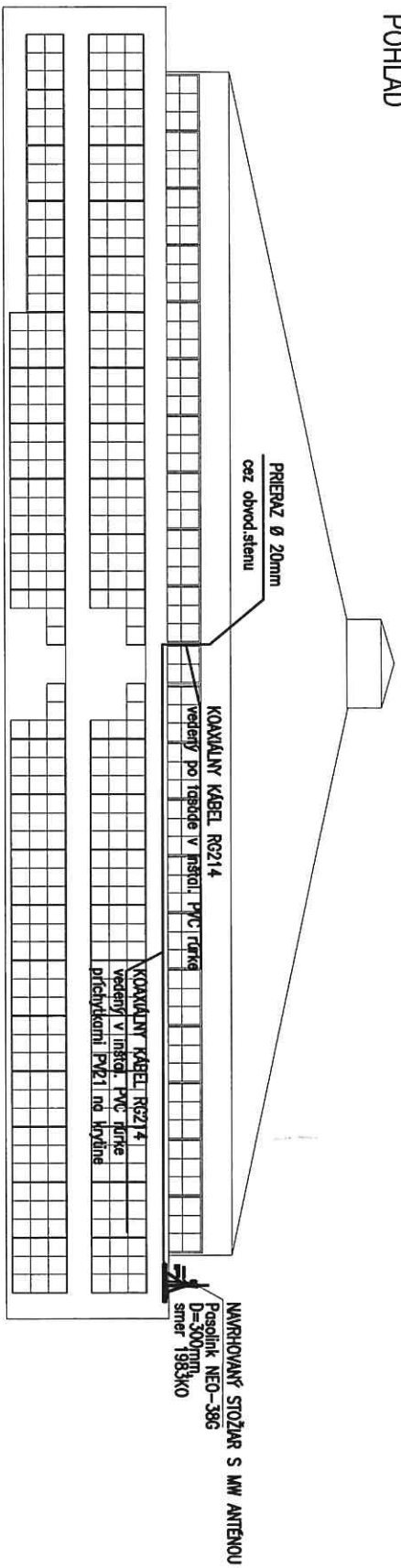

POHLAD

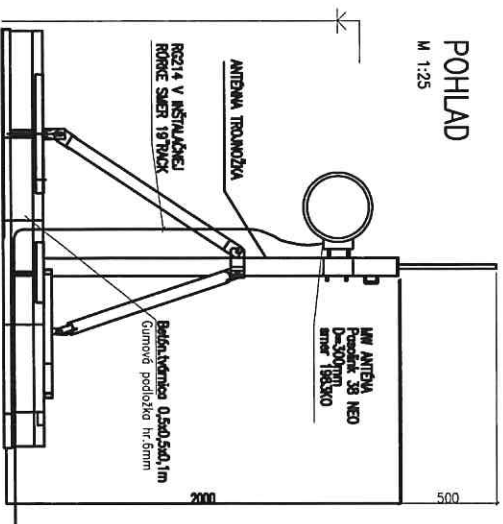

DETAIL OSADENIA ANTÉNY

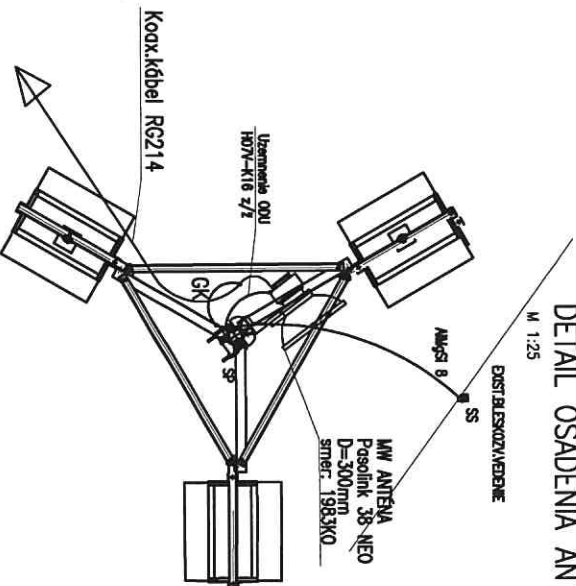

Legenda

- GK C - Uzemnenie súpravy kablíkova
- UZM C - Uzemnenie koncových hmit
- SS - Uzemnenie kábla DLSR smery
- C - Uzemnenie ODU H07Y-K 16mm² 2/2

Zariadenie new MW_TBA					
Zadp. projektant	Vypracoval	Nakreslil	Kontroloval		
Ing.M.Rosinová	Ing.J.Fertalová	Ing.J.Fertalová	-		
Investor	Orange Slovensko a.s., Melodova 8, Bratislava				
Názov a miesto stĺbky TELEKOMUNIKAČNEJ STAVBA NA EXIST. OBJEKTE 7758KO SZLH, ZS Trebišov				M - TEBL s.r.o. Južná trieda 74 Košice	
Časť	TECHNOLOGICKÁ ČASŤ			Mierka	ER:2051
Obdob. výkresu	POHLAD			Stupeň	P.S.
				Datum	06/2019
				Fornit	A3
					Č. výkresu C3.2

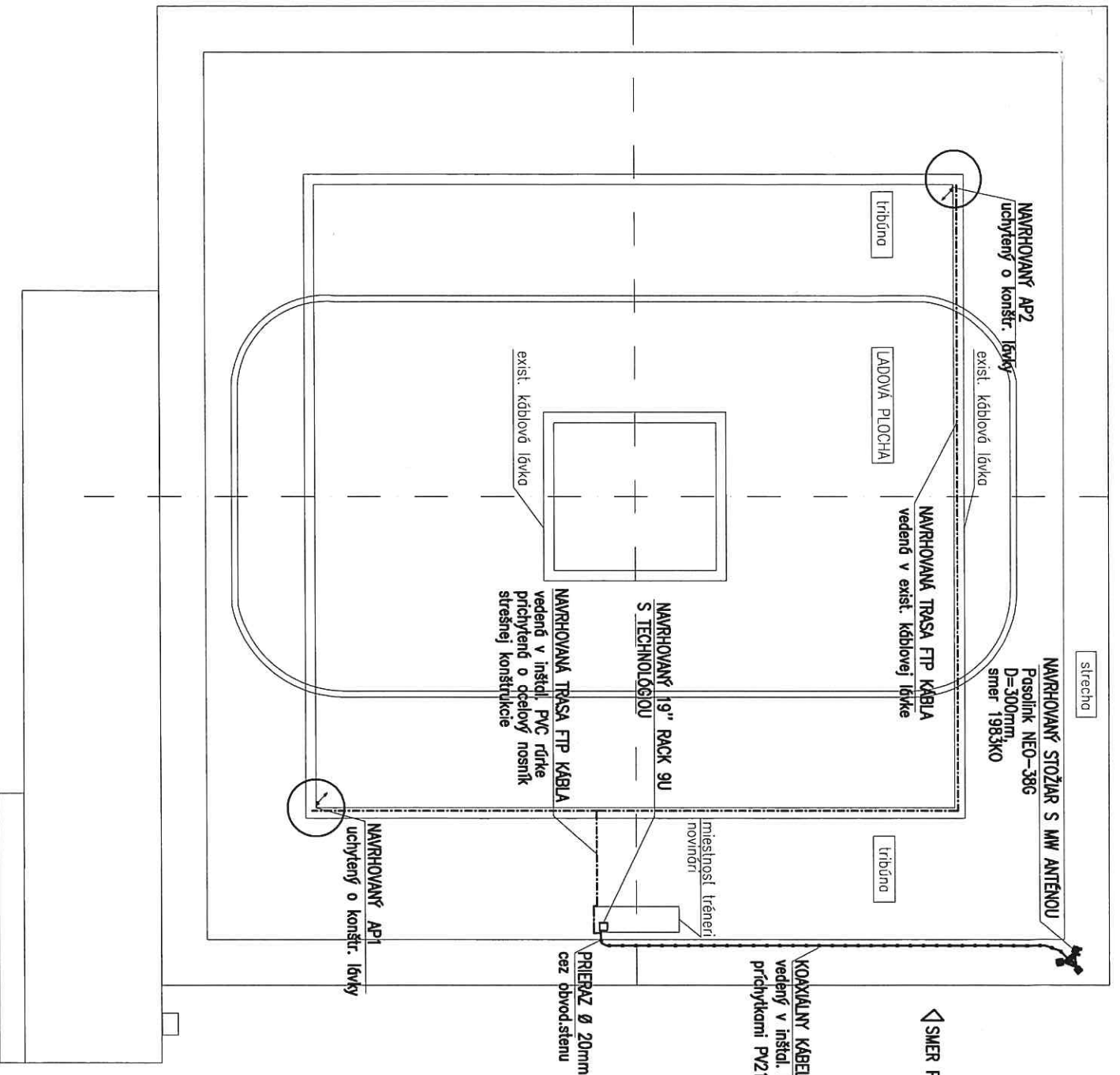

◀ SMER POHLADU

KOAAXIÁLNY KABEL RG214
vedený v inštal. PVC rúrke
príchýtkami PVZ1

PRIEBAZ Ø 20mm
cez obvodnú stenu

NAVROHOVANÝ AP1
uchytený o konštr. lávky

NAVROHOVANÁ TRASA FTP KÁBLA
vedená v inštal. PVC rúrke
príchýtené o oceľový nosník
strešnej konštrukcie

NAVROHOVANÝ 19" RACK 9U
S TECHNOLOGIOU

LADOVÁ PLOCHA

tribúna

NAVROHOVANÝ AP2
uchytený o konštr. lávky

exist. kábovová lávka

NAVROHOVANÁ TRASA FTP KÁBLA
vedená v exist. kábovovej lávke

NAVROHOVANÝ STOŽIAR S MW ANTENOU

Pasolink NEO-386
D=300mm
smier 1983SKO

strecha

miestnosť tréneri
novinári

tribúna

POZNÁMKY:

- NÁMORNÁ ČASŤ TECHNOLOGIE ORANGE - DU PASOLINK MED 386, POLIČKU, ROUTER, 230V/48V JSM, NAPÁJACI ZPŔOU (100VA) UMIESŤNÍŤ V NOVOM 19" RACKU VÝŠKY 9U V MIESTNOSTI tréneri-novinári MAD TRIBÚNY.
- RACK JE POTREBNÉ UZEMNIŤ HOŤY-K & 7Z NA HLAVNÚ UZEMŔOVACIU PRÍPOJNICU (HUP) - ZABEZPEČÍŤE MAJTEĽ, V PRÍPADE NEDOSTUPNOSTI HUP UZEMNIŤ HOŤY-K&25Z NA PE SVORKU ZASUVKY.
- KABEL RG214 NŠŤALOVAŤ CEZ NOVÝ PRESTUP V PVC RÚRKE ZAVAZOVAŤ VOĎA PRESTUPU VĽHKOSŤI.
- NAPÁJANIE 230V50Hz PRÍVIESŤ Z EXISTUJÚCEJ ZASUVKY.
- ŽIAROVÝ TRASU S RG214 VIESŤ S ODSŤUPOM MIN.1m OD NAVROHOVANÉHO BLESKOZVODU.

- 45 m KOAXIÁLNY KABEL RG 214
- 50 m FTP KABEL K AP1
- 100 m FTP KABEL K AP2
- 55 m INŠTAL. PVC RÚRKU ORANGE
- 6 ks PRÍCHOŤKY NA PVC RÚRKU
- 45 ks PODPERA PV Z1

Zariadenie new MW_TBA

Zodp. projektant	Výpracovával	Kontroloval	M-TEEL s.r.o. Južná trieda 74 Košice		
Ing.M.Rošňová	Ing.J.Fertlová	Ing.J.Fertlová	Závoz. číslo	ER: 2051	
Investor	Orange Slovensko a.s., Metodovo 8, Bratislava				
Název a miesto stavby TELEKOMUNIKAČNEJ STAVBY NA EXIST. OBJEKTE 7758KO SZLH_ZS Trebišov					
Časť	TECHNOLÓGICKÁ ČASŤ				
Obstn. výkresu		Stupeň	P.S.	Č. výkresu	
		Dátum	06/2019		
		Formát	A3		C3.1
PODORTYS - NAVROHOVANÝ STAV					



PRIMÁTOR MESTA TREBIŠOV

Číslo: 15

Materiál určený na zasadnutie Mestského zastupiteľstva v Trebišove dňa: 15. 02. 2021

Názov materiálu: Dodatok č. 2 k Zmluve o nájme (Gréckokatolícka eparchia Košice)

Obsah materiálu: - dôvodová správa
- návrh dodatku

Návrh na uznesenie:

Mestské zastupiteľstvo v Trebišove

schvaľuje

uzatvorenie Dodatku č. 2 k Zmluve o nájme zo dňa 06.11.2007 v znení Dodatku č. 1 zo dňa 24.03.2010 uzatvorenej medzi mestom Trebišov ako prenajímateľom a Gréckokatolíckou eparchiou Košice, so sídlom: Dominikánske námestie 2/A, 043 43 Košice, IČO: 30 305 624 ako nájomcom, predmetom ktorého je zmena účelu predmetu nájmu aj na zabezpečovanie vyučovacieho procesu Strednej zdravotníckej školy sv. Heleny v Trebišove

Predkladá: PhDr. Marek Čižmár, primátor

Spracoval: Mgr. Katarína Futóva, právnik

V Trebišove 02. 02. 2021

PhDr. Marek Čižmár v. r.

Dôvodová správa

Dňa 06.11.2007 uzatvorili mesto Trebišov (v právnom postavení prenajímateľa) s Gréckokatolíckym apoštolským exarchátom (v právnom postavení nájomcu) Zmluvu o nájme v znení Dodatku č. 1 zo dňa 24.03.2010 (ďalej len „Zmluva“), predmetom ktorej je užívanie predmetu nájmu – pozemok parc. č. 3667/1, 3667/3 a 3667/4 a stavby súp. č. 1175 (jedna z budov, v ktorej sídli cirkevné gymnázium) za účelom zabezpečovania vyučovacieho procesu Cirkevného gymnázia sv. Jána Krstiteľa v Trebišove pre stredoškolské vzdelávanie žiakov.

Zriaďovateľ cirkevného gymnázia – Gréckokatolícka eparchia Košice (medzičasom došlo k zmene názvu zriaďovateľa) nás požiadal o uzatvorenie Dodatku č. 2 k Zmluve, predmetom ktorého bude rozšírenie účelu nájmu - o zabezpečenie vyučovacieho procesu Strednej zdravotníckej školy sv. Heleny v Trebišove. Uvedená škola bude v ich zriaďovateľskej pôsobnosti.

V Trebišove 02. 02. 2021

Spracoval: Mgr. Katarína Futóva, právnik

D O D A T O K č. 2.

k nájomnej zmluve zo dňa 06.11.2007

Dňa 06.11.2007 zmluvné strany uzatvorili nájomnú zmluvu na základe ktorej prenajíateľ prenajal nájomcovi do nájmu stavbu súpisné číslo 1175, budova pre školstvo na vzdelávanie a výskum postavenú na pozemku parc. č. 3667/3, zastavané plochy o výmere 925m² a pozemku, parc. č. 3667/4, zast. plochy o výmere 68 m². zapísanú na liste vlastníctva č.4170, kat. úz. Trebišov, ako výlučné vlastníctvo prenajíateľa. Nájomná zmluva bola uzatvorená na dobu neurčitú.

Preambula

Zmluvné strany sa dohodli na uzavretí tohto Dodatku č. 2. z dôvodu toho, že nastala situácia potreby rozšírenia vstupu do právneho vzťahu založeného zmluvou za účelom zabezpečenia vyučovacieho procesu pre stredoškolské vzdelávania žiakov.

Článku I.

Zmluvné strany

Mení sa článok I. nasledovným znením:

Prenajíateľ: **Mesto Trebišov**

Sídlo: ul. M. R. Štefánika 862/204, 075 25 Trebišov

Zastúpený: PhDr. Marek Čižmár, primátor mesta

IČO: 331 996, DIČ: 2020773590, IČ DPH: SK2020773590

Bankové spojenie: VUB a.s., pobočka Trebišov

Číslo účtu: SK39 0200 0000 0000 1932 5622

Nájomca: **Gréckokatolícka eparchia Košice**

Sídlo: Dominikánske námestie 2/A, 043 43 Košice

Zastúpený: vладыka Cyril Vasiľ SJ, apoštolský administrátor

IČO: 30305624

Bankové spojenie: VUB a.s.,

Číslo účtu: : SK35 0200 0000 0030 1281 8153

Článok II.

Predmet zmluvy

Dopĺňa sa článok II. o bod 2.4 a o bod 2.5 nasledovným znením:

2.4. Prenajíateľ týmto prenecháva nájomcovi na užívanie predmet nájmu uvedený v článku II. v bode 2.1 zmluvy za účelom zabezpečovania vyučovacieho procesu Strednej zdravotníckej školy sv. Heleny v Trebišove.

2.5. Na založenie tohto právneho vzťahu Mestské zastupiteľstvo v Trebišove súhlasilo na svojom zasadnutí dňa, uznesením číslo.....

Článok III.

Účel nájmu

Dopĺňa sa článok III. o bod 3.3 nasledovným znením:

3.3 Nájomca vstupuje do právneho vzťahu založeného zmluvou za účelom zabezpečovania vyučovacieho procesu Strednej zdravotníckej školy sv. Heleny v Trebišove.

Článok IV.
Osobitné dojednania

4.1 Ostatné články zmluvy o nájme a Dodatku č. 1 ostávajú nezmenené a v platnosti.

Článok V.
Záverečné ustanovenia

5.1. Zmluvné strany si tento Dodatok č. 2 pred jeho podpísaním prečítali, jeho obsahu porozumeli a na znak súhlasu podpisujú.

5.2. Zmluvné strany prehlasujú, že Dodatok č. 2 bol uzavretý po vzájomnej dohode, je prejavom ich slobodnej vôle, vážne a zrozumiteľne, nie v tiesni za nápadne nevýhodných podmienok.

5.3. Tento Dodatok tvorí neoddeliteľnú súčasť nájomnej zmluvy zo dňa 06.11.2007.

5.4. Neoddeliteľnou súčasťou nájomnej zmluvy zo dňa 06.11.2007 je aj Dodatok č. 1 zo dňa 26.09.2009.

5.5. Tento dodatok je vyhotovený v štyroch vyhotoveniach, z toho dve vyhotovenia sú určené pre prenajímateľa a dve vyhotovenia pre nájomcu.

5.6. Tento dodatok nadobúda platnosť a účinnosť dňom jeho podpisu zmluvnými stranami.

V Trebišove dňa 13.01.2021

Prenajímateľ:
PhDr. Marek Čižmár
primátor mesta

Nájomca:
vladyka Cyril Vasil' SJ
apoštolský administrátor

PRIMÁTOR MESTA TREBIŠOV

Číslo: 16

Materiál určený na zasadnutie Mestského zastupiteľstva v Trebišove dňa: 15. 02. 2021

Názov materiálu: Zriadenie vecného bremena (VSD, a.s.)

Obsah materiálu: - dôvodová správa
- Zmluva o uzavretí budúcej zmluvy o zriadení vecného bremena zo dňa 13.05.2019
- geometrický plán
- mapový podklad

Návrh na uznesenie:

Mestské zastupiteľstvo v Trebišove

schvaľuje

zriadenie vecného bremena in personam, v prospech oprávneného – Východoslovenská distribučná, a.s., so sídlom: Mlynská 31, 042 91 Košice, IČO: 36 599 361, za jednorazovú odplatu 100,00 EUR, k časti pozemkov nachádzajúcich sa v katastrálnom území Trebišov, zapísaných na LV č. 4170, registra C KN, parc. č. 2302/1, zastavaná plocha a nádvorie, o výmere 11805 m² a parc. č. 2319/1, zastavaná plocha a nádvorie, o výmere 8783 m², ktorého obsahom je povinnosť povinného – mesta Trebišov strpieť umiestnenie elektro-energetického zariadenia na predmetných pozemkoch, v rozsahu podľa geometrického plánu č. 20.01812/2020, vyhotoveného: HRDLIČKA – SLOVAKIA s.r.o., so sídlom Moyzesova 46, 040 01 Košice, IČO: 36 579 009, zo dňa 03.09.2020, úradne overeného dňa 09.09.2020 pod G1-291/2020

Predkladá: PhDr. Marek Čižmár, primátor

Spracoval: Mgr. Katarína Futóva, právnik

V Trebišove 02. 02. 2021

PhDr. Marek Čižmár v. r.

Dôvodová správa

Mestské zastupiteľstvo v Trebišove uznesením č. 75/2019 schválilo uzatvorenie Zmluvy o uzavretí budúcej zmluvy o zriadení vecného bremena s Východoslovenskou distribučnou, a.s. (ďalej len „VSD, a.s.“). Na základe tohto uznesenia uzatvorilo mesto Trebišov s VSD, a.s. dňa 13.05.2019 Zmluvu o uzavretí budúcej zmluvy o zriadení vecného bremena.

Predmetom zmluvy bola dohoda o zriadení vecného bremena k časti pozemku parc. č. 2302/1 a parc. č. 2319/1, ktoré sú vo vlastníctve mesta Trebišov a na ktorých budúci oprávnený zrealizuje stavbu podzemného elektrického vedenia. Stavba je situovaná v lokalite Ulice T. G. Masaryka.

Nakoľko VSD, a.s. ako budúci oprávnený zrealizoval povolenú stavbu a jej presné zameranie dokladoval porealizačným geometrickým plánom, vyzval budúceho povinného – mesto Trebišov na uzatvorenie zmluvy o zriadení vecného bremena.

Vzhľadom na vyššie uvedené Vám predkladáme návrh na schválenie zriadenia zmluvného vecného bremena.

V Trebišove 02. 02. 2021

Spracoval: Mgr. Katarína Futóva, právnik

Zmluva o uzavretí budúcej zmluvy o zriadení vecného bremena
podľa ustanovenia § 289 a nasl. zákona č. 513/1991 Zb. Obchodného zákonníka

Čl. I
Zmluvné strany

Názov: Mesto Trebišov
sídlo: M. R. Štefánika 862/204, 075 25 Trebišov
štatutárny orgán: PhDr. Marek Čižmár, primátor
IČO: 00331996
DIČ: 2020773590
IČ DPH: SK2020773590
Bankové spojenie: VÚB a.s., pobočka Trebišov
IBAN: SK39 0200 0000 0000 1932 5622

ako povinný z vecného bremena (ďalej len "povinný")

a

Obchodné meno: Východoslovenská distribučná, a.s.
So sídlom: Mlynská 31, 042 91 Košice
IČO: 36 599 361
zast.: Ing. Ján Juhaščík – vedúci odboru Sieťový inžiniering
Ing. Tibor Salaky – špecialista Sieťový inžiniering

Bankové spojenie: Citibank Europe, plc., pobočka zahraničnej banky
IBAN: SK83 8130 0000 0020 0848 0001

Zápis v registri: Obchodný register Okresného súdu Košice I, Oddiel: Sa, Vložka číslo: 1411/V.

ako oprávnený z vecného bremena (ďalej len "oprávnený")

Čl. II
Predmet zmluvy

2.1. Povinný je vlastníkom nehnuteľnosti, pozemku v meste Trebišov.

<i>katastrálne územie</i>	<i>parc. č., register</i>	<i>druh pozemku</i>	<i>výmera (m²)</i>	<i>LV č.</i>
Trebišov	2302/1	Zastavané plochy a nádvoria	11805	4170
Trebišov	2319/1	Zastavané plochy a nádvoria	8783	4170

(ďalej len "slúžiaci pozemok") vo vlastníckom podiele 1/1

2.2. Zmluvné strany uzatvoria Zmluvu o zriadení vecného bremena, ktorou povinný zriadi na slúžiacom pozemku vecné bremeno v prospech oprávneného za účelom uloženia VN/NN elektrického vedenia o predpokladanej dĺžke 40,0 m, podľa priloženej grafickej situácie.

2.3. Obsahom vecného bremena bude povinnosť povinného z vecného bremena strpieť umiestnenie zemných káblových rozvodov pre pripojenie elektrického odberného miesta a elektrickej prípojky a ich prislúšenstva na slúžiacom pozemku tak, ako to bude zakreslené v geometrickom

pláne na zriadenie vecného bremena a rovnako tak strpieť všetky činnosti spojené s umiestnením zemných káblových rozvodov.

- 2.4 Budúci oprávnený je povinný pri realizácii podzemného elektrického vedenia pod miestnou komunikáciou použiť metódu pretlaku a po realizácii stavby uviesť výkopové ryhy do pôvodného stavu, zasypanú zeminu dodatočne zhutniť, z rýh v zelených pásoch odstrániť kamene a zabezpečiť osev trávneho semena. Budúci oprávnený je povinný zabezpečiť odvoz prebytočnej zeminy a stavebného materiálu na skládku a na realizovaných úsekoch zabezpečiť bezpečnosť a ochranu zdravia obyvateľov a taktiež zabezpečiť organizáciu dopravy pomocou dopravného značenia a čistenie priľahlých komunikácií.
- 2.5. Vecné bremeno sa zriadi odplatne za náhradu v zmysle Zásad hospodárenia a nakladania s majetkom mesta Trebišov.
- 2.6. Náhrada bude povinnému zaplatená po zápise vecného bremena do katastra nehnuteľností.
- 2.7. Povinný sa zaväzuje uzavrieť Zmluvu o zriadení vecného bremena bez zbytočného odkladu potom, ako ho na to oprávnený vyzve. Oprávnený vyzve povinného na uzavretie budúcej zmluvy do troch mesiacov od doručenia geometrického plánu na zriadenie vecného bremena oprávnenému.
- 2.8. Rozsah vecného bremena bude určený geometrickým plánom vyhotoveným po ukončení stavby a to dĺžkou podzemného elektrického vedenia na slúžiacom pozemku

Čl. III

Spoločné ustanovenia

- 3.1. Povinný vyhlasuje, že nie je obmedzený v nakladaní so slúžiacim pozemkom v rozsahu svojho vlastníckeho podielu a súhlasí, aby vecné bremeno podľa tejto zmluvy bolo zapísané v katastri nehnuteľností v prospech oprávneného. Povinný vyhlasuje, že oboznámil oprávneného so všetkými právami a povinnosťami viaznucimi na slúžiacom pozemku, inak zodpovedá za škodu tým spôsobenú. Oprávnený berie na vedomie zápis na príslušnom liste vlastníctva ku dňu svojho podpisu tejto zmluvy.
- 3.2. Povinný súhlasí so vstupom a vjazdom oprávneného na slúžiaci pozemok počas realizácie stavby uvedenej v tejto zmluve a vykonaním potrebných stavebných prác na slúžiacom pozemku.
- 3.3. Práva a povinnosti zmluvných strán vyplývajúce z tejto zmluvy prechádzajú aj na právnych nástupcov zmluvných strán.
- 3.4. Povinný sa zaväzuje, že po podpísaní tejto zmluvy nevykoná žiaden úkon bez vedomia oprávneného, ktorý by mohol byť prekážkou zápisu vecného bremena do katastra nehnuteľností podľa tejto zmluvy, inak zodpovedá za škodu tým spôsobenú. Ak v čase uzatvárania Zmluvy o zriadení vecného bremena bude existovať obmedzenie brániace v jej uzavretí, alebo povolení vkladu práva do katastra nehnuteľností, vzniknuté na strane povinného, povinný sa zaväzuje poskytnúť nevyhnutnú súčinnosť na odstránenie takéhoto obmedzenia.
- 3.5. Návrh na vklad vecného bremena do katastra nehnuteľností podá oprávnený. Správny poplatok súvisiaci so zápisom vecného bremena do katastra nehnuteľností znáša oprávnený.
- 3.6. Zmluvná strana zodpovedá za škodu spôsobenú druhej zmluvnej strane porušením povinnosti z tejto zmluvy alebo konaním podľa tejto zmluvy.
- 3.7. Povinný z vecného bremena si je vedomý povinnosti trpieť vstup a vjazd oprávneného z vecného bremena alebo ním poverenej osoby na slúžiaci pozemok, prechod a prejazd oprávneného z vecného bremena alebo ním poverenej osoby cez slúžiaci pozemok pri umiestnení, prevádzke, údržbe a opravách uvedenej stavby a povinnosti zdržať sa konania, ktoré by bránilo oprávnenému, alebo ním poverenej osobe vo výkone jeho práv z vecného bremena podľa tejto zmluvy a zákona č. 251/2012 Z. z. o energetike.
- 3.8. Platnosť tejto zmluvy končí najneskôr v deň právoplatnosti rozhodnutia o zápise práva z vecného bremena do katastra nehnuteľností, uvedeného v tejto zmluve.

Čl. IV Záverečné ustanovenia

- 4.1. Zmluvné strany sa dohodli, že povinný z vecného bremena je oprávnený akúkoľvek pohľadávku vzniknutú na základe tejto zmluvy postúpiť na inú osobu alebo k nej zriadiť právo v prospech tretej osoby len s predchádzajúcim písomným súhlasom oprávneného.
- 4.2. Zmluva nadobúda platnosť a účinnosť jej podpísaním oboma zmluvnými stranami, ak ďalej nie je ustanovené inak.
- 4.3. V prípade, ak povinný je povinnou osobou podľa zák. č. 211/2000 Z.z. o slobodnom prístupe k informáciám (ďalej len „zákon“) a zmluva zároveň spĺňa podmienku jej zverejnenia podľa zákona, povinný sa zaväzuje zverejniť túto zmluvu spôsobom stanoveným zákonom a oznámiť dátum jej zverejnenia preukázateľným spôsobom oprávnenému. Deň nasledujúci po dátume zverejnenia zmluvy je dňom nadobudnutia účinnosti tejto zmluvy. Pri porušení tohto záväzku povinný zodpovedá za to, že táto zmluva nenadobudne účinnosť. Ustanovenia tohto bodu sa nepoužijú, ak táto zmluva nespĺňa podmienky na jej zverejnenie podľa zákona.
- 4.4. Zmluva je vyhotovená v počte rovnopisov zodpovedajúcemu počtu účastníkov zmluvy a jednom rovnopise navyše. Jeden rovnopis zmluvy obdrží každý účastník zmluvy a o jeden rovnopis navyše oprávnený.
- 4.5. Zmluvné strany sa dohodli na použití ustanovení Obchodného zákonníka na túto zmluvu. Túto zmluvu možno meniť alebo zrušiť len dohodou zmluvných strán v písomnej forme.
- 4.6. Zmluvné strany vyhlasujú, že zmluvné prejavy sú dostatočne zrozumiteľné a určité, ich zmluvná voľnosť nie je obmedzená a zmluva nie je uzatváraná v tiesni, ani za nápadne nevýhodných podmienok.
- 4.7. Táto zmluva je pre oprávneného dokladom k budúcemu slúžiacemu pozemku ako iné právo k pozemku podľa § 139 ods. 1 písm. b) zákona č. 50/1976 Zb. o územnom plánovaní a stavebnom poriadku (stavebný zákon) v platnom znení.
- 4.8. Súhlas s uzatvorením tejto zmluvy udelilo Mestské zastupiteľstvo v Trebišove na svojom zasadnutí dňa 15.04.2019 uznesením č. 75/2019.
- 4.9. Zmluvné strany zmluvu uzatvárajú slobodne a vážne, jej obsahu porozumeli a na znak súhlasu s ňou, ju bez výhrad podpisujú.

povinný:

V Trebišove, dňa 30.04.2019

PhDr. Marek Čižmár
primátor



oprávnený:

13-05-2019

V Košiciach, dňa

Ing. Ján Juhaščík
vedúci odboru Siet'ový inžiniering

Ing. Tibor Saláky
špecialista Siet'ový inžiniering

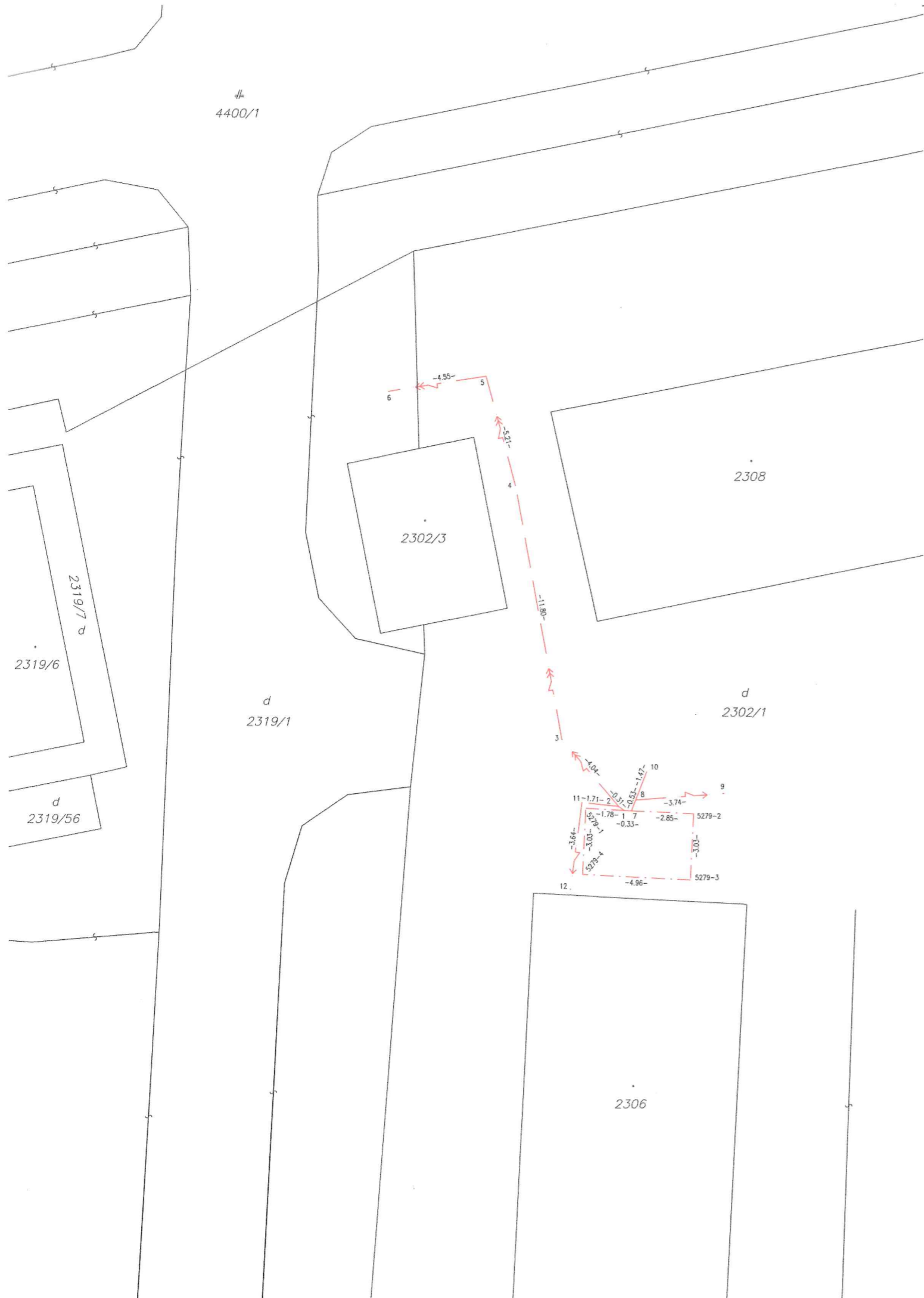

Geometrický plán je podkladom na právne úkony, keď údaje doterajšieho stavu výkazu výmer sú zhodné s údajmi platných výpisov z katastra nehnuteľností „oprávne poplatky uhradené“

Vyhotovitel HRDLIČKA – SLOVAKIA s.r.o. Moyzesova 46 Košice IČO: 36579009		Kraj Košický	Okres Trebišov	Obec TREBIŠOV
		Kat. územie Trebišov	Číslo plánu 20.01812/2020	Mapový list č. Trebišov 1-5/31
		GEOMETRICKÝ PLÁN		
		<i>na vyznačenie vecného bremena s ochranným pásmom na priznanie práva uloženia a údržby inžinierskych sietí vo vyznačenom rozsahu.</i>		
Vyhotovil Dňa: 3.9.2020 Meno: Ing. Vladimíra Szabó Ječná		Autorizačne overil Dňa: 3.9.2020 Meno: Ing. Vladimíra Szabó Ječná		Úradne overil Meno: Ing. Julia KANTOROVÁ
Nové hranice boli v prírode označené inžinierskou sieťou		Náležitostami a presnosťou zodpovedá predpisom		Úradne overené podľa § 9 zákona NR SR č. 215/1995 Z.z. o geodézii a kartografii
Záznam podrobného merania (meračský náčrt) č. 5280				
Súradnice bodov označených číslami a ostatné meračské údaje sú uložené vo všeobecnej dokumentácii				

VÝKAZ VÝMER

Doterajší stav					Zmeny					Nový stav					
Číslo			Výmera		Druh pozemku	Diel číslo	k parcele číslo	m ²	od parcely číslo	m ²	Číslo parcely	Výmera		Druh pozemku	Vlastník, (iná opráv. osoba) adresa, (sídlo)
PK vložky	parcely											ha	m ²		
LV	PK	KN	ha	m ²							ha	m ²	kód		
Stav právny je totožný s registrom C KN															
4170		2302/1	1	1805	zast.pl.						2302/1	1	1805	zast.pl. 18 401	doterajší
4170		2319/1		8783	zast.pl.						2319/1		8783	zast.pl. 19 401	doterajší
Spolu:			2	0588							2	0588			

Poznámka: Zriaďuje sa vecné bremeno s ochranným pásmom na priznanie práva uloženia a údržby inžinierskych sietí vo vyznačenom rozsahu na parcelách reg. C KN 2302/1, 2319/1 v prospech Východoslovenskej distribučnej a.s., Mlynská 31, 042 91 Košice.

Legenda: kód spôsobu využívania
 18 - Pozemok, na ktorom je dvor
 19 - Pozemok, na ktorom je spoločný dvor
 kód druhu chránenej nehnuteľnosti
 401 - Chránené ložiskové územie

Parcela registra C, 2302/1

Košický > Trebišov > Trebišov > k.ú. Trebišov

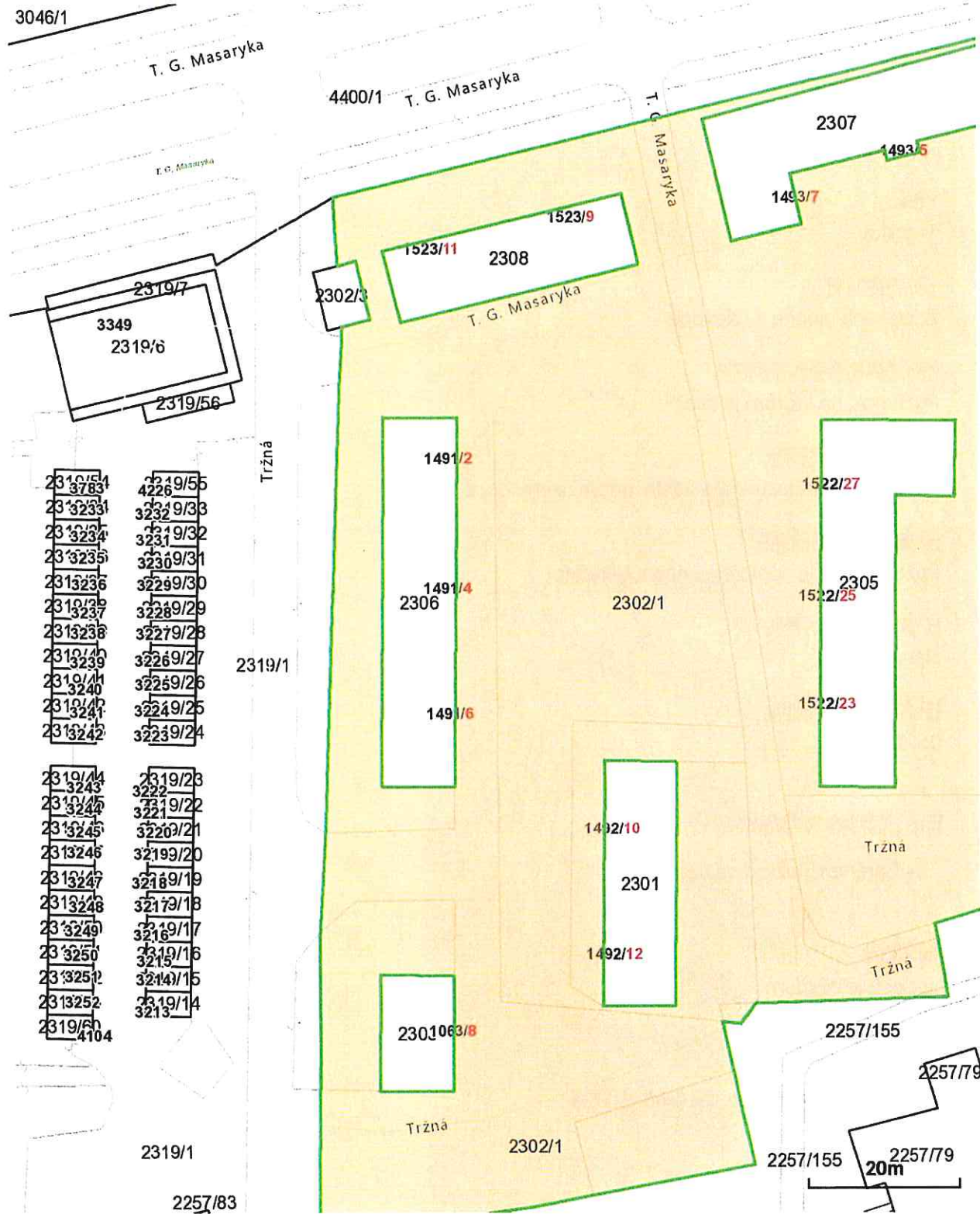

Číslo listu vlastníctva

4170

Výmera parcely v m²

11805

Katastrálne územie

Trebišov (864188)

Obec

Trebišov

Druh pozemku

Zastavaná plocha a nádvorie

Spôsob využívania pozemku

Pozemok, na ktorom je dvor

Umiestnenie pozemku

Pozemok je umiestnený v zastavanom území obce

Spoločná nehnuteľnosť

Pozemok nie je spoločnou nehnuteľnosťou

Druh právneho vzťahu

Neevidovaný

Údaje platné k dátumu

05. 02. 2021

Druh chránenej nehnuteľnosti (1)

- Chránené ložiskové územie

Stavba (0)

Neexistuje záznam

Vlastník (1)

- 1. Mesto, Trebišov, SR (Podiel: 1/1)

Parcela registra C, 2302/1

Košický > Trebišov > Trebišov > k.ú. Trebišov

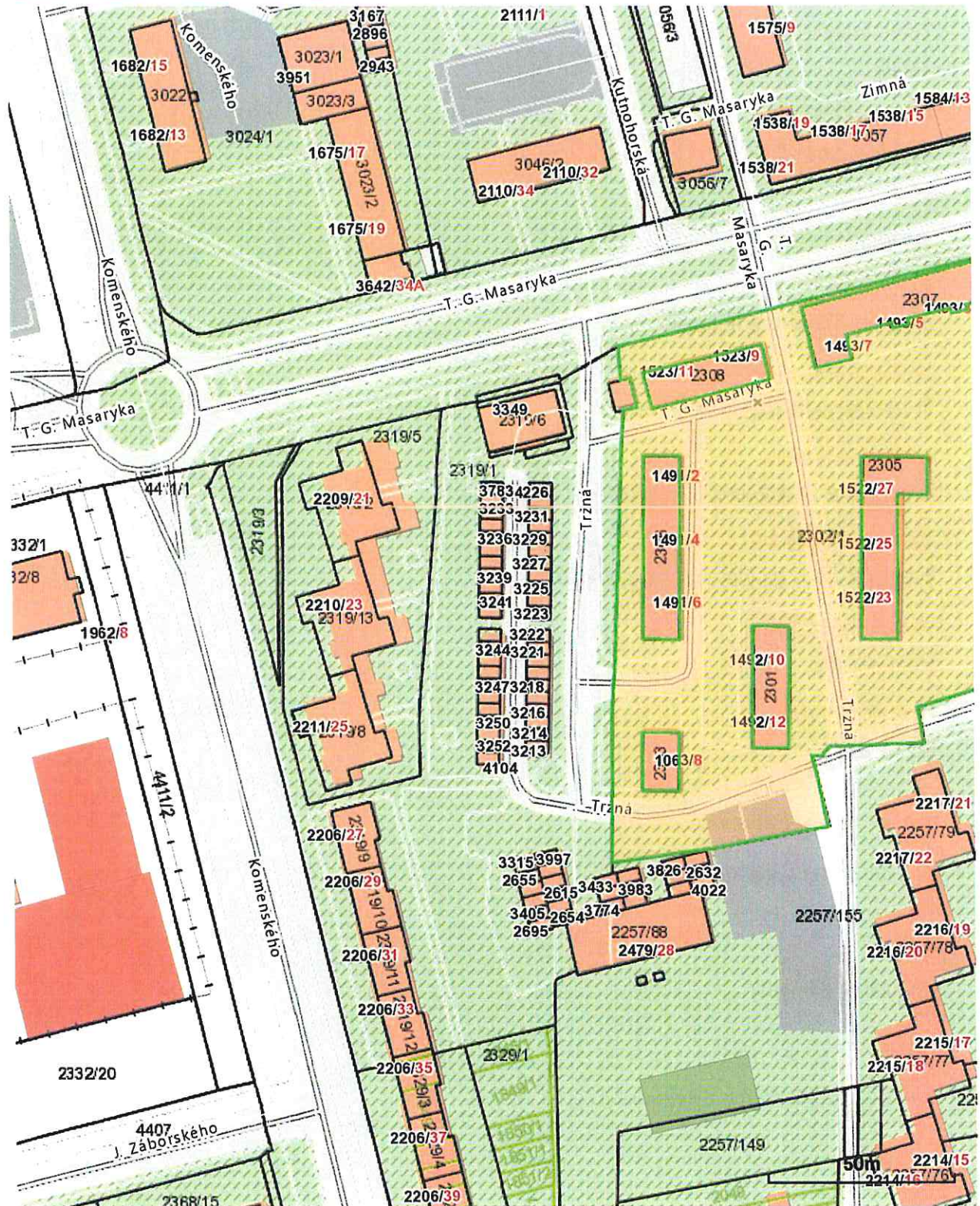

Číslo listu vlastníctva

4170

Výmera parcely v m²

11805

Katastrálne územie

Trebišov (864188)

Obec

Trebišov

Druh pozemku

Zastavaná plocha a nádvorie

Spôsob využívania pozemku

Pozemok, na ktorom je dvor

Umiestnenie pozemku

Pozemok je umiestnený v zastavanom území obce

Spoločná nehnuteľnosť

Pozemok nie je spoločnou nehnuteľnosťou

Druh právneho vzťahu

Neevidovaný

Údaje platné k dátumu

05. 02. 2021

Druh chránenej nehnuteľnosti (1)

- Chránené ložiskové územie

Stavba (0)

Neexistuje záznam

Vlastník (1)

- 1. Mesto, Trebišov, SR (Podiel: 1/1)

Parcela registra C, 2302/1

Košický > Trebišov > Trebišov > k.ú. Trebišov

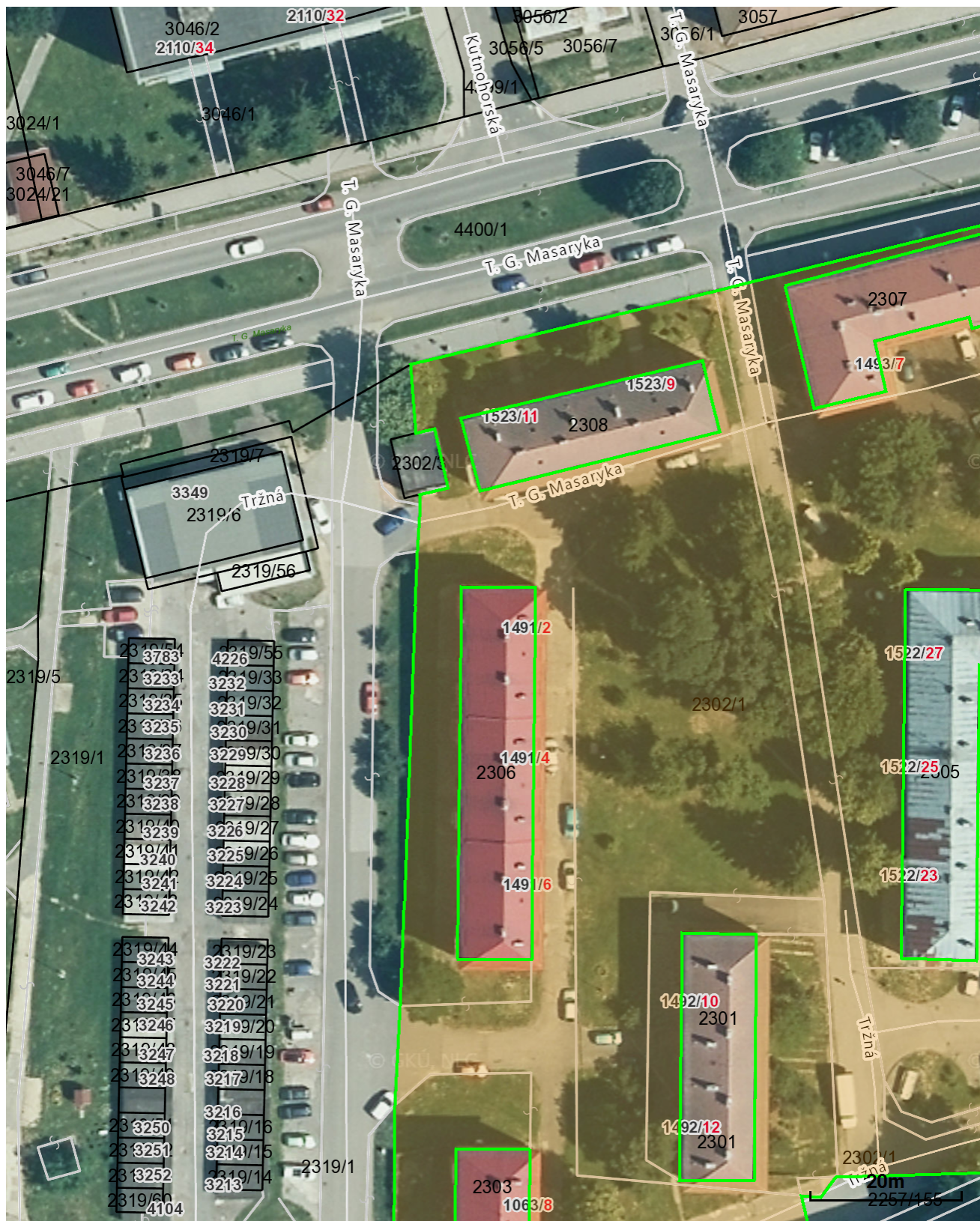

Číslo listu vlastníctva

4170

Výmera parcely v m²

11805

Katastrálne územie

Trebišov (864188)

Obec

Trebišov

Druh pozemku

Zastavaná plocha a nádvorie

Spôsob využívania pozemku

Pozemok, na ktorom je dvor

Umiestnenie pozemku

Pozemok je umiestnený v zastavanom území obce

Spoločná nehnuteľnosť

Pozemok nie je spoločnou nehnuteľnosťou

Druh právneho vzťahu

Neevidovaný

Údaje platné k dátumu

09. 02. 2021

Druh chránenej nehnuteľnosti (1)

- Chránené ložiskové územie

Stavba (0)

Neexistuje záznam

Vlastník (1)

- 1. Mesto, Trebišov, SR (Podiel: 1/1)

PRIMÁTOR MESTA TREBIŠOV

Číslo: 17

Materiál určený na zasadnutie Mestského zastupiteľstva v Trebišove dňa: 15. 02. 2021

Názov materiálu: Zmluva o budúcej zmluve o zriadení vecného bremena (VSD, a.s.)

Obsah materiálu: - dôvodová správa
- situačný náčrt
- návrh zmluvy o budúcej zmluve

Návrh na uznesenie:

Mestské zastupiteľstvo v Trebišove

schvaľuje

uzatvorenie zmluvy o budúcej zmluve o zriadení vecného bremena k častiam nehnuteľností nachádzajúcich sa v katastrálnom území Trebišov:

- zapísaných na LV č. 4170:
 - pozemku registra C KN, parc. č 3966/25, zastavaná plocha a nádvorie, o výmere 11828 m²,
 - pozemku registra C KN, parc. č 4471, zastavaná plocha a nádvorie, o výmere 11695 m²,
 - pozemku registra C KN, parc. č 4479, zastavaná plocha a nádvorie, o výmere 1750 m²,
 - pozemku registra C KN, parc. č 4175/1, zastavaná plocha a nádvorie, o výmere 23482 m²,
 - pozemku registra C KN, parc. č 4144/1, zastavaná plocha a nádvorie, o výmere 3463 m²,
 - pozemku registra C KN, parc. č 3696/1, zastavaná plocha a nádvorie, o výmere 87 m²,
 - pozemku registra C KN, parc. č 4482/1, zastavaná plocha a nádvorie, o výmere 5776 m²,
- zapísanej na LV č. 9545:
 - pozemku registra E KN, parc. Č. 7777/4, vodná plocha, o výmere 1622 m²,

v rozsahu podľa priloženého situačného náčrtu, v prospech budúceho oprávneného: Východoslovenská distribučná, a.s., Mlynská 31, 042 91 Košice, IČO: 36 599 361, predmetom ktorého bude povinnosť povinného – mesta Trebišov, strpieť na predmetných pozemkoch uloženie podzemného elektrického vedenia s príslušenstvom o predpokladanej dĺžke 360 m

Predkladá: PhDr. Marek Čižmár, primátor

Spracoval: Mgr. Katarína Futóva, právnik

V Trebišove 02. 02. 2021

PhDr. Marek Čižmár v. r.

Dôvodová správa

Dňa 20.10.2020 Východoslovenská distribučná, a.s., Mlynská 31, 042 91 Košice (ďalej len „VSD, a.s.“) predložila mestu Trebišov ako vlastníkovi nehnuteľností nachádzajúcich sa v katastrálnom území Trebišov, uvedených v návrhu uznesenia, žiadosť o uzatvorenie zmluvy o budúcej zmluve o zriadení vecného bremena k vyššie uvedeným pozemkom z dôvodu realizácie stavby: **Trebišov - úprava NN Vedenia z TS19.**

Stavba rieši zriadenie podzemného NN elektrického vedenia s príslušenstvom v severnom úseku ulice Varichovskej pri križovaní s ulicou Ternavskou a zriadenie podzemného NN elektrického vedenia medzi ulicami Hurbanovou a Severnou, a úpravu a repasovanie vzdušného NN vedenia na uliciach Varichovskej, Pribinovej, Hurbanovej. Podzemné vedenie bude vedené v pôvodných trasách s výmenou káblov, ktoré budú uložené v chráničke. Vzdušné vedenie bude vedené tiež v pôvodných trasách, pričom budú v celom rozsahu vymenené podperné body a elektrické vodiče. Zámerom stavby je odstránenie závad a nedostatkov a zvýšenie kvality dodávky elektrickej energie. Predpokladaná dĺžka trasy je 360 m. Presné údaje budú k dispozícii po spracovaní projektovej dokumentácie.

V Trebišove 02. 02. 2021

Spracoval: Ing. arch. Alexander Bugala, vedúci oddelenia výstavby a majetku

Trebišov

SO 01-Silnoprúdové elektrické rozvody
úsek 01- úprava NN vedenia
NFA2X 4x120

pôvodná trasa
výmena podperných bodov
výmena vodičov

nový NN kábel v zemi
NAYY-J 4x150

SO 01-Silnoprúdové elektrické rozvody
úsek 02- NN kábel
NAYY-J 4x150
úsek 03 - chránička HDPE $\phi 40/33$

pôvodná trasa
výmena jestvujúceho kábla

SO 01-Silnoprúdové elektrické rozvody
úsek 01- úprava NN vedenia
NFA2X 4x120+
VO:NFA2X 2x25

pôvodná trasa
výmena podperných bodov
výmena vodičov

SO 01-Silnoprúdové elektrické rozvody
úsek 01- úprava NN vedenia
NFA2X 4x120+
VO:NFA2X 2x25

pôvodná trasa
výmena podperných bodov
výmena vodičov

SO 01-Silnoprúdové elektrické rozvody
úsek 02- NN kábel
NAYY-J 4x150
úsek 03 - chránička HDPE $\phi 40/33$ mm

pôvodná trasa
nový NN kábel

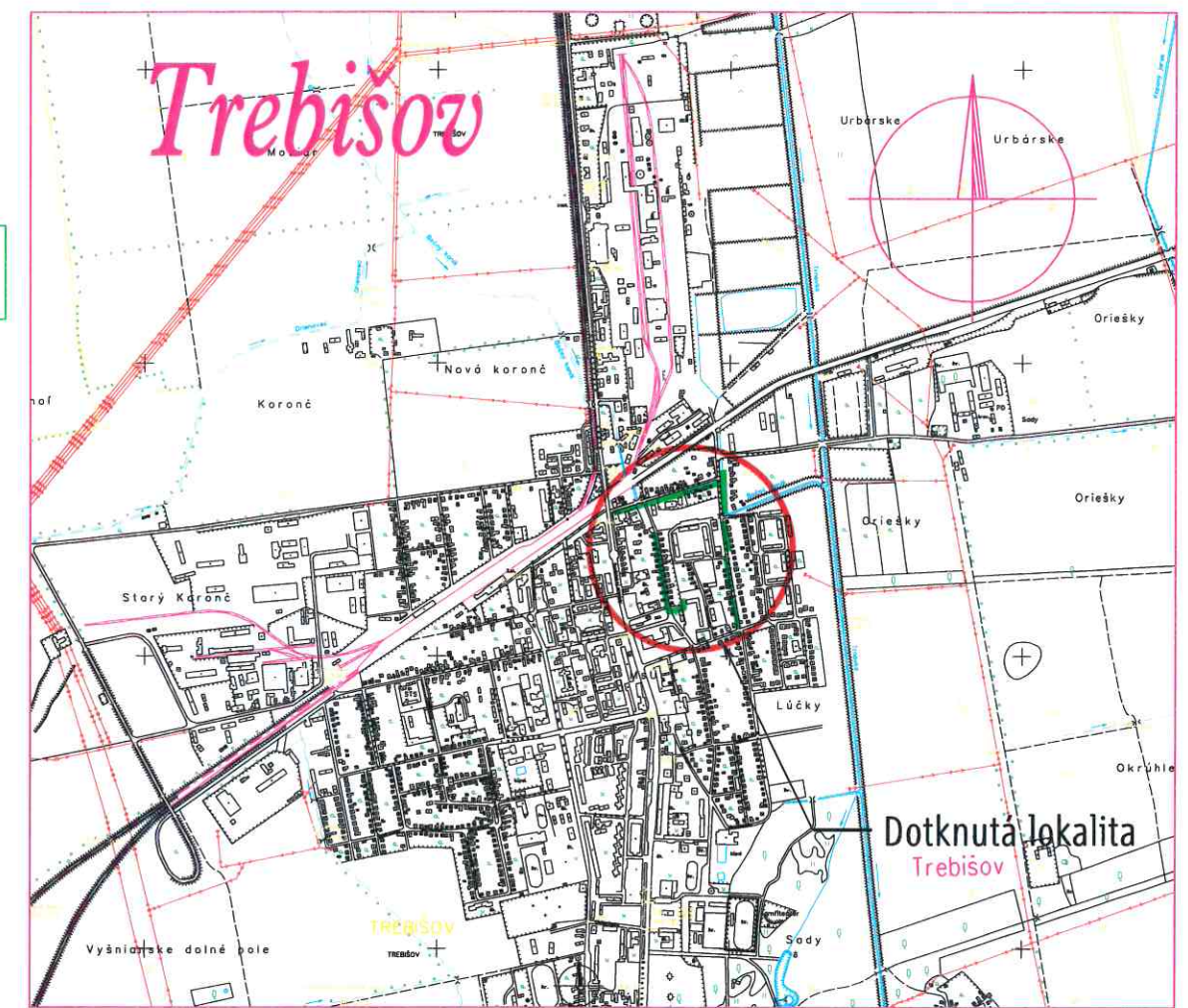

Celková situácia M 1:25 000

LEGENDA

- - úprava vzdušného NN vedenia
- - - - nový NN kábel v zemi
- - - - chránička HDPE $\phi 40/33$ mm
- - - - jestvujúci NN kábel v zemi
- ✕ - demontáž NN vedenia
-  - nová rozpojovacia a ističia skriňa -SR

Mapové podklady : Informačný systém katastra nehnuteľností
© Úrad geodézie, kartografie a katastra Slovenskej republiky

ZODPOVEDNÝ PROJEKTANT	Ing. Stela Marková	SADA	
VEDÚCI PROJEKTU	Ing. Martin Berezňanin		
PROJEKTANT	Ing. Stela Marková	<i>Stela Marková</i>	STUPEŇ PROJEKT
VEDÚCI ÚTVARU	Ing. Martin Hajduk		
STAVEBNÍK	Východoslovenská distribučná a.s.	MESTO STAVBY	IP-10696
MESTO STAVBY	Trebišov, k.ú. Trebišov		
NÁZOV STAVBY	Trebišov - úprava NN vedenia z TS19	DÁTUM	03/2020
NÁZOV VÝKRESU	Situácia navrhovaného stavu	FORMÁT	2xA4
		MERKA	1 : 2 000



Zmluva o uzavretí budúcej zmluvy
(Zmluvy o zriadení vecného bremena)
podľa ustanovenia § 289 a nasl. zákona č. 513/1991 Zb. Obchodného zákonníka

číslo zmluvy: 1864/VSD/2020
číslo stavby : 9009016
názov stavby: Trebišov - úprava NN vedenia z TS19

čl. I
Zmluvné strany

1.1
názov : **Mesto Trebišov**
sídlo : Mestský úrad, M. R. Štefánika 862/204, 075 25 Trebišov
IČO : 00331996
DIČ : 2020773590
bankové spojenie : Všeobecná úverová banka, a.s. pobočka Trebišov
IBAN : SK39 0200 0000 0000 1932 5622
BIC(SWIFT) : SUBASKBX
zastúpenie : PhDr. Marek Čižmár – primátor mesta

spoluvlastnícky podiel : 1/1

ako povinný z vecného bremena (ďalej len „povinný“)

a

1.2
názov : **Východoslovenská distribučná, a.s.**
sídlo : Mlynská 31, 042 91 Košice
IČO : 36599361
DIČ : 2022082997
IČ DPH : SK2022082997
bankové spojenie : Citibank Europe plc, pobočka zahraničnej banky
IBAN : SK83 8130 0000 0020 0848 0001
BIC(SWIFT) : CITISKBA
zastúpenie : Ing. Ján Juhaščík, vedúci odboru Sieťový inžiniering

Zápis v registri: Obchodný register Okresného súdu Košice I, Oddiel Sa, Vložka číslo 1411/V
ako oprávnený z vecného bremena (ďalej len „oprávnený“)

čl. II
Predmet zmluvy

2.1. Povinný je vlastníkom pozemku v obci Trebišov.

katastrálne územie	parc. č., register	druh pozemku	m²	LV č.
Trebišov	3966/25, C KN	Zastavaná plocha a nádvorie	11828	4170
Trebišov	4471, C KN	Zastavaná plocha a nádvorie	11695	4170
Trebišov	7777/4, E KN	Vodná plocha	1622	9545
Trebišov	4479, C KN	Zastavaná plocha a nádvorie	1750	4170
Trebišov	4175/1, C KN	Zastavaná plocha a nádvorie	23482	4170
Trebišov	4144/1, C KN	Zastavaná plocha a nádvorie	3463	4170
Trebišov	3696/1, C KN	Zastavaná plocha a nádvorie	87	4170
Trebišov	4482/1, C KN	Zastavaná plocha a nádvorie	5776	4170

(ďalej len „slúžiaci pozemok“) v spoluvlastníckom podiele uvedenom v bode 1.1 tejto zmluvy.

Ing. Tibor Salaky

- 2.2. Zmluvné strany uzatvoria Zmluvu o zriadení vecného bremena, ktorou povinný zriadi na slúžiacom pozemku vecné bremeno v prospech oprávneného ako vlastníka stavby podzemného elektrického vedenia s príslušenstvom (predpokladaná dĺžka 360 m)
- 2.3. Obsahom vecného bremena bude povinnosť povinného z vecného bremena strpieť umiestnenie elektroenergetického zariadenia a jeho príslušenstva na slúžiacom pozemku tak, ako to bude zakreslené v geometrickom pláne na zriadenie vecného bremena.
- 2.4. Vecné bremeno sa zriadi za dohodnutú jednorazovú náhradu a náhradu za obmedzenie vlastníckeho práva vo výške určenej plochou v m² zasahujúcou na slúžiaci pozemok, vypočítanú podľa dĺžky podzemného elektrického vedenia a šírky ochranného pásma 1 meter kolmo na každú stranu vedenia, pri cene 1,00 EUR/m² - v zmysle Zásad hospodárenia a nakladania s majetkom mesta Trebišov, účinného od 01.01.2013.
- 2.5. Náhrada podľa bodu 2.4 tejto zmluvy patrí povinnému vo výške podľa jeho spoluvlastníckeho podielu k slúžiacemu pozemku. Náhrada bude povinnému zaplatená po zápise vecného bremena do katastra nehnuteľností. Náhrada podľa bodu 2.4 tejto zmluvy je uvedená bez DPH. K náhrade bude fakturovaná DPH podľa príslušných právnych predpisov. Ustanovenie tohto bodu neplatí, ak sa vecné bremeno zriaďuje bezodplatne, ak povinný nie je platiteľom DPH, alebo ak náhrada určená podľa znaleckého posudku zahŕňa DPH.
- 2.6. Povinný sa zaväzuje uzavrieť Zmluvu o zriadení vecného bremena bez zbytočného odkladu potom, ako ho na to oprávnený vyzve. Oprávnený vyzve povinného na uzavretie budúcej zmluvy bezodkladne po doručení geometrického plánu na zriadenie vecného bremena oprávnenému.
- 2.7. Rozsah vecného bremena bude určený geometrickým plánom vyhotoveným po ukončení stavby a to dĺžkou podzemného elektrického vedenia s príslušenstvom na slúžiacom pozemku

čl. III

Spoločné ustanovenia

- 3.1. Povinný vyhlasuje, že nie je obmedzený v nakladaní so slúžiacim pozemkom v rozsahu svojho spoluvlastníckeho podielu a súhlasí, aby vecné bremeno v zmysle tejto zmluvy bolo zapísané v katastrálnych nehnuteľnostiach v prospech oprávneného. Povinný vyhlasuje, že oboznámil oprávneného so všetkými právami a povinnosťami viaznucimi na slúžiacom pozemku, inak zodpovedá za škodu tým spôsobenú. Oprávnený berie na vedomie zápis na príslušnom liste vlastníctva ku dňu svojho podpisu tejto zmluvy.
- 3.2. Vecné bremeno sa zriadi v súvislosti so stavbou uvedenou v záhlaví tejto zmluvy. Povinný súhlasí so vstupom a vjazdom oprávneného na slúžiaci pozemok počas realizácie stavby uvedenej v tejto zmluve a vykonaním potrebných stavebných prác na slúžiacom pozemku.
- 3.3. Práva a povinnosti zmluvných strán vyplývajúce z tejto zmluvy prechádzajú aj na právnych nástupcoch zmluvných strán.
- 3.4. Povinný sa zaväzuje, že po podpísaní tejto zmluvy nevykoná žiaden taký úkon, ktorý by mohol byť prekážkou zápisu vecného bremena do katastra nehnuteľností v zmysle tejto zmluvy, inak zodpovedá za škodu tým spôsobenú. Ak v čase uzatvárania Zmluvy o zriadení vecného bremena bude existovať obmedzenie brániace v jej uzavretí, alebo v povolení vkladu práva do katastra nehnuteľností, vzniknuté na strane povinného, povinný sa zaväzuje poskytnúť nevyhnutnú súčinnosť na odstránenie takéhoto obmedzenia, inak zodpovedá za škodu tým vzniknutú.
- 3.5. Návrh na vklad vecného bremena do katastra nehnuteľností podá oprávnený. Správny poplatok súvisiaci so zápisom vecného bremena do katastra nehnuteľností znáša oprávnený.
- 3.6. Zmluvná strana zodpovedá za škodu spôsobenú druhej zmluvnej strane porušením povinnosti z tejto zmluvy, alebo konaním podľa tejto.
- 3.7. Povinný z vecného bremena si je vedomý povinnosti trpieť vstup a vjazd oprávneného z vecného bremena alebo ním poverenej osoby na slúžiaci pozemok, prechod a prejazd oprávneného z vecného bremena alebo ním poverenej osoby cez slúžiaci pozemok pri umiestnení, prevádzke, údržbe a opravách uvedenej stavby a povinnosti zdržať sa konania, ktoré by bránilo oprávnenému, alebo ním poverenej osobe vo výkone jeho práv z vecného bremena podľa tejto zmluvy a zákona č. 251/2012 Z. z. o energetike.

3.8. Platnosť tejto zmluvy končí najneskôr v deň zápisu práva z vecného bremena do katastra nehnuteľností, zriadeného v zmysle tejto zmluvy.

čl. IV Ochrana osobných údajov

- 4.1 V súlade s Nariadením Európskeho parlamentu a Rady (EÚ) 2016/679 a zákonom č. 18/2018 Z. z. o ochrane osobných údajov, v znení neskorších predpisov, oprávnený spracúva osobné údaje povinného uvedené v tejto zmluve a v prípade, že povinným je právnická osoba aj zákonného / zmluvného zástupcu povinného, najmä za účelom uzatvorenia a riadneho plnenia tejto zmluvy. Poskytnutie požadovaných osobných údajov je zákonnou a/alebo zmluvnou požiadavkou a v prípade ich neposkytnutia môže oprávnený odmietnuť uzatvoriť túto zmluvu.
- 4.2 Bližšie informácie o spracúvaní osobných údajov povinných sú upravené v Pravidlách ochrany osobných údajov, pričom ich aktuálna verzia je zverejnená na webovom sídle www.vsds.sk.

čl. V Záverečné ustanovenia

- 5.1. Zmluvné strany sa dohodli, že povinný z vecného bremena je oprávnený akúkoľvek pohľadávku vzniknutú na základe tejto zmluvy postúpiť na inú osobu alebo k nej zriadiť právo v prospech tretej osoby len s predchádzajúcim písomným súhlasom oprávneného.
- 5.2. Zmluva nadobúda platnosť a účinnosť jej podpísaním oboma zmluvnými stranami, ak ďalej nie je ustanovené inak.
- 5.3. V prípade, ak povinný je povinnou osobou podľa zák. č. 211/2000 Z.z. o slobodnom prístupe k informáciám (ďalej len „zákon“) a zmluva zároveň spĺňa podmienku jej zverejnenia podľa zákona, povinný sa zaväzuje zverejniť túto zmluvu spôsobom stanoveným zákonom a doručiť oprávnenému písomné potvrdenie o zverejnení zmluvy. Deň nasledujúci po dátume zverejnenia zmluvy je dňom nadobudnutia účinnosti tejto zmluvy. Pri porušení tohto záväzku povinný zodpovedá za to, že táto zmluva nenadobudne účinnosť. Ustanovenia tohto bodu sa nepoužijú, ak táto zmluva nespĺňa podmienky na jej zverejnenie podľa zákona.
- 5.4. Zmluva je vyhotovená v počte rovnopisov zodpovedajúceho počtu účastníkov zmluvy. Jeden rovnopis zmluvy obdrží každý účastník zmluvy.
- 5.5. Zmluvné strany sa dohodli na použití ustanovení Obchodného zákonníka na túto zmluvu. Túto zmluvu možno meniť alebo zrušiť len dohodou zmluvných strán v písomnej forme.
- 5.6. Zmluvné strany vyhlasujú, že zmluvné prejavy sú dostatočne zrozumiteľné a určité, ich zmluvná voľnosť nie je obmedzená a zmluva nie je uzatváraná v tiesni, ani za nápadne nevýhodných podmienok.
- 5.7. Zmluvné strany zmluvu uzatvárajú slobodne a vážne, jej obsahu porozumeli a na znak súhlasu s ňou, ju bez výhrad podpisujú.

povinný:

V Trebišove, dňa

.....
PhDr. Marek Čižmár
primátor mesta

oprávnený:

14 -10- 2020
V Košiciach, dňa

.....
Ing. Ján Juhaščík
vedúci odboru Sieťový inžiniering

Východoslovenská distribučná, a.s.
Košice
- 25 -

.....
Ing. Tibor Salaky
špecialista – Sieťový inžiniering

3
Ing. Tibor Salaky

PRIMÁTOR MESTA TREBIŠOV

Číslo: 18

Materiál určený na zasadnutie Mestského zastupiteľstva v Trebišove dňa: 15. 02. 2021

Názov materiálu: Zmluva o budúcej zmluve o zriadení vecného bremena
(VSD, a.s. v zastúpení EL PRO KAN, s. r. o.)

Obsah materiálu: - dôvodová správa
- situačný náčrt
- návrh zmluvy o budúcej zmluve

Návrh na uznesenie:

Mestské zastupiteľstvo v Trebišove

schvaľuje

uzatvorenie zmluvy o budúcej zmluve o zriadení vecného bremena k častiam nehnuteľnosti nachádzajúcej sa v katastrálnom území Trebišov, zapísanej na LV č. 4170, pozemku registra C KN, parc. č. 2257/1, zastavaná plocha a nádvorie, o výmere 17718 m², v rozsahu podľa priloženého situačného náčrtu, v prospech budúceho oprávneného: Východoslovenská distribučná, a.s., Mlynská 31, 042 91 Košice, IČO: 36 599 361, predmetom ktorého bude povinnosť povinného – mesta Trebišov, strpieť na predmetnom pozemku uloženie podzemného elektrického vedenia s príslušenstvom o predpokladanej dĺžke 128 m

Predkladá: PhDr. Marek Čižmár, primátor

Spracoval: Mgr. Katarína Futóva, právnik

V Trebišove 02. 02. 2021

PhDr. Marek Čižmár v. r.

Dôvodová správa

Spoločnosť EL PRO KAN, s.r.o., M. R. Štefánika 212/181, 093 01 Vranov nad Topľou, požiadala mesto Trebišov o schválenie Zmluvy o uzavretí budúcej zmluvy o zriadení vecného bremena. Spoločnosť EL PRO KAN, s.r.o. zastupuje na základe plnomocenstva spoločnosť Východoslovenská distribučná, a.s., Mlynská 31, 042 91 Košice.

Vecné bremeno sa navrhuje zriadiť v prospech oprávneného ako vlastníka stavby podzemného vedenia

Toto podzemné elektrické vedenie je káblovým prepojom medzi existujúcim NN rozvádzačom – trafostanicou TS 1116-0052, nachádzajúcich sa na pozemkoch reg. KN-E 2048, 2062 za bytovým domom súp. č. 2214/16 na ulici Berehovskej a rozpojovacou skriňou nachádzajúcou sa na fasáde objektu súp. č. 3207/20 na ulici M. R. Štefánika.

Elektrické vedenie je vedené z označenej TS v zeleni, popri južnom štíte bytového domu súp. č. 2213/14, v podvrtávke križuje ulicu Berehovskú a znovu v zeleni sa pripája k existujúcej el. skrini.

Predpokladaná dĺžka trasy je 128 m, v trase bude uložená preventívne chránička pre optický kábel. Keďže trasa káblového vedenia sa nachádza v centre mesta v obytnom území, stavebník bude musieť venovať zvýšenú pozornosť bezpečnosti pri práci a osobitne uvedeniu územia dotknutého výstavbou do pôvodného stavu.

V Trebišove 02. 02. 2021

Spracoval: Ing. arch. Alexander Bugala

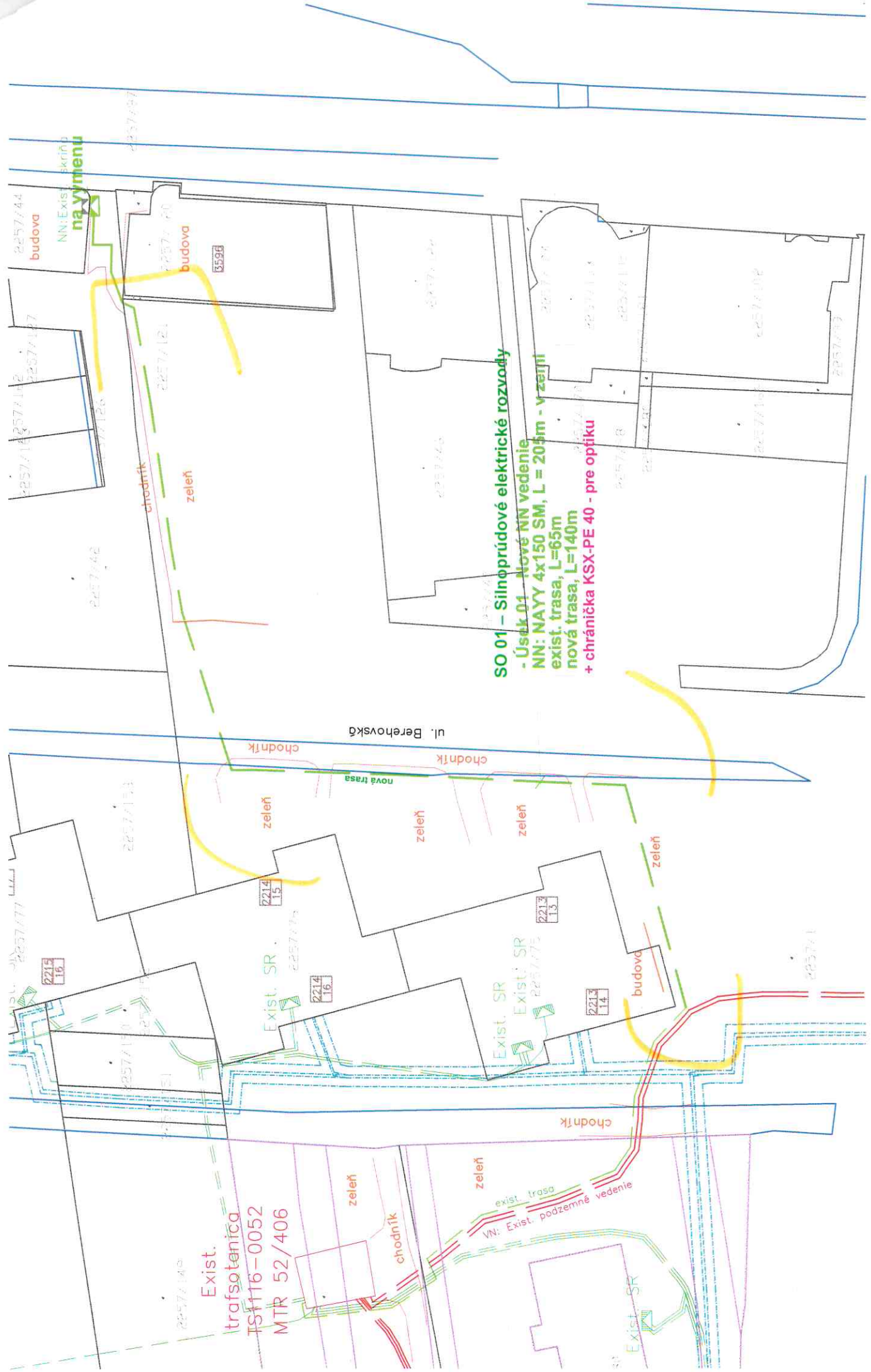

SO 01 – Silnoproudové elektrické rozvodny
 - Úsek 01 – Nové NN vedenie
 NN: NAYY 4x150 SM, L = 205m - v zeleň
 exist. trasa, L=65m
 nová trasa, L=140m
 + chránička KSX-PE 40 - pre optiku

Exist.
 trafostanica
 TS1116-0052
 MTR 52/406

ul. Berehovská

NN: Exist. skriňa
 na vymenu

2257/44
 budova

2257/20
 budova

3596

chodník

zeleň

chodník

zeleň

nová trasa

zeleň

zeleň

zeleň

budova

2215
 16

2214
 15

Exist. SR

2213
 13

Exist. SR

Exist. SR

2213
 14

2257/153

2257/150

2257/151

chodník

zeleň

chodník

zeleň

exist. trasa

VN: Exist. podzemné vedenie

Exist. SR

2257/1

Parcela registra C, 2257/1

Košický > Trebišov > Trebišov > k.ú. Trebišov

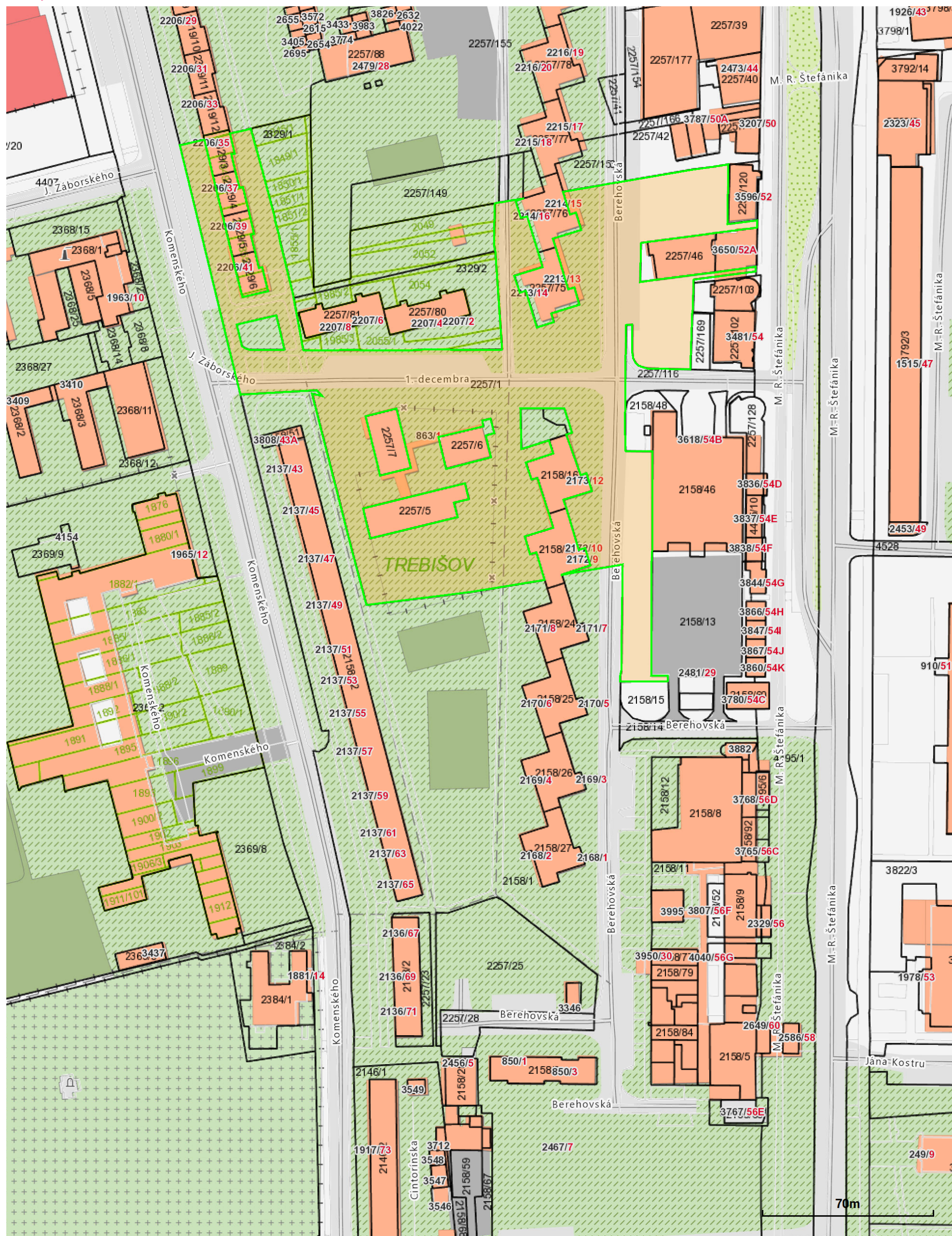

Číslo listu vlastníctva

4170

Výmera parcely v m²

17718

Katastrálne územie

Trebišov (864188)

Obec

Trebišov

Druh pozemku

Zastavaná plocha a nádvorie

Spôsob využívania pozemku

Pozemok, na ktorom je dvor

Umiestnenie pozemku

Pozemok je umiestnený v zastavanom území obce

Spoločná nehnuteľnosť

Pozemok nie je spoločnou nehnuteľnosťou

Druh právneho vzťahu

Neevidovaný

Údaje platné k dátumu

21. 01. 2021

Druh chránenej nehnuteľnosti (1)

- Chránené ložiskové územie

Stavba (0)

Neexistuje záznam

Vlastník (1)

- 1. Mesto, Trebišov, SR (Podiel: 1/1)

Zmluva o uzavretí budúcej zmluvy
(Zmluvy o zriadení vecného bremena)
podľa ustanovenia § 289 a nasl. zákona č. 513/1991 Zb. Obchodného zákonníka

číslo zmluvy:
číslo stavby : 9008959
názov stavby: **Trebišov - zriadenie NN z TS52 do R1116-000161**

čl. I
Zmluvné strany

1.1

meno / názov : **Mesto Trebišov**
trvalý pobyt / sídlo : M. R. Štefánika 862/204, 075 01 Trebišov
rodné číslo / IČO : 00331996
dát. narodenia / DIČ : 2020773590
bankové spojenie : Všeobecná úverová banka, a.s. pobočka Trebišov
IBAN : SK39 0200 0000 0000 1932 5622
zastúpenie : **PhDr. Marek Čižmár** – primátor mesta Trebišov

spoluvlastnícky podiel : 1/1

ako povinný z vecného bremena (ďalej len „povinný“)

a

1.2

názov : **Východoslovenská distribučná, a.s.**
sídlom : Mlynská 31, 042 91 Košice
IČO : 36599361
DIČ : 2022082997
IČ DPH : SK2022082997
bankové spojenie : Citibank Europe plc, pobočka zahraničnej banky
IBAN : SK83 8130 0000 0020 0848 0001
BIC(SWIFT) : CITISKBA
zastúpenie :

Zápis v registri: Obchodný register Okresného súdu Košice I, Oddiel Sa, Vložka číslo 1411/V

v zast. na základe plnomocenstva zo dňa

Obchodné meno : **EL PRO KAN, s. r. o.**
So sídlom : M. R. Štefánika 212/181, 093 01 Vranov nad Topľou
zast. na základe
poverenia : Ing. Kandala Michal - konateľ spoločnosti
IČO : 44104944
DIČ : 2022577348
IČDPH : SK2022577348
Bankové spojenie : VÚB, a. s.
IBAN : SK49 0200 0000 0024 4199 3756

spoločnosť zapísaná v Obchodnom registri Okresného súdu Prešov, odd. Sro, vl. č. 19961/P

ako oprávnený z vecného bremena (ďalej len „oprávnený“)

čl. II
Predmet zmluvy

2.1. Povinný je vlastníkom pozemku v obci Trebišov

<i>katastrálne územie</i>	<i>parc. č., register</i>	<i>druh pozemku</i>	<i>m²</i>	<i>LV č.</i>
Trebišov	2257/1, KNC	Zastavaná plocha a nádvorie	17718	4170

(ďalej len „slúžiaci pozemok“) v spoluvlastníckom podiele uvedenom v bode 1.1 tejto zmluvy.

2.2. Zmluvné strany uzatvoria Zmluvu o zriadení vecného bremena, ktorou povinný zriadi na slúžiacom pozemku vecné bremeno v prospech oprávneného ako vlastníka stavby

- ◆ *podzemného elektrického vedenia (predpokladaná dĺžka 128 m).*

2.3. Obsahom vecného bremena bude povinnosť povinného z vecného bremena strpieť umiestnenie elektroenergetického zariadenia a jeho príslušenstva na slúžiacom pozemku tak, ako to bude zakreslené v geometrickom pláne na zriadenie vecného bremena.

2.4. Vecné bremeno sa zriadi

- ◆ *za dohodnutú jednorazovú náhradu a náhradu za obmedzenie vlastníckeho práva vo výške určenej plochou v m² zasahujúcou na slúžiaci pozemok, vypočítanú podľa dĺžky podzemného elektrického vedenia a šírky ochranného pásma 1 meter kolmo na každú stranu vedenia, pri cene 4 EUR/m².*

2.5. Náhrada podľa bodu 2.4 tejto zmluvy patrí povinnému vo výške podľa jeho spoluvlastníckeho podielu k slúžiacemu pozemku. Náhrada bude povinnému zaplatená po zápise vecného bremena do katastra nehnuteľností. Náhrada podľa bodu 2.4 tejto zmluvy je uvedená bez DPH. K náhrade bude fakturovaná DPH podľa príslušných právnych predpisov. Ustanovenie tohto bodu neplatí, ak sa vecné bremeno zriaďuje bezodplatne, ak povinný nie je platiteľom DPH, alebo ak náhrada určená podľa znaleckého posudku zahŕňa DPH.

2.6. Povinný sa zaväzuje uzavrieť Zmluvu o zriadení vecného bremena bez zbytočného odkladu potom, ako ho na to oprávnený vyzve. Oprávnený vyzve povinného na uzavretie budúcej zmluvy bezodkladne po doručení geometrického plánu na zriadenie vecného bremena oprávnenému.

2.7. Rozsah vecného bremena bude určený geometrickým plánom vyhotoveným po ukončení stavby a to

- ◆ *dĺžkou podzemného elektrického vedenia na slúžiacom pozemku.*

čl. III
Spoločné ustanovenia

3.1. Povinný vyhlasuje, že nie je obmedzený v nakladaní so slúžiacim pozemkom v rozsahu svojho spoluvlastníckeho podielu a súhlasí, aby vecné bremeno v zmysle tejto zmluvy bolo zapísané v katastri nehnuteľností v prospech oprávneného. Povinný vyhlasuje, že oboznámil oprávneného so všetkými právami a povinnosťami viazucimi na slúžiacom pozemku, inak zodpovedá za škodu tým spôsobenú. Oprávnený berie na vedomie zápis na príslušnom liste vlastníctva ku dňu svojho podpisu tejto zmluvy.

3.2. Vecné bremeno sa zriadi v súvislosti so stavbou uvedenou v záhlaví tejto zmluvy. Povinný súhlasí so vstupom a vjazdom oprávneného na slúžiaci pozemok počas realizácie stavby uvedenej v tejto zmluve a vykonaním potrebných stavebných prác na slúžiacom pozemku.

3.3. Práva a povinnosti zmluvných strán vyplývajúce z tejto zmluvy prechádzajú aj na právnych nástupcov zmluvných strán.

- 3.4. Povinný sa zaväzuje, že po podpísaní tejto zmluvy nevykoná žiaden taký úkon, ktorý by mohol byť prekážkou zápisu vecného bremena do katastra nehnuteľností v zmysle tejto zmluvy, inak zodpovedá za škodu tým spôsobenú. Ak v čase uzatvárania Zmluvy o zriadení vecného bremena bude existovať obmedzenie brániace v jej uzavretí, alebo v povolení vkladu práva do katastra nehnuteľností, vzniknuté na strane povinného, povinný sa zaväzuje poskytnúť nevyhnutnú súčinnosť na odstránenie takéhoto obmedzenia, inak zodpovedá za škodu tým vzniknutú.
- 3.5. Návrh na vklad vecného bremena do katastra nehnuteľností podá oprávnený. Správny poplatok súvisiaci so zápisom vecného bremena do katastra nehnuteľností znáša oprávnený.
- 3.6. Zmluvná strana zodpovedá za škodu spôsobenú druhej zmluvnej strane porušením povinnosti z tejto zmluvy, alebo konaním podľa tejto.
- 3.7. Povinný z vecného bremena si je vedomý povinnosti trpieť vstup a vjazd oprávneného z vecného bremena alebo ním poverenej osoby na slúžiaci pozemok, prechod a prejazd oprávneného z vecného bremena alebo ním poverenej osoby cez slúžiaci pozemok pri umiestnení, prevádzke, údržbe a opravách uvedenej stavby a povinnosti zdržať sa konania, ktoré by bránilo oprávnenému, alebo ním poverenej osobe vo výkone jeho práv z vecného bremena podľa tejto zmluvy a zákona č. 251/2012 Z. z. o energetike.
- 3.8. Platnosť tejto zmluvy končí najneskôr v deň zápisu práva z vecného bremena do katastra nehnuteľností, zriadeného v zmysle tejto zmluvy.

čl. IV

Ochrana osobných údajov

- 4.1 V súlade s Nariadením Európskeho parlamentu a Rady (EÚ) 2016/679 a zákonom č. 18/2018 Z. z. o ochrane osobných údajov, v znení neskorších predpisov, kupujúci spracúva osobné údaje predávajúceho uvedené v tejto zmluve a v prípade, že predávajúcim je právnická osoba aj zákonného / zmluvného zástupcu predávajúceho, najmä za účelom uzatvorenia a riadneho plnenia tejto zmluvy. Poskytnutie požadovaných osobných údajov je zákonnou a/alebo zmluvnou požiadavkou a v prípade ich neposkytnutia môže kupujúci odmietnuť uzatvoriť túto zmluvu.
- 4.2 Bližšie informácie o spracúvaní osobných údajov predávajúcich sú upravené v Pravidlách ochrany osobných údajov, pričom ich aktuálna verzia je zverejnená na webovom sídle www.vsds.sk.

čl. V

Záverečné ustanovenia

- 5.1. Zmluvné strany sa dohodli, že povinný z vecného bremena je oprávnený akúkoľvek pohľadávku vzniknutú na základe tejto zmluvy postúpiť na inú osobu alebo k nej zriadiť právo v prospech tretej osoby len s predchádzajúcim písomným súhlasom oprávneného.
- 5.2. Zmluva nadobúda platnosť a účinnosť jej podpísaním oboma zmluvnými stranami, ak ďalej nie je ustanovené inak.
- 5.3. V prípade, ak povinný je povinnou osobou podľa zák. č. 211/2000 Z.z. o slobodnom prístupe k informáciám (ďalej len „zákon“) a zmluva zároveň spĺňa podmienku jej zverejnenia podľa zákona, povinný sa zaväzuje zverejniť túto zmluvu spôsobom stanoveným zákonom a doručiť oprávnenému písomné potvrdenie o zverejnení zmluvy. Deň nasledujúci po dátume zverejnenia zmluvy je dňom nadobudnutia účinnosti tejto zmluvy. Pri porušení tohto záväzku povinný zodpovedá za to, že táto zmluva nenadobudne účinnosť. Ustanovenia tohto bodu sa nepoužijú, ak táto zmluva nespĺňa podmienky na jej zverejnenie podľa zákona.
- 5.4. Zmluva je vyhotovená v počte rovnopisov zodpovedajúceho počtu účastníkov zmluvy a jednom rovnopise navyše. Jeden rovnopis zmluvy obdrží každý účastník zmluvy a o jeden rovnopis navyše oprávnený.
- 5.5. Zmluvné strany sa dohodli na použití ustanovení Obchodného zákonníka na túto zmluvu. Túto zmluvu možno meniť alebo zrušiť len dohodou zmluvných strán v písomnej forme.

- 5.6. Zmluvné strany vyhlasujú, že zmluvné prejavy sú dostatočne zrozumiteľné a určité, ich zmluvná voľnosť nie je obmedzená a zmluva nie je uzatváraná v tiesni, ani za nápadne nevýhodných podmienok.
- 5.7. Zmluvné strany zmluvu uzatvárajú slobodne a vážne, jej obsahu porozumeli a na znak súhlasu s ňou, ju bez výhrad podpisujú.

povinný:

V, dňa

oprávnený: Východoslovenská distribučná, a.s.

Vo Vranove nad Topľou, dňa

.....
PhDr. Marek Čižmár
Primátor mesta Trebišov

.....
Ing. Kandala Michal
Konateľ spoločnosti EL PRO KAN, s.r.o.

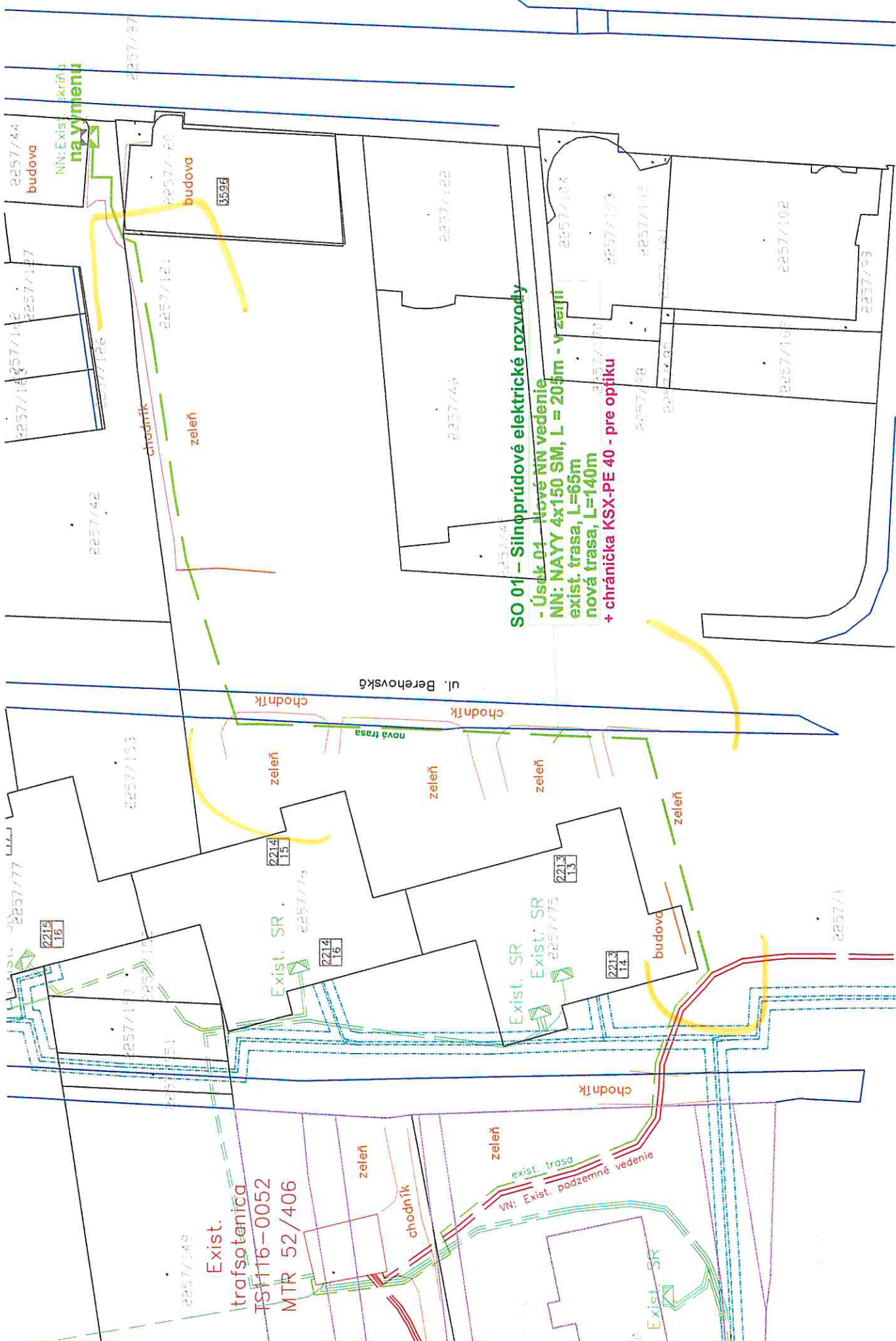

Exist.
 trafostanica
 TS1116-0052
 MTR 52/406

SO 01 – Silnopráúdové elektrické rozvody
 - Úsek 01 - Nové NN vedenie
 NN: NAVY 4x150 SM, L = 203m - v zeleň
 exist. trasa, L=65m
 nová trasa, L=140m
 + chránička KSX-PE 40 - pre optiku

NN: Exist. skriňa
 na výmenu

ul. Berehovská

PRIMÁTOR MESTA TREBIŠOV

Číslo: 19

Materiál určený na zasadnutie Mestského zastupiteľstva v Trebišove dňa: 15. 02. 2021

Názov materiálu: Prevod nehnuteľného majetku mesta (trafostanica VSD, a.s.)

Obsah materiálu: - dôvodová správa
- Zmluva o uzavretí budúcej zmluvy (Kúpnej zmluvy) zo dňa 13.05.2019
- geometrický plán
- mapový podklad

Návrh na uznesenie:

Mestské zastupiteľstvo v Trebišove

schvaľuje

prevod nehnuteľného majetku mesta podľa § 9a ods. 8 písm. e) zákona č. 138/1991 Zb. o majetku obcí v znení neskorších predpisov, a to nehnuteľnosti nachádzajúcej sa v katastrálnom území Trebišov, pozemku, registra C KN, parc. č. 2302/4, zastavané plochy a nádvoría, o výmere 15 m², vzniknutého na základe Geometrického plánu č. 20.01811/2020 zo dňa 02.09.2020, vyhotoveného: HRDLIČKA – SLOVAKIA s.r.o., so sídlom Moyzesova 46, 040 01 Košice, IČO: 36 579 009, úradne overeného dňa 08.09.2020 pod G1-290/2020, oddelením od pôvodného pozemku zapísaného na LV č. 4170, registra C KN, parc. č. 2302/1, zastavané plochy a nádvoría, o výmere 11805 m², v prospech nadobúdateľa: Východoslovenská distribučná, a.s., Mlynská 31, 042 91 Košice, v podiele 1/1, za kúpnu cenu 1500,00 EUR

Predkladá: PhDr. Marek Čižmár, primátor

Spracoval: Mgr. Katarína Futóva, právnik

V Trebišove 02. 02. 2021

PhDr. Marek Čižmár v. r.

Dôvodová správa

Dňa 13.05.2019 uzatvorilo mesto Trebišov so spoločnosťou Východoslovenská distribučná, a.s., IČO: 36 599 361 (ďalej len „nadobúdateľ“), Zmluvu o uzavretí budúcej zmluvy (Kúpnej zmluvy), predmetom ktorej bol záväzok mesta previesť vlastnícke právo (teda uzavrieť kúpnu zmluvu) k časti nehnuteľnosti vytvorenej porealizačným geometrickým plánom, oddelením z pozemku nachádzajúceho sa v katastrálnom území Trebišov, zapísaného na LV č. 4170, parc. č. 2302/1, zastavané plochy a nádvoria, na nadobúdateľa za dohodnutú cenu 100,00 EUR/m².

Nadobúdateľ realizoval na predmetnom pozemku, ktorý sa nachádza v lokalite Ulice T. G. Masaryka, stavbu kioskovej trafostanice s príslušenstvom.

V súlade s vyššie uvedenou zmluvou o uzavretí budúcej zmluvy, nadobúdateľ po zrealizovaní stavby a vyhotovení porealizačného geometrického plánu žiada previesť vlastnícke právo k predmetnému pozemku.

V Trebišove 02. 02. 2021

Spracoval: Mgr. Katarína Futóva, právnik

Zmluva o uzavretí budúcej zmluvy
(Kúpnej zmluvy)
podľa ustanovenia § 289 a nasl. zákona č. 513/1991 Zb. Obchodného zákonníka

číslo zmluvy:
názov stavby:

čl. I
Zmluvné strany

1.1

Názov: **Mesto Trebišov**
Sídlo: **M. R. Štefánika 862/204, 075 25 Trebišov**
Zastúpený: **PhDr. Marek Čižmár, primátor**
IČO: **00 331 996** :
Bankové spojenie: **VÚB, a. s.**
IBAN: **IBAN: SK73 0200 0000 0015 8520 1151**

Spoluvlastnícky podiel: 1/1

(ďalej len "predávajúci")

a

1.2

Obchodné meno: **Východoslovenská distribučná, a.s.**
So sídlom: **Mlynská 31, 042 91 Košice**
IČO: **36 599 361**
zast.: **Ing. Ján Juhaščík – vedúci odboru Sieťový inžiniering**
Ing. Tibor Salaky – špecialista Sieťový inžiniering

Bankové spojenie: **Citibank Europe, plc., pobočka zahraničnej banky**
IBAN: **SK83 8130 0000 0020 0848 0001**

Zápis v registri: Obchodný register Okresného súdu Košice I, Oddiel: Sa, Vložka číslo: 1411/V.

(ďalej len "kupujúci")

čl. II
Predmet zmluvy

2.1. Predávajúci je vlastníkom pozemku v meste Trebišov.

<i>katastrálne územie</i>	<i>parc. č., register</i>	<i>druh pozemku</i>	<i>výmera (m²)</i>	<i>LV č.</i>
Trebišov	2302/1, C KN	zastavaná plocha a nádvorie	11 805	4170

v spoluvlastníckom podiele uvedenom v bode 1.1 tejto zmluvy.

2.2. Od pozemku uvedeného v bode 2.1. tejto zmluvy bude odčlenená geometrickým plánom časť pozemku, ktorá bude zastavaná stavbou kioskovej trafostanice s príslušenstvom (ďalej len "odčlenený pozemok"). Odčlenený pozemok bude zameraný geometrickým plánom, ktorý bude zhotovený po realizácii stavby a ktorý zabezpečí kupujúci na vlastné náklady.

- 2.3. Zmluvné strany sa dohodli, že uzatvoria kúpnu zmluvu, ktorou predávajúci prevedie svoje vlastnícke právo k odčlenenému pozemku na kupujúceho.
- 2.4. Kúpna cena bude určená vo výške 100,- EUR/m², dohodnutej podľa zák. č. 18/1996 Z.z. o cenách a Zásad hospodárenia a nakladania s majetkom mesta.
- 2.5. Kúpna cena podľa bodu 2.4 tejto zmluvy patrí predávajúcemu vo výške podľa jeho spoluvlastníckeho podielu k predávanému pozemku. Kúpna cena podľa bodu 2.4 tejto zmluvy je uvedená bez DPH. K cene bude fakturovaná DPH podľa príslušných právnych predpisov. Ustanovenie tohto bodu o DPH neplatí, ak predávajúci nie je platiteľom DPH, alebo v prípade, že kúpna cena podľa znaleckého posudku zahŕňa DPH.
- 2.6. Predávajúci sa zaväzuje uzavrieť Kúpnu zmluvu bez zbytočného odkladu potom, ako ho na to kupujúci vyzve. Kupujúci vyzve predávajúceho na uzavretie kúpnej zmluvy do troch mesiacov od doručenia geometrického plánu na odčlenenie pozemku kupujúcemu..
- 2.7. Súhlas s uzatvorením tejto zmluvy vyslovilo Mestské zastupiteľstvo v Trebišove ma svojom zasadnutí dňa 15.04.2019 uznesením č. 75/2019.

čl. III Spoločné ustanovenia

- 3.1. Predávajúci vyhlasuje, že nie je obmedzený v nakladaní s pozemkom uvedeným v bode 2.1. tejto zmluvy v rozsahu svojho spoluvlastníckeho podielu a súhlasí, aby vlastnícke právo podľa tejto zmluvy bolo zapísané v katastri nehnuteľností v prospech kupujúceho. Predávajúci vyhlasuje, že oboznámil kupujúceho so všetkými právami a povinnosťami viaznucimi na predávanom pozemku, inak zodpovedá za škodu tým spôsobenú. Kupujúci berie na vedomie zápis na príslušnom liste vlastníctva ku dňu svojho podpisu tejto zmluvy.
- 3.2. Predávajúci súhlasí so vstupom a vjazdom kupujúceho na pozemok počas realizácie stavby uvedenej v tejto zmluve a s vykonaním potrebných stavebných prác. Kupujúci uvedie pozemok po dokončení stavby a následne po každom vstupe alebo vjazde do pôvodného stavu, s ohľadom na účel zmeny vykonaný vstupom alebo vjazdom.
- 3.3. Práva a povinnosti zmluvných strán vyplývajúce z tejto zmluvy prechádzajú aj na právnych nástupcov zmluvných strán.
- 3.4. Predávajúci sa zaväzuje, že po jeho podpísaní tejto zmluvy nevykoná žiaden taký úkon, ktorý by mohol byť prekážkou zápisu vlastníckeho práva do katastra nehnuteľností podľa tejto zmluvy, inak zodpovedá za škodu tým spôsobenú. Ak v čase uzatvárania kúpnej zmluvy bude existovať obmedzenie brániace v jej uzavretí a povolení vkladu vlastníckeho práva do katastra nehnuteľností, vzniknuté na strane predávajúceho, predávajúci sa zaväzuje poskytnúť nevyhnutnú súčinnosť na odstránenie takéhoto obmedzenia.
- 3.5. Návrh na vklad vlastníckeho práva do katastra nehnuteľností podá kupujúci. Správny poplatok súvisiaci so zápisom vlastníckeho práva do katastra nehnuteľností znáša kupujúci.
- 3.6. Zmluvná strana zodpovedá za škodu spôsobenú druhej zmluvnej strane porušením povinnosti z tejto zmluvy alebo konaním podľa tejto zmluvy.

čl. V
Záverečné ustanovenia

- 4.1. Zmluva nadobúda platnosť a účinnosť jej podpísaním oboma zmluvnými stranami, ak ďalej nie je ustanovené inak.
- 4.2. V prípade, ak predávajúci je povinnou osobou podľa zák. č. 211/2000 Z.z. o slobodnom prístupe k informáciám (ďalej len „zákon“) a zmluva zároveň splňa podmienku jej zverejnenia podľa zákona, predávajúci sa zaväzuje zverejniť túto zmluvu spôsobom stanoveným zákonom a oznámiť dátum jej zverejnenia preukázateľným spôsobom kupujúcemu. Deň nasledujúci po dátume zverejnenia zmluvy je dňom nadobudnutia účinnosti tejto zmluvy. Pri porušení tohto záväzku predávajúci zodpovedá za to, že táto zmluva nenadobudne účinnosť. Ustanovenia tohto bodu sa nepoužijú, ak táto zmluva nespĺňa podmienky na jej zverejnenie podľa zákona.
- 4.3. Zmluva je vyhotovená v počte rovnopisov zodpovedajúceho počtu účastníkov zmluvy a jednom rovnopise navyše. Jeden rovnopis zmluvy obdrží každý účastník zmluvy a o jeden rovnopis navyše kupujúci.
- 4.4. Zmluvné strany sa dohodli na použití ustanovení Obchodného zákonníka na túto zmluvu. Túto zmluvu možno meniť alebo zrušiť len dohodou zmluvných strán v písomnej forme.
- 4.5. Zmluvné strany vyhlasujú, že zmluvné prejavy sú dostatočne zrozumiteľné a určité, ich zmluvná voľnosť nie je obmedzená a zmluva nie je uzatváraná v tiesni, ani za nápadne nevýhodných podmienok.
- 4.6. Zmluvné strany zmluvu uzatvárajú slobodne a vážne, jej obsahu porozumeli a na znak súhlasu s ňou, ju bez výhrad podpisujú.

predávajúci:

V Trebišove, dňa 30.04.2019

PhDr. Marek Čižmár
primátor



kupujúci:

V Košiciach dňa 13-05-2019

.....
Ing. Ján Juhaščík – vedúci odboru
Sieťový inžiniering

.....
Ing. Tibor Saláky - špecialista
Sieťový inžiniering

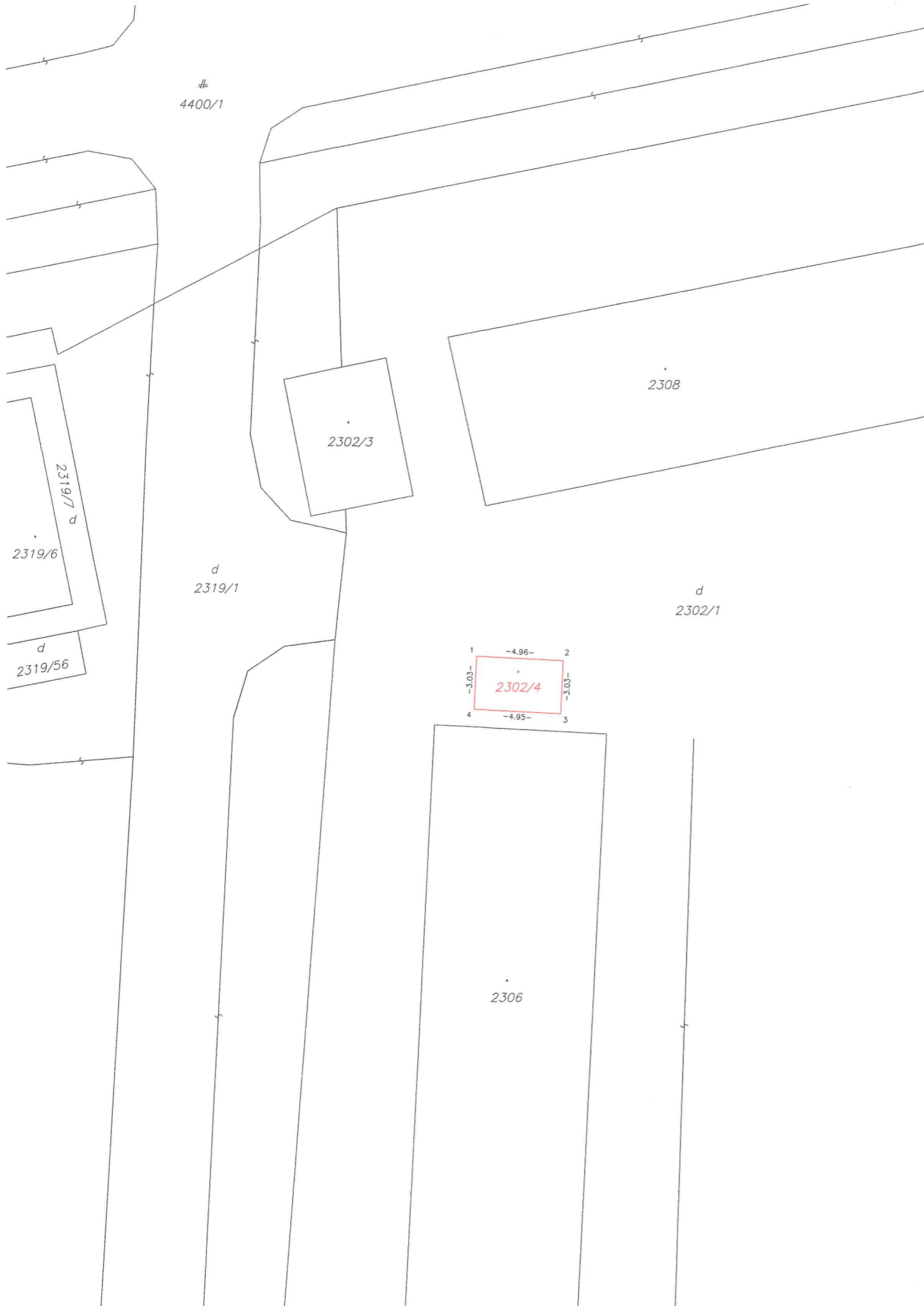

„Výpis z katastra nehnuteľností“

Geometrický plán je podkladom na právne úkony, keď údaje doterajšieho stavu výkazu výmer sú zhodné s údajmi platných výpisov z katastra nehnuteľností

Vyhotovitel HRDLIČKA – SLOVAKIA s.r.o. Moyzesova 46 Košice 040 01 IČO: 36579009		Kraj Košický	Okres Trebišov	Obec TREBIŠOV
		Kat. územie Trebišov	Číslo plánu 20.01811/2020	Mapový list č. Trebišov 1-5/31
		GEOMETRICKÝ PLÁN na zameranie trafostanice na p.č. 2302/4 na vydanie kolaudačného rozhodnutia.		
Vyhotovil		Autorizačne overil		Úradne overil Meno: Ing. Julia KANTOROVA
Dňa: 2.9.2020	Meno: Ing. Vladimíra Szabó Ječná	Dňa: 2.9.2020	Meno: Ing. Vladimíra Szabó Ječná	Dňa: 08-09-2020
Nové hranice boli v prírode označené betónovou plochou		Náležitostami a presnosťou zodpovedá predpisom		Číslo: 31-290/2020
Záznam podrobného merania (meračský náčrt) č. 5279		Pečiatka a podpis Ing. Vladimíra Szabó Ječná Autorizovaný geodet a kartograf		Úradne overené podľa § 9 zákona NR SR č. 215/1995 Z.z. o geodézii a kartografii
Súradnice bodov označených číslami a ostatné meračské údaje sú uložené vo všeobecnej dokumentácii		Pečiatka a podpis Ing. Julia Kantorová Okresný úrad Trebišov katastrálny odbor		Pečiatka a podpis Julia Kantorová

VÝKAZ VÝMER

Doterajší stav					Zmeny					Nový stav					
Číslo			Výmera		Druh pozemku	Diel číslo	k parcele číslo	m ²	od parcely číslo	m ²	Číslo parcely	Výmera		Druh pozemku	Vlastník, (iná opráv. osoba) adresa, (sídlo)
PK vložky	parcely											ha	m ²		
LV	PK	KN	ha	m ²							ha	m ²	kód		
4170		2302/1	1	1805	zast.pl.	Stav právny je totožný s registrom C KN					2302/1	1	1790	zast.pl. 18 401	VSD a.s., Mlynská 31, Košice 042 91
											2302/4		0015	zast.pl. 17 23 401	
Spolu:			1	1805							1	1805			
<i>Legenda: kód spôsobu využívania</i> kód druhu stavby kód druhu chránenej nehnuteľnosti					<i>17 - Pozemok, na ktorom je postavená budova bez označenia súpisným číslom</i> <i>18 - Pozemok, na ktorom je dvor</i> <i>23 - Inžinierska stavba</i> <i>401 - Chránené ložiskové územie</i>										

Parcela registra C, 2302/1

Košický > Trebišov > Trebišov > k.ú. Trebišov

3046/1

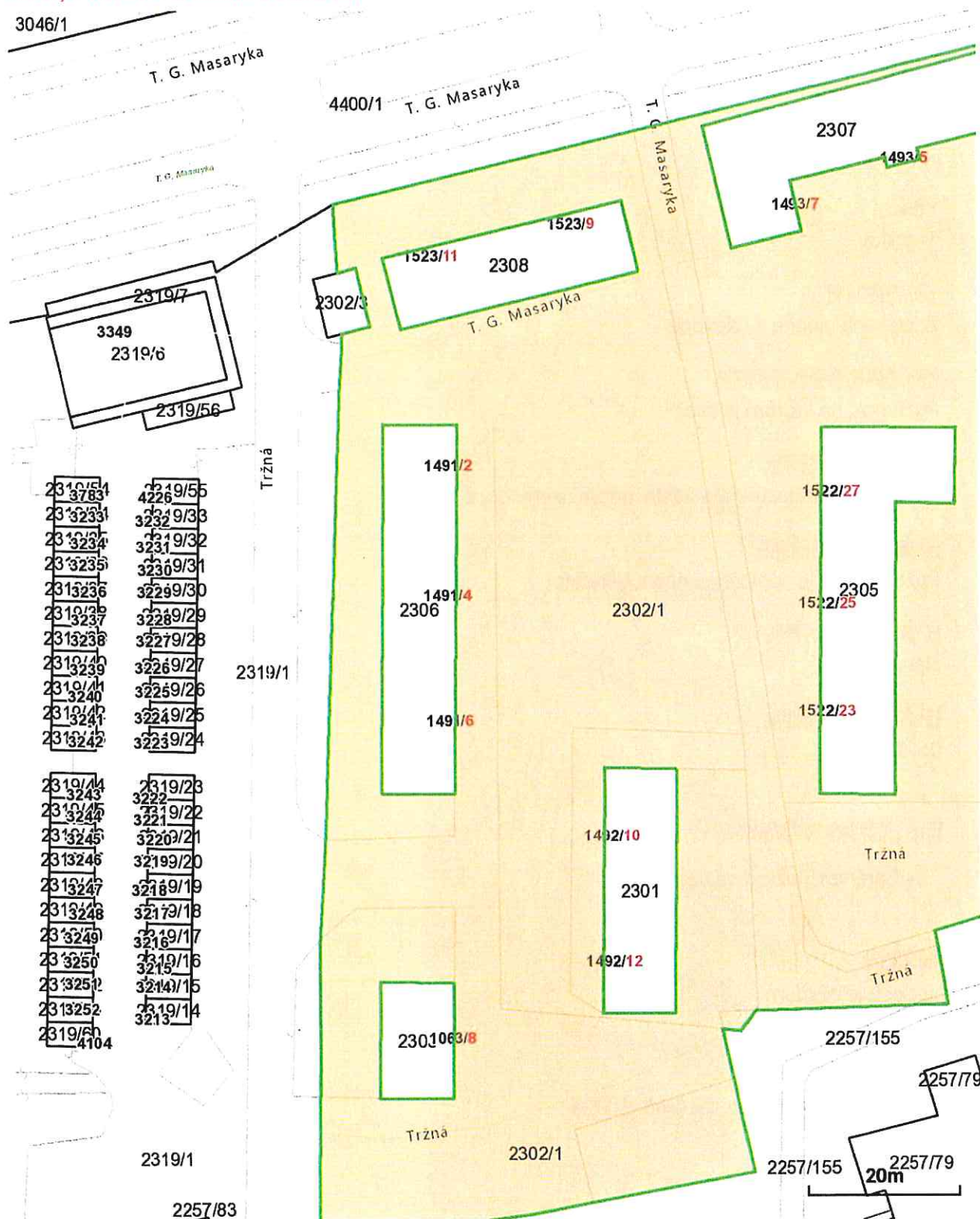

Číslo listu vlastníctva

4170

Výmera parcely v m²

11805

Katastrálne územie

Trebišov (864188)

Obec

Trebišov

Druh pozemku

Zastavaná plocha a nádvorie

Spôsob využívania pozemku

Pozemok, na ktorom je dvor

Umiestnenie pozemku

Pozemok je umiestnený v zastavanom území obce

Spoločná nehnuteľnosť

Pozemok nie je spoločnou nehnuteľnosťou

Druh právneho vzťahu

Neevidovaný

Údaje platné k dátumu

05. 02. 2021

Druh chránenej nehnuteľnosti (1)

- Chránené ložiskové územie

Stavba (0)

Neexistuje záznam

Vlastník (1)

- 1. Mesto, Trebišov, SR (Podiel: 1/1)

Parcela registra C, 2302/1

Košický > Trebišov > Trebišov > k.ú. Trebišov

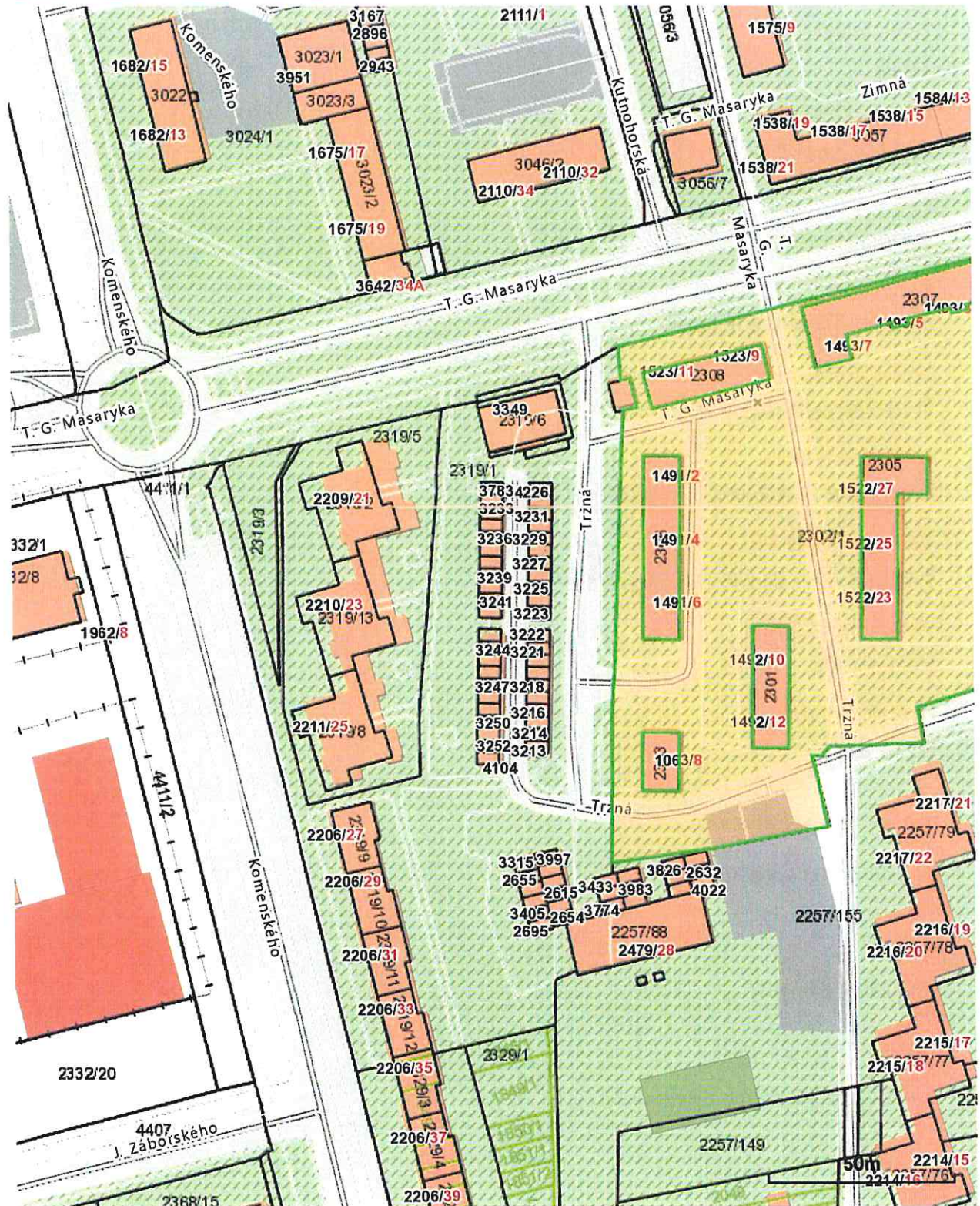

Číslo listu vlastníctva

4170

Výmera parcely v m²

11805

Katastrálne územie

Trebišov (864188)

Obec

Trebišov

Druh pozemku

Zastavaná plocha a nádvorie

Spôsob využívania pozemku

Pozemok, na ktorom je dvor

Umiestnenie pozemku

Pozemok je umiestnený v zastavanom území obce

Spoločná nehnuteľnosť

Pozemok nie je spoločnou nehnuteľnosťou

Druh právneho vzťahu

Neevidovaný

Údaje platné k dátumu

05. 02. 2021

Druh chránenej nehnuteľnosti (1)

- Chránené ložiskové územie

Stavba (0)

Neexistuje záznam

Vlastník (1)

- 1. Mesto, Trebišov, SR (Podiel: 1/1)

Parcela registra C, 2302/1

Košický > Trebišov > Trebišov > k.ú. Trebišov

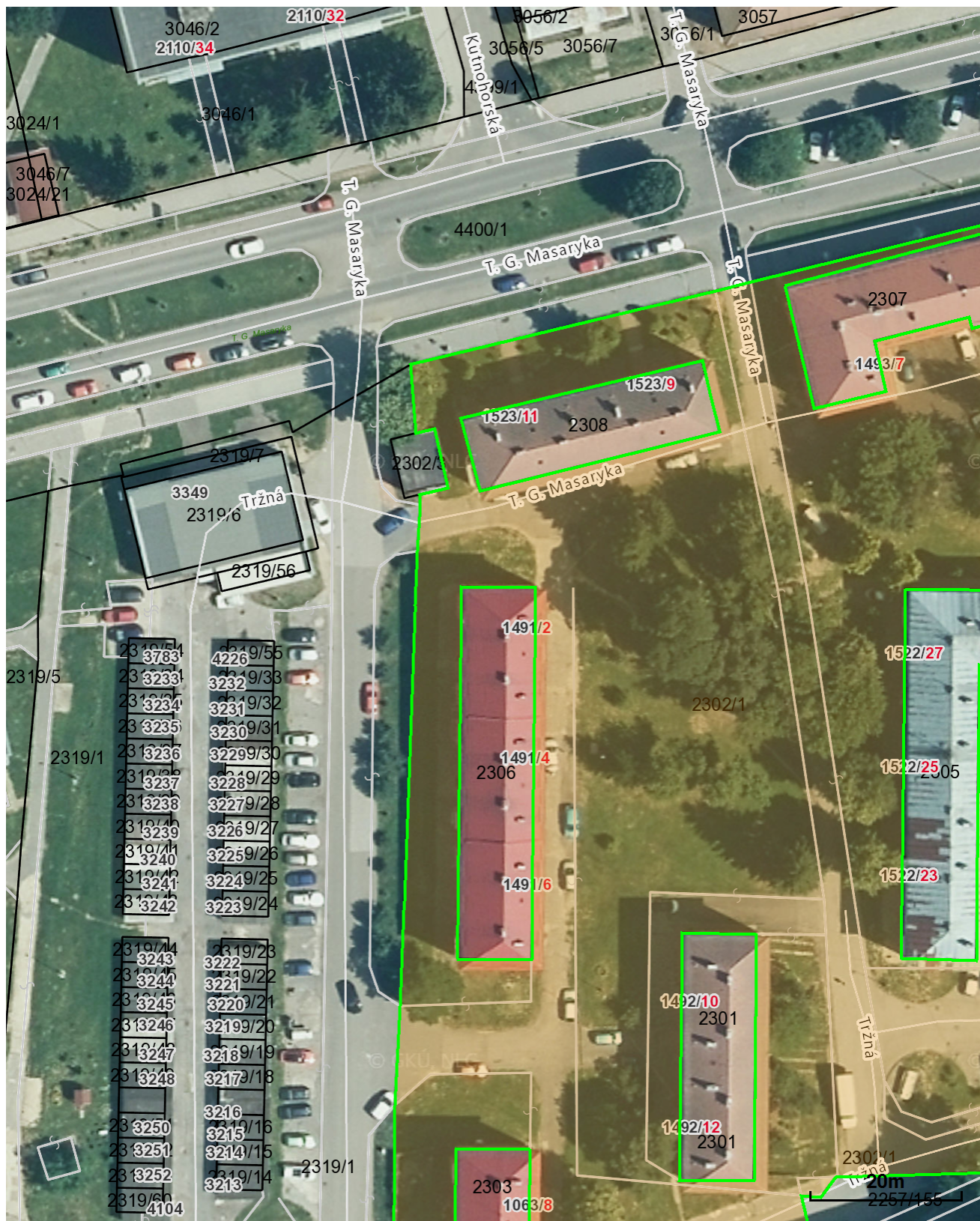

Číslo listu vlastníctva

4170

Výmera parcely v m²

11805

Katastrálne územie

Trebišov (864188)

Obec

Trebišov

Druh pozemku

Zastavaná plocha a nádvorie

Spôsob využívania pozemku

Pozemok, na ktorom je dvor

Umiestnenie pozemku

Pozemok je umiestnený v zastavanom území obce

Spoločná nehnuteľnosť

Pozemok nie je spoločnou nehnuteľnosťou

Druh právneho vzťahu

Neevidovaný

Údaje platné k dátumu

09. 02. 2021

Druh chránenej nehnuteľnosti (1)

- Chránené ložiskové územie

Stavba (0)

Neexistuje záznam

Vlastník (1)

- 1. Mesto, Trebišov, SR (Podiel: 1/1)

PRIMÁTOR MESTA TREBIŠOV

Číslo: 20

Materiál určený na zasadnutie Mestského zastupiteľstva v Trebišove dňa: 15. 02. 2021

Názov materiálu: Dodatok č. 1 k Všeobecne záväznému nariadeniu mesta Trebišov č. 129/2013 o parkovaní a státi vozidiel na miestnych komunikáciách a ostatných verejných priestranstvách

Obsah materiálu: - dôvodová správa
- Vyhodnotenie pripomienok k návrhu dodatku vrátane príloh
- návrh dodatku

Návrh na uznesenie:

Mestské zastupiteľstvo v Trebišove

schvaľuje

Dodatok č. 1 k Všeobecne záväznému nariadeniu mesta Trebišov č. 129/2013 o parkovaní a státi vozidiel na miestnych komunikáciách a ostatných verejných priestranstvách

Predkladá: PhDr. Marek Čižmár, primátor

Spracoval: Mgr. Katarína Futóva, právnik

V Trebišove 11. 02. 2021

PhDr. Marek Čižmár v. r.

Dôvodová správa

Mestské zastupiteľstvo v Trebišove schválilo na svojom zasadnutí dňa 26.06.2013 Všeobecne záväzné nariadenie mesta Trebišov č. 129/2013 o parkovaní a státi vozidiel na miestnych komunikáciách a ostatných verejných priestranstvách (ďalej len „VZN“).

Vzhľadom na pokročilosť času bolo potrebné novelizovať viaceré pojmy a inštitúty už obsiahnuté vo VZN, prípadne vypustiť ustanovenia, ktoré už aktuálna právna úprava neupravuje resp. upravuje inak. Ide najmä o legislatívne, pojmovologické zmeny, napr. zákon o obecnom zriadení definuje pojem verejné priestranstvo, cestný zákon definuje pojem miestne komunikácie, ako aj o aktualizáciu tam obsiahnutých právnych predpisov.

Ďalším dôvodom prípravy tohto dodatku bola potreba rozšíriť okruh motorových vozidiel, ktoré majú zakázané parkovanie a státie v čase od 20.00 h do 06.00 h o kategóriu vozidiel N1 s dĺžkou nad 5 metrov, teda o motorové vozidlá navrhnuté a vyrobené predovšetkým na prepravu tovaru s najväčšou hmotnosťou nepresahujúcou 3,5 tony dlhšie ako 5 metrov a autobusov – kategóriu vozidiel M1 s dĺžkou nad 5 metrov, teda motorové vozidlá navrhnuté a vyrobené predovšetkým na prepravu cestujúcich a ich batožiny s najviac ôsmimi miestami na sedenie okrem miesta na sedenie vodiča a bez plochy pre stojacich cestujúcich bez ohľadu na to, či je počet miest na sedenie obmedzený na miesto na sedenie vodiča.

V rámci pripomienkového konania podľa zákona o obecnom zriadení, boli od poslancov mestského zastupiteľstva mestu doručené pripomienky k zverejnenému návrhu dodatku k VZN. Doručené pripomienky boli vyhodnotené komisiou na vyhodnocovanie pripomienok, pričom tieto boli komisiou prijaté ako dôvodné a následne boli zapracované do návrhu dodatku k VZN.

V materiáloch Vám predkladáme konečný návrh dodatku k VZN a ako súčasť Vyhodnotenia pripomienok k návrhu Dodatku č. 1 k VZN č. 129/2013 o parkovaní a státi vozidiel na miestnych komunikáciách a ostatných verejných priestranstvách aj pôvodné znenie dodatku a znenie dodatku s vyznačenými zmenami tak, aby bolo z materiálu zrejmé kde došlo k zmenám.

V intenciách vyššie uvedeného Vám predkladáme návrh Dodatku č. 1 k predmetnému VZN.

V Trebišove 11.02.2021

Spracoval : Mgr. Katarína Futóva, právnik

Vyhodnotenie pripomienok

k návrhu Dodatku č. 1 k VZN č. 129/2013 o parkovaní a státi vozidiel na miestnych komunikáciách a ostatných verejných priestranstvách.

V súlade so znením § 6 ods. 3 zákona č. 369/1990 Zb. o obecnom zriadení v platnom znení zverejnilo mesto Trebišov návrh dodatku ku Všeobecne záväznému nariadeniu mesta Trebišov č. 129/2013 o parkovaní a státi vozidiel na miestnych komunikáciách a ostatných verejných priestranstvách (ďalej len „VZN“), jeho vyvesením na úradnej tabuli mesta ako aj na webovom sídle dňa 29.01.2021.

V zákonnej lehote boli k vyvesenému návrhu nariadenia (resp. jeho dodatku) uplatnené pripomienky od:

Ing. Martin Telepovský:

- v Článku 3 bode 3.3. písm. a) VZN – navrhol upresniť terminológiu v súlade s platnou legislatívou;
- v Článku 3 bode 3.3. písm. b) VZN – navrhol rozšíriť pôvodné znenie písm. b) autobusy o kategóriu vozidiel M1 s dĺžkou nad 5 metrov;
- v Článku 3 bode 3.3. písm. c) VZN – navrhol upresniť terminológiu v súlade s platnou legislatívou;
- v Článku 3 bode 3.5. VZN – navrhol vypustiť bod z dôvodu jeho nesúladu s platnou legislatívou;
- v Článku 5 bode 5.3. a 5.4. VZN – navrhol zmenu textu z dôvodu jeho nesúladu s platnou legislatívou a technickými normami.

Ing. Peter Duč:

- v Článku 3 bode 3.3. písm. b) VZN – navrhol vypustiť výnimku zo zákazu parkovania a státi pre vozidlá uvedené v bode 3.3. písm. b) – autobusy a obytné vozidlá, na parkoviskách uvedených v bode 6.1. VZN a zároveň navrhol rozšíriť výnimku na parkovanie a státi na parkoviskách uvedených v bode 6.1. VZN pre všetky kategórie vozidiel uvedených v bode 3.3.

Vyššie uvedené pripomienky podané v zákonnej lehote vyhodnotila Kancelária primátora spolu s prednostom Mestského úradu v Trebišove, vyhovela im, nakoľko sa stotožnila s dôvodmi ich uplatnenia a následne ich zapracovala do predloženého znenia návrhu dodatku.

Prílohou tohto vyhodnotenia je pôvodné znenie dodatku k VZN (Príloha č. 1) a znenie dodatku s vyznačenými zmenami po zapracovaní pripomienok (Príloha č. 2).

V Trebišove 11.02.2021

Mgr. Peter Sovák, prednosta v. r.

Mgr. Katarína Futóva v. r.

JUDr. Daniel Ždij v. r.

Návrh dodatku vyvesený na úradnej tabuli mesta Trebišov dňa 29.01.2021

Návrh dodatku zvesený z úradnej tabule mesta Trebišov dňa

Dodatok schválený dňa uznesením č.

Dodatok vyvesený na úradnej tabuli mesta Trebišov dňa

Dodatok zvesený z úradnej tabule mesta Trebišov dňa

Dodatok nadobúda účinnosť dňa.....



Dodatok č. 1

k

VŠEOBECNE ZÁVÄZNÉMU NARIADENIU MESTA TREBIŠOV č. 129/2013

o parkovaní a státi vozidiel na miestnych komunikáciách a ostatných verejných priestranstvách

Mestské zastupiteľstvo v Trebišove sa podľa ustanovenia § 6 ods. 2 a § 11 ods. 4 písm. g) zákona č. 369/1990 Zb. o obecnom zriadení v znení neskorších predpisov, podľa ustanovenia § 6a ods. 1 zákona č. 135/1961 Zb. o pozemných komunikáciách (cestný zákon) v znení neskorších predpisov uznieslo na tomto Dodatku č. 1 (ďalej len "dodatok") k všeobecne záväznému nariadeniu č. 129/2013 (ďalej len "VZN"):

Článok 1

Úvodné ustanovenia

Tento dodatok aktualizuje niektoré pojmy a rozširuje okruh motorových vozidiel, ktorým je zakázané parkovanie a státie v čase od 20.00 h do 06.00 h.

Článok 2

Zmeny a doplnky v článku 2 VZN

2.1. Ods. 2.1. písm. a) znie:

a) verejné priestranstvo je ulica, námestie, park, trhovisko a iný priestor prístupný verejnosti bez obmedzenia, ktorý bez ohľadu na vlastnícke vzťahy slúži na všeobecné užívanie, ak osobitný zákon neustanovuje inak.

2.2. Ods. 2.1. písm. b) znie:

b) miestnymi komunikáciami sú všeobecne prístupné a užívané ulice, parkoviská vo vlastníctve obcí a verejné priestranstvá, ktoré slúžia miestnej doprave a sú zaradené do siete miestnych komunikácií.

Článok 3
Zmeny a doplnky v článku 3 VZN

3.1. Ods. 3.3. znie:

Parkovanie a státie na miestach podľa ods. 3.1. tohto VZN je v čase od 20.00 h do 06.00 h zakázané vozidlám kategórií:

- a) motorové vozidlá (kategórie N1 s dĺžkou nad 5 metrov, N2, N3),
 - b) autobusy (M2, M3) a obytné vozidlá (z kategórie M1) s výnimkou uvedenou v odseku 6.1.,
 - c) prípojné vozidlá (O1, O2, O3, O4),
 - d) zvláštne vozidlá podľa § 3 ods. 3 a ods. 5 zákona č. 106/2018 Z. z. o prevádzke vozidiel v cestnej premávke a o zmene a doplnení niektorých zákonov v platnom znení.
- Takéto vozidlá môžu parkovať len vo vlastných alebo prenajatých objektoch.

Článok 4
Zmeny a doplnky v článku 11 VZN

4.1. Ods. 11.3. znie:

Porušenie tohto VZN právnickou osobou alebo fyzickou osobou oprávnenou na podnikanie je podľa § 27b zákona č. 369/1990 Zb. o obecnom zriadení v platnom znení správnym deliktom, za ktorý mesto uloží pokutu od 1 do 6638 eur.

Článok 5
Záverečné ustanovenia

5.1. Dodatok schválilo Mestské zastupiteľstvo v Trebišove na zasadnutí dňa uznesením č.

5.2. Dodatok nadobúda účinnosť 15-tym dňom od zverejnenia na úradnej tabuli mesta, t. j. dňa

PhDr. Marek Čižmár
primátor

Návrh dodatku vyvesený na úradnej tabuli mesta Trebišov dňa 29.01.2021

Návrh dodatku zvesený z úradnej tabule mesta Trebišov dňa

Dodatok schválený dňa uznesením č.

Dodatok vyvesený na úradnej tabuli mesta Trebišov dňa

Dodatok zvesený z úradnej tabule mesta Trebišov dňa

Dodatok nadobúda účinnosť dňa.....



Dodatok č. 1

k

VŠEOBECNE ZÁVÄZNÉMU NARIADENIU MESTA TREBIŠOV č. 129/2013

o parkovaní a státi vozidiel na miestnych komunikáciách a ostatných verejných priestranstvách

Mestské zastupiteľstvo v Trebišove sa podľa ustanovenia § 6 ods. 2 a § 11 ods. 4 písm. g) zákona č. 369/1990 Zb. o obecnom zriadení v znení neskorších predpisov, podľa ustanovenia § 6a ods. 1 zákona č. 135/1961 Zb. o pozemných komunikáciách (cestný zákon) v znení neskorších predpisov uznieslo na tomto Dodatku č. 1 (ďalej len "dodatok") k všeobecne záväznému nariadeniu č. 129/2013 (ďalej len "VZN"):

Článok 1 Úvodné ustanovenia

Tento dodatok aktualizuje niektoré pojmy a rozširuje okruh motorových vozidiel, ktorým je zakázané parkovanie a státie v čase od 20.00 h do 06.00 h.

Článok 2 Zmeny a doplnky v článku 2 VZN

2.1. Ods. 2.1. písm. a) znie:

a) verejné priestranstvo je ulica, námestie, park, trhovisko a iný priestor prístupný verejnosti bez obmedzenia, ktorý bez ohľadu na vlastnícke vzťahy slúži na všeobecné užívanie, ak osobitný zákon neustanovuje inak.

2.2. Ods. 2.1. písm. b) znie:

b) miestnymi komunikáciami sú všeobecne prístupné a užívané ulice, parkoviská vo vlastníctve obcí a verejné priestranstvá, ktoré slúžia miestnej doprave a sú zaradené do siete miestnych komunikácií.

Článok 3 **Zmeny a doplnky v článku 3 VZN**

3.1. Ods. 3.3. znie:

Parkovanie a státie na miestach podľa ods. 3.1. tohto VZN je v čase od 20.00 h do 06.00 h zakázané vozidlám kategórií:

- a) ~~motorové vozidlá~~ nákladné automobily (kategórie vozidiel N1 s dĺžkou nad 5 metrov, N2, N3),
 - b) autobusy (kategórie vozidiel M1 s dĺžkou nad 5 metrov, M2, M3) a obytné vozidlá (~~z~~ kategórie M1) s výnimkou uvedenou v odseku 6.1.,
 - c) prípojné vozidlá (kategórie vozidiel - O1, O2, O3, O4),
 - d) zvláštne vozidlá podľa § 3 ods. 3 a ods. 5 zákona č. 106/2018 Z. z. o prevádzke vozidiel v cestnej premávke a o zmene a doplnení niektorých zákonov v platnom znení.
- Takéto vozidlá môžu parkovať len vo vlastných alebo prenajatých objektoch A na parkoviskách podľa ods. 6.1. tohto nariadenia.

3.2. Ods. 3.5. sa vypúšťa a číselné označenie ods. 3.6., 3.7. a 3.8. sa nahrádza číselným označením 3.5., 3.6. a 3.7.

Článok 4 **Zmeny a doplnky v článku 5 VZN**

4.1. Ods. 5.3. znie:

Mesto, na pozemných komunikáciách vo svojej správe, povoľuje vyhradené parkoviská a určuje použitie dopravných značiek a dopravných zariadení na ich označenie, na základe záväzného stanoviska príslušného dopravného inšpektorátu.

4.2. Ods. 5.4. znie:

Vyhradené parkovacie miesto musí byť označené príslušným dopravným značením s upresnením, pre ktoré vozidlo alebo subjekt je parkovacie miesto vyhradené. Vyhradenie parkovacieho miesta si fyzické osoby a právnické osoby, ktorým bolo vydané povolenie, vyznačia na vlastné náklady formou, ktorú určí v zmysle príslušných právnych predpisov a technických noriem mesto.

Článok 5 **Zmeny a doplnky v článku 6 VZN**

5.1. Ods. 6.1. znie:

Mesto určuje na parkovanie a státie vozidiel podľa ods. 3.3. tohto nariadenia parkovisko:

- a) pri športovej hale,
- b) pri zimnom štadióne,
- c) pri areáli vodných športov,
- d) pri mestskom kultúrnom stredisku
- e) na Námestí mieru.

Článok 46 **Zmeny a doplnky v článku 11 VZN**

4.1. Ods. 11.3. znie:

Materiál s vyznačenými zmenami oproti pôvodnému návrhu dodatku po pripomienkovom konaní

Porušenie tohto VZN právnickou osobou alebo fyzickou osobou oprávnenou na podnikanie je podľa § 27b zákona č. 369/1990 Zb. o obecnom zriadení v platnom znení správnym deliktom, za ktorý mesto uloží pokutu od 1 do 6638 eur.

Článok 57
Záverečné ustanovenia

- 5.1. Dodatok schválilo Mestské zastupiteľstvo v Trebišove na zasadnutí dňa uznesením č.
- 5.2. Dodatok nadobúda účinnosť 15-tym dňom od zverejnenia na úradnej tabuli mesta, t. j. dňa

PhDr. Marek Čižmár
primátor

Návrh

Návrh dodatku vyvesený na úradnej tabuli mesta Trebišov dňa 29.01.2021

Návrh dodatku zvesený z úradnej tabule mesta Trebišov dňa

Dodatok schválený dňa uznesením č.

Dodatok vyvesený na úradnej tabuli mesta Trebišov dňa

Dodatok zvesený z úradnej tabule mesta Trebišov dňa

Dodatok nadobúda účinnosť dňa.....



Dodatok č. 1

k

VŠEOBECNE ZÁVÄZNÉMU NARIADENIU MESTA TREBIŠOV č. 129/2013

o parkovaní a státi vozidiel na miestnych komunikáciách a ostatných verejných priestranstvách

Mestské zastupiteľstvo v Trebišove sa podľa ustanovenia § 6 ods. 2 a § 11 ods. 4 písm. g) zákona č. 369/1990 Zb. o obecnom zriadení v znení neskorších predpisov, podľa ustanovenia § 6a ods. 1 zákona č. 135/1961 Zb. o pozemných komunikáciách (cestný zákon) v znení neskorších predpisov uznieslo na tomto Dodatku č. 1 (ďalej len "dodatok") k všeobecne záväznému nariadeniu č. 129/2013 (ďalej len "VZN"):

Článok 1 Úvodné ustanovenia

Tento dodatok aktualizuje niektoré pojmy a rozširuje okruh motorových vozidiel, ktorým je zakázané parkovanie a státie v čase od 20.00 h do 06.00 h.

Článok 2 Zmeny a doplnky v článku 2 VZN

2.1. Ods. 2.1. písm. a) znie:

a) verejné priestranstvo je ulica, námestie, park, trhovisko a iný priestor prístupný verejnosti bez obmedzenia, ktorý bez ohľadu na vlastnícke vzťahy slúži na všeobecné užívanie, ak osobitný zákon neustanovuje inak.

2.2. Ods. 2.1. písm. b) znie:

b) miestnymi komunikáciami sú všeobecne prístupné a užívané ulice, parkoviská vo vlastníctve obcí a verejné priestranstvá, ktoré slúžia miestnej doprave a sú zaradené do siete miestnych komunikácií.

Článok 3 **Zmeny a doplnky v článku 3 VZN**

3.1. Ods. 3.3. znie:

Parkovanie a státie na miestach podľa ods. 3.1. je v čase od 20.00 h do 06.00 h zakázané pre :

- a) nákladné automobily (kategórie vozidiel - N1 s dĺžkou nad 5 metrov, N2, N3),
 - b) autobusy (kategórie vozidiel - M1 s dĺžkou nad 5 metrov, M2, M3) a obytné vozidlá kategórie M1,
 - c) prípojné vozidlá (kategórie vozidiel - O1, O2, O3, O4),
 - d) zvlášťne vozidlá podľa § 3 ods. 3 a ods. 5 zákona č. 106/2018 Z. z. o prevádzke vozidiel v cestnej premávke a o zmene a doplnení niektorých zákonov v platnom znení.
- Takéto vozidlá môžu parkovať vo vlastných alebo prenajatých objektoch a na parkoviskách podľa ods. 6.1. tohto nariadenia.

3.2. Ods. 3.5. sa vypúšťa a číselné označenie ods. 3.6., 3.7. a 3.8. sa nahrádza číselným označením 3.5., 3.6. a 3.7.

Článok 4 **Zmeny a doplnky v článku 5 VZN**

4.1. Ods. 5.3. znie:

Mesto, na pozemných komunikáciách vo svojej správe, povoľuje vyhradené parkoviská a určuje použitie dopravných značiek a dopravných zariadení na ich označenie, na základe záväzného stanoviska príslušného dopravného inšpektorátu.

4.2. Ods. 5.4. znie:

Vyhradené parkovacie miesto musí byť označené príslušným dopravným značením s upresnením, pre ktoré vozidlo alebo subjekt je parkovacie miesto vyhradené. Vyhradenie parkovacieho miesta si fyzické osoby a právnické osoby, ktorým bolo vydané povolenie, vyznačia na vlastné náklady formou, ktorú určí v zmysle príslušných právnych predpisov a technických noriem mesto.

Článok 5 **Zmeny a doplnky v článku 6 VZN**

5.1. Ods. 6.1. znie:

Mesto určuje na parkovanie a státie vozidiel podľa ods. 3.3. tohto nariadenia parkovisko:

- a) pri športovej hale,
- b) pri zimnom štadióne,
- c) pri areáli vodných športov,
- d) pri mestskom kultúrnom stredisku
- e) na Námestí mieru.

Článok 6 **Zmeny a doplnky v článku 11 VZN**

6.1. Ods. 11.3. znie:

Porušenie tohto VZN právnickou osobou alebo fyzickou osobou oprávnenou na podnikanie je podľa § 27b zákona č. 369/1990 Zb. o obecnom zriadení v platnom znení správnym deliktom, za ktorý mesto uloží pokutu od 1 do 6638 eur.

Návrh

Článok 7
Záverečné ustanovenia

7.1. Dodatok schválilo Mestské zastupiteľstvo v Trebišove na zasadnutí dňa uznesením č.

7.2. Dodatok nadobúda účinnosť 15-tym dňom od zverejnenia na úradnej tabuli mesta, t. j. dňa

PhDr. Marek Čižmár
primátor

PRIMÁTOR MESTA TREBIŠOV

Číslo: 21

Materiál určený na zasadnutie Mestského zastupiteľstva v Trebišove dňa: 15. 02. 2021

Názov materiálu: Zmeny o doplnky č. 6 Územného plánu mesta Trebišov

Obsah materiálu: - dôvodová správa
- vyhodnotenie pripomienok z prerokovania návrhu ZaD č. 6 Územného plánu mesta Trebišov

Návrh na uznesenie:

Mestské zastupiteľstvo v Trebišove

A/ berie na vedomie

súhlasné stanovisko **Okresného úradu Košice, Odboru výstavby a bytovej politiky** o preskúmaní návrhu Zmien a doplnkov č. 6 Územného plánu mesta Trebišov podľa §25 zákona č. 50/1976 Zb. o územnom plánovaní a stavebnom poriadku v znení neskorších predpisov (stavebný zákon),

B/ súhlasí

s vyhodnotením pripomienok podaných v rámci prerokovania návrhu Zmien a doplnkov č. 6 Územného plánu mesta Trebišov,

C/ schvaľuje

podľa §26 ods. (3) a § 27 ods. (3) stavebného zákona v nadväznosti na §11 ods. (4) písm. c) zákona 369/1990 Z. z. o obecnom zriadení v znení neskorších predpisov Zmeny a doplnky č. 6 Územného plánu mesta Trebišov,

D/ žiada

primátora mesta zabezpečiť prostredníctvom odborne spôsobilej osoby pre obstarávanie Zmien a doplnkov č. 6 Územného plánu mesta Trebišov:

- a) v súlade s § 6 ods. (8) zákona č. 369/1990 Z.z. o obecnom zriadení v znení neskorších predpisov vyhlásenie Dodatku č.6 k Všeobecne záväznému nariadeniu mesta Trebišov č. 108/2011 , ktorým sa vymedzujú záväzné časti Zmien a doplnkov č. 6 Územného plánu mesta Trebišov,
- b) označenie textovej časti, výkresovej časti a záväznej časti Zmien a doplnkov č.6 Územného plánu mesta Trebišov schvaľovacou doložkou v súlade s § 28 ods. (1) stavebného zákona,
- c) vyhotovenie registračného listu v súlade s § 28 ods. (5) stavebného zákona a jeho doručenie Ministerstvu dopravy a výstavby SR spolu s kópiou uznesenia o schválení Zmien a doplnkov č. 6 Územného plánu mesta Trebišov,
- d) uloženie Zmien a doplnkov č.6 Územného plánu mesta Trebišov v meste – na mestskom úrade, stavebnom úrade a na Okresnom úrade Košice, Odbore výstavby a bytovej politiky do 3 mesiacov od ich schválenia,
- e) zverejniť v súlade s §27 ods. (4) písm. a) a b) stavebného zákona, záväznú časť Zmien a doplnkov č. 6 Územného plánu mesta Trebišov na úradnej tabuli najmenej na 30 dní a doručením dotknutým orgánom štátnej správy.

Predkladá: PhDr. Marek Čižmár, primátor

Spracoval: Ing. arch. Alexander Bugala, vedúci odd. výstavby a majetku

V Trebišove 09. 02. 2021

PhDr. Marek Čižmár v. r.

Dôvodová správa
o postupe obstarávania a prerokovania Zmien a doplnkov č.6 Územného plánu mesta
Trebišov

Územný plán mesta Trebišov bol schválený uznesením Mestského zastupiteľstva v Trebišove č. 136/2011 zo dňa 28.09.2011, na VZN č. 108/2011, ktorým sa vymedzujú záväzné časti ÚPN mesta Trebišov sa Mestské zastupiteľstvo v Trebišove uznieslo uznesením č. 136/2011 dňa 28.09.2011.

Zmeny a doplnky č.1 ÚPN mesta Trebišov boli schválené uznesením č. 169/2012 zo dňa 28.12.2012 a Záväzná časť ZaD č.1 ÚPN mesta Trebišov bola schválená Dodatkom č.1 k VZN č. 108/2011 dňa 28.12.2012.

Zmeny a doplnky č.2 ÚPN mesta Trebišov boli schválené uznesením č. 59/2013 zo dňa 26.06.2013 a Záväzná časť ZaD č.2 ÚPN mesta Trebišov bola schválená Dodatkom č.2 k VZN č. 108/2011 dňa 26.06.2013.

Zmeny a doplnky č.3 ÚPN mesta Trebišov boli schválené uznesením č. 104/2018 zo dňa 17.09.2018 a Záväzná časť ZaD č.3 ÚPN mesta Trebišov bola uznesením č. 105/2018 schválená Dodatkom č.3 k VZN č. 108/2011 dňa 17.09.2018.

Zmeny a doplnky č.4 ÚPN mesta Trebišov boli schválené uznesením č. 69/2019 zo dňa 15.04.2019 a Záväzná časť ZaD č.4 ÚPN mesta Trebišov bola uznesením č. 70/2019 schválená Dodatkom č.4 k VZN č. 108/2011 dňa 28.09.2011.

Zmeny a doplnky č.5 ÚPN mesta Trebišov boli schválené uznesením č. 161/2019 zo dňa 09.12.2019 a Záväzná časť ZaD č.5 ÚPN mesta Trebišov bola uznesením č. 162/2019 schválená Dodatkom č.5 k VZN č. 108/2011 dňa 28.09.2011.

Uznesením Mestského zastupiteľstva v Trebišove č.249/2020 zo dňa 21.09.2020 bolo schválené obstaranie Zmien a doplnkov č.6 Územného plánu mesta Trebišov.

Dotknutým orgánom, organizáciám, fyzickým a právnickým osobám bolo listom č.20408/2020/1-ABu zo dňa 18.11.2020 zaslané oznámenie, že v termíne od 23.11.2020 do 23.12.2020 sa uskutoční prerokovanie návrhu ZaD č. 6 ÚPN mesta Trebišov. Zároveň bolo oznámenie o prerokovaní ZaD č.6 územného plánu mesta zverejnené na úradnej tabuli mesta od 23.11.2020 do 23.12.2020 a na internetovej stránke obce www.trebisov.sk.

Do návrhu zmien a doplnkov bolo možné nahliadnuť na Mestskom úrade v Trebišove každý pracovný deň počas úradných hodín. Prerokovanie návrhu zmien a doplnkov za účasti spracovateľa územnoplánovacej dokumentácie sa uskutočnilo dňa 10.12.2020 v priestoroch Mestského úradu v Trebišove a to o 11,00 hod. s dotknutými obcami, dotknutým samosprávnym krajom, dotknutými orgánmi štátnej správy a dotknutými právnickými osobami o 14,00 hod. s verejnosťou – občanmi.

Stanoviská, ktoré boli doručené obstarávateľovi boli vyhodnotené a zapracované do návrhu zmien a doplnkov.

Z návrhu ZaD č.6 sa vypúšťa na žiadosť majiteľa pozemku zmena funkčného využitia pozemku označená ako lokalita L1/Z6.

Obstarávateľ nežiadal o udelenie súhlasu k budúcemu možnému použitiu poľnohospodárskej pôdy, nakoľko návrhom ZaD č. 6 ÚPN mesta Trebišov nedochádza k záberu poľnohospodárskej pôdy.

V zmysle zákona č. 24/2006 Z.z. o posudzovaní vplyvov na ŽP bolo spracované Oznámenie o strategickom dokumente a doručené v zmysle § 5 odst. 3 zákona NR SR č.24/2006 Z.z. Okresnému úradu v Trebišove, odboru starostlivosti o životné prostredie. Dňa 11.01.2021

bolo vydané rozhodnutie č. OU-TV-OSZP-2021/001374-028 o tom, že strategický dokument Zmeny a doplnky č.6 ÚPN mesta Trebišov sa nebude posudzovať podľa zákona č.24/2006 Z.z. v znení neskorších predpisov.

Spracovala:

Ing. Iveta Sabaková, poverený obstarávateľ - odborne spôsobilá osoba pre obstarávanie ÚPD podľa § 2 stavebného zákona, reg. číslo 286

Január 2021

**VYHODNOTENIE PRIPOMIENOK Z PREROKOVANIA
NÁVRHU
ZaD č.6 ÚZEMNÉHO PLÁNU (ÚPN) MESTA TREBIŠOV**
Prerokovanie od 23.11.2020 do 23.12.2020

P.č.	Názov organizácie, dotknutého orgánu, (č. vyjadrenie, dátum, vydal)	Obsah pripomienky, vyjadrenia	Vyhodnotenie pripomienky, vyjadrenia
A. Dotknuté orgány štátnej správy			
1.	<p>Ministerstvo ŽP SR, Sekcia geológie a prírodných zdrojov, Odbor štátnej geologickej správy, Námestie Ľ. Štúra 1, Bratislava Číslo: 62262/2020 zo dňa 09.12.2020 Vybavuje: Viera Mat'ová</p>	<p>1. V katastrálnom území mesta Trebišov (ďalej len „predmetné územie“) sa nachádza: - výhradné ložisko „Trebišov – zemný plyn (91)“ s určeným chráneným ložiskovým územím (CHLÚ) a dobývacím priestorom (DP) pre NAFTA a. s., Bratislava, - výhradné ložisko „Trebišov - gazolín (850)“ s určeným chráneným ložiskovým územím a dobývacím priestorom pre NAFTA a. s., Bratislava.</p> <p>Podľa § 15 ods. 1 bankého zákona sú orgány územného plánovania a spracovatelia územnoplánovacej dokumentácie povinní pri územnoplánovacej činnosti vychádzať z podkladov o zistených a predpokladaných výhradných ložiskách a sú povinní navrhovať riešenie, ktoré je z hľadiska ochrany a využitia nerastného bohatstva a ďalších verejných záujmov najvýhodnejšie. Ministerstvo požaduje dodržať ustanovenia § 18 a § 19 bankého zákona tak, aby bola zabezpečená ochrana výhradných ložísk proti znemožneniu alebo sťaženiu ich dobývania a podľa § 17 ods. 5 a § 26 ods. 3 bankého zákona vyznačiť hranice chránených ložiskových území a dobývacích priestorov v územnoplánovacej dokumentácii.</p> <p>Vzhľadom na súčasné a predpokladané využívanie ložísk žiadame aj územia v blízkosti chránených ložiskových území a dobývacích priestorov nevyužívať ako obytné, prípadne rekreačné územia s novými stavbami.</p> <p>2. V predmetnom území sa nachádza: - prieskumné územie (PÚ) „Beša – horľavý zemný plyn“ určené pre držiteľa prieskumného územia Slovakian Horizon Energy, s.r.o., Bratislava, s platnosťou do 26. 09. 2029 - prieskumné územie „Pavlovce nad Uhom – horľavý zemný plyn“ určené pre držiteľa prieskumného územia Slovakian Horizon Energy, s.r.o., Bratislava, s platnosťou do 03. 10. 2029.</p> <p>Ministerstvo je dotknutým orgánom v územnom konaní podľa § 23 ods. 16 geologického zákona. Nakoľko podľa § 22 ods. 1 geologického zákona môže ministerstvo lehotu prieskumného územia predĺžiť, žiadame v súlade s § 12 ods. 4 písm. n) Vyhlášky Ministerstva životného prostredia Slovenskej republiky č. 55/2001 Z. z. o územnoplánovacích podkladoch a územnoplánovacej dokumentácii vyznačiť hranice prieskumných území v územnoplánovacej dokumentácii.</p>	<ul style="list-style-type: none"> • Akceptuje sa, v už schválenom ÚPN – M vrátane jeho zmien a doplnkov. Sú zapracované v záväznej časti bod. 1.9. a doplnené do bodu 8. Vymedzenie OP a CHÚ podľa osobitných predpisov • Akceptuje sa, v už schválenom ÚPN – M vrátane jeho zmien a doplnkov. Sú zapracované v záväznej časti bod. 1.9. a doplnené do bodu 8. Vymedzenie OP a CHÚ podľa osobitných predpisov

		<p>3. V predmetnom území sú evidované skládky odpadov tak, ako sú zobrazené na priloženej mape. Ministerstvo odporúča uvedené skládky odpadov dostatočne zohľadniť v územnoplánovacej dokumentácii.</p> <p>4. V predmetnom území sú na základe výpisu z Informačného systému environmentálnych zát'aží evidované environmentálne zát'aže:</p> <p>1. Názov EZ: TV (015) / Trebišov - ČS PHM Cukrovarská Názov lokality: ČS PHM Cukrovarská Druh činnosti: čerpacia stanica PHM Stupeň priority: v registri nie je uvedené Registrovaná ako: C sanovaná/rekultivovaná lokalita</p> <p>2. Názov EZ: TV (017) / Trebišov - garážový dvor Názov lokality: garážový dvor Druh činnosti: základne Armády SR Stupeň priority: v registri nie je uvedené Registrovaná ako: C sanovaná/rekultivovaná lokalita</p> <p>3. Názov EZ: TV (016) / Trebišov – ČS PHM M.R. Štefánika Názov lokality: ČS PHM M.R. Štefánika Druh činnosti: čerpacia stanica PHM Stupeň priority: v registri nie je uvedené Registrovaná ako: C Sanovaná / rekultivovaná lokalita</p> <p>4. Názov EZ: TV (009) / Nový Ruskov - Koronč Názov lokality: Koronč Druh činnosti: základne Armády SR Stupeň priority: EZ so strednou prioritou (K 35 - 65) Registrovaná ako: A pravdepodobná EZ</p> <p>5. Názov EZ: TV (014) / Trebišov - bývalý potravinársky kombinát Názov lokality: bývalý potravinársky kombinát Druh činnosti: skladovanie vykurovacích olejov Stupeň priority: EZ so strednou prioritou (K 35 - 65) Registrovaná ako: A pravdepodobná EZ</p> <p>Vyššie uvedené EZ môžu negatívne ovplyvniť možnosti ďalšieho využitia územia najmä v prípade EZ TV (014) / Trebišov - bývalý potravinársky kombinát a TV (017) / Trebišov - garážový dvor vo vzťahu k riešeným lokalitám 1/Z6 a 3/Z6.</p>	<ul style="list-style-type: none"> • <i>Akceptuje sa, zapracované v už schválenom ÚPN – M vrátane jeho zmien a doplnkov.</i> • <i>Akceptuje sa, zapracované v už schválenom ÚPN – M vrátane jeho zmien a doplnkov. Doplnené do záväznej časti bod 6.5) bod c) Prítomnosť EZ</i>
--	--	--	---

		<p>5. Predmetné územie spadá do nízkeho až stredného radónového rizika, tak ako je to zobrazené na priloženej mape. Stredné radónové riziko môže negatívne ovplyvniť možnosti ďalšieho využitia územia.</p> <p>6. Informácie o geotermálnej energii v predmetnom území sú k dispozícii na webovej stránke Štátneho geologického ústavu Dionýza Štúra – aplikácia Atlas geotermálnej energie http://apl.geology.sk/mapportal/#/aplikacia/14.</p> <p>Podľa § 20 ods. 3 geologického zákona ministerstvo vymedzuje ako riziká stavebného využitia územia výskyt stredného radónového rizika. Vhodnosť a podmienky stavebného využitia územia s výskytom stredného radónového rizika je potrebné posúdiť podľa zákona č. 355/2007 Z. z. o ochrane, podpore a rozvoji verejného zdravia a o zmene a doplnení niektorých zákonov v znení neskorších predpisov a vyhlášky Ministerstva zdravotníctva Slovenskej republiky č. 98/2018 Z. z., ktorou sa ustanovujú podrobnosti o obmedzovaní ožiarenia pracovníkov a obyvateľov z prírodných zdrojov ionizujúceho žiarenia.</p>	<ul style="list-style-type: none"> • <i>Akceptuje sa, zapracované v už schválenom ÚPN – M vrátane jeho zmien a doplnkov.</i> • <i>Berie sa na vedomie.</i> • <i>Akceptuje sa, zapracované do záväznej časti bod 6.5) bod b).</i>
<p>2.</p>	<p>Okresný úrad Košice, Odbor výstavby a bytovej politiky, Komenského 52, Košice Číslo: OU-KE-OVBP1-2020/051749-003 zo dňa 17.12.2020 Vybavuje: Ing. Zuzana Nemčeková</p>	<p>K spracovaným zmenám a doplnkom č. 6 ÚPN – O Trebišov nemáme žiadne zásadné pripomienky. O preskúmanie súladu predloženého návrhu zmien a doplnkov č. 6 ÚPN – O Trebišov, podľa ust. § 25 ods. 1 stavebného zákona je obec povinná požiadať tunajší Okresný úrad Košice, odbor výstavby a bytovej politiky.</p> <p>K žiadosti o toto preskúmanie je potrebné doložiť:</p> <ul style="list-style-type: none"> • návrh zmien a doplnkov č. 6 ÚPN – O Trebišov so zapracovanými pripomienkami • vyhodnotenie stanovísk a pripomienok z prerokovania návrhu zmien a doplnkov č. 6 ÚPN – O Trebišov (priložiť kópie stanovísk a pripomienok) • dokladovať záverečné záväzné stanoviská, resp. vyjadrenia a rozhodnutia dotknutých orgánov štátnej správy: • záväzné stanovisko príslušného Okresného úradu, odboru životného prostredia • rozhodnutie príslušného Okresného úradu Košice, odboru opravných prostriedkov(PPF) • záväzné stanovisko príslušného regionálneho úradu verejného zdravotníctva • záväzné stanovisko príslušného Okresného úradu životného prostredia – štátna vodná správa • návrh uznesenia Obecného zastupiteľstva, ktorým mesto Trebišov podľa ust. § 31 ods. 1 v spojení s ust. § 27 ods. 3 stavebného zákona schvaľuje územný plán s uložením ďalších úloh pre mesto ako orgán územného plánovania, prostredníctvom odborne spôsobilej osoby pre obstarávanie, územnoplánovacej dokumentácie, ako je: • označenie textovej, grafickej časti a záväznej časti schvaľovacou doložkou podľa ust. § 28 ods. 1 stavebného zákona • vyhotovenie registračného listu podľa ust. § 28 ods. 5 stavebného zákona a jeho doručenie na Ministerstvo dopravy a výstavby SR, odboru územného plánovania • spolu s kópiou uznesenia o schválení ÚPD • uloženie územnoplánovacej dokumentácie v obci, na stavebnom úrade a na Okresnom úrade, odbore výstavby a bytovej politiky do troch mesiacov od jej schválenia • návrh všeobecne záväzného nariadenia, ktorým sa vyhlasuje záväzná časť územného plánu podľa ust. § 27 ods. 3 stavebného zákona • informatívnu správu o postupe obstarávania a prerokovania tohto návrhu <p>V zmysle ust. § 25 stavebného zákona, návrh územného plánu, ktorého obsah nebude v súlade so záväznou časťou územnoplánovacej dokumentácie vyššieho stupňa alebo s príslušnými právnymi predpismi, nebude možné schváliť.</p>	<ul style="list-style-type: none"> • <i>Berie sa na vedomie.</i>

3.	<p>Okresný úrad Košice Odbor starostlivosti o životné prostredie Komenského 52, Košice Číslo: OU-KE-OSZP1-2020/050714-003 zo dňa 24.11.2020 Vybavuje: Mgr. Lívia Bodonová</p>	<p>Z hľadiska ochrany prírody a krajiny nemáme pripomienky.</p>	<ul style="list-style-type: none"> • <i>Berie sa na vedomie.</i>
4.	<p>Okresný úrad Košice, Odbor opravných prostriedkov, Komenského 52, Košice Číslo: OU-KE-OOP6-2020/050581-003 zo dňa 09.12.2020 Vybavuje: JUDr. Ing. Róbert Hučko</p>	<p>Vzhľadom na to, že návrh nepredpokladá použitie PP pre stavebné a iné zámery, pred posúdením návrhu podľa stavebného zákona nie je potrebné požiadať Okresný úrad Košice, odbor opravných prostriedkov, pozemkový referát, Komenského č. 52, Košice o udelenie súhlasu podľa § 13 zákona o ochrane a využívaní PP.</p>	<ul style="list-style-type: none"> • <i>Berie sa na vedomie.</i>
5.	<p>Okresný úrad Košice, Odbor cestnej dopravy a pozemných komunikácií Komenského 52, Košice</p>	<p><i>V stanovenej lehote sa nevyjadrili, oznámenie doručené elektronicky.</i></p>	<p><i>Platí §22 ods.5 SZ</i></p>
6.a)	<p>Okresný úrad Trebišov, Odbor starostlivosti o životné prostredie, Námestie mieru 804/1, Trebišov – úsek ochrany ovzdušia Číslo: OU-TV-OSZP-2020/013608-003 zo dňa 27.11.2020 Vybavuje: Ing. Čižmár</p>	<p>Okresný úrad Trebišov, odbor starostlivosti o životné prostredie, ako príslušný správny orgán podľa § 2 ods. 3, § 3 ods. 1 a § 4 ods. 1 zákona č.180/2013 Z.z. o organizácii miestnej štátnej správy a o zmene a doplnení niektorých zákonov, v spojení s § 5 zákona č. 525/2003 Z.z. o štátnej správe starostlivosti o životné prostredie a o zmene a doplnení niektorých zákonov, v znení neskorších predpisov a podľa ustanovení § 22 písm. d) a § 26 ods. 3 písm. r) zák. č. 137/2010 Z.z. o ovzduší, v znení neskorších predpisov, vydáva pre Mesto Trebišov podľa § 26 ods. 3 písm. r) zákona o ovzduší, v znení neskorších predpisov,</p> <p>súhlasné stanovisko</p> <p>z hľadiska ochrany ovzdušia k návrhu Zmien a doplnkov č.6/2020 Územného plánu mesta Trebišov.</p> <p>Vaším listom doručeným nám dňa 19.11.2020 ste nás požiadali o stanovisko k návrhu Zmien a doplnkov č.6/2020 Územného plánu mesta Trebišov.</p> <p>Týmto Vám oznamujeme, že k predmetnému návrhu z hľadiska ochrany ovzdušia nemáme žiadne pripomienky.</p>	<ul style="list-style-type: none"> • <i>Berie sa na vedomie.</i>

6.b)	<p>Okresný úrad Trebišov, Odbor starostlivosti o životné prostredie, Námestie mieru 804/1, Trebišov – štátna vodná správa Číslo: OU-TV-OSZP-2020/013607-003 zo dňa 27.11.2020 Vybavuje : Ing. Čižmár</p>	<p>S realizáciou Zmien a doplnkov č.6/2020 Územného plánu mesta Trebišov z hľadiska vodohospodárskeho súhlasíme za podmienok:</p> <ul style="list-style-type: none"> • V prípade, že pri realizácii predmetných zmien a doplnkov dôjde ku križovaniu resp. súbehu s vodnými stavbami (vodovod, kanalizácia) je potrebné prejednať spôsob ich realizácie s ich správcami, vlastníkmi, resp. užívateľmi a dodržať ich podmienky. • V predložených zmenách a doplnkoch, nie je navrhovaná nová vodná stavba v zmysle ustanovení § 52 vodného zákona. <p>Vyjadrenie nie je rozhodnutím v správnom konaní a nenahrádza povolenie ani súhlas orgánu štátnej vodnej správy vydávané podľa zákona č. 364/2004 Z.z.</p> <p>Vyjadrenie orgánu štátnej vodnej správy podľa § 28 vodného zákona sa považuje za záväzné stanovisko.</p>	<ul style="list-style-type: none"> • <i>Berie sa na vedomie, požiadavka je v kompetencii príslušného stavebného úradu pri umiestňovaní a povoľovaní stavieb.</i> • <i>Berie sa na vedomie.</i> • <i>Berie sa na vedomie.</i> • <i>Berie sa na vedomie.</i>
6.c)	<p>Okresný úrad Trebišov, Odbor starostlivosti o životné prostredie, M.R.Štefánika 32, Trebišov – odpadové hospodárstvo Číslo: OU-TV-OSZP-2020/013630-003 zo dňa 25.11.2020 Vybavuje : Ing. Ján Zambori</p>	<p>Okresný úrad Trebišov, odbor starostlivosti o životné prostredie, ako príslušný správny orgán podľa § 2 ods.3, § 3 ods. 1 a § 4 ods.1 zákona č.180/2013 Z.z. o organizácii miestnej štátnej správy a o zmene a doplnení niektorých zákonov, ako vecne a miestne príslušný orgán štátnej správy v odpadovom hospodárstve podľa § 104 ods.1 písm.d) zákona č.79/2015 Z.z. o odpadoch a o zmene a doplnení niektorých zákonov v znení neskorších predpisov/ ďalej len zákon o odpadoch/, v súlade so zákonom č.525/2003 Z.z. o štátnej správe starostlivosti o životné prostredie a o zmene a doplnení niektorých zákonov dáva v súlade s §108 ods.1 písm.m) zákona o odpadoch, podľa § 99 ods.1 písm.e) zákona o odpadoch nasledovné vyjadrenie :</p> <p>S predloženým návrhom z hľadiska odpadového hospodárstva</p> <p style="text-align: center;">s ú h l a s í m e</p> <p>bez pripomienok.</p>	<ul style="list-style-type: none"> • <i>Berie sa na vedomie.</i>
6.d)	<p>Okresný úrad Trebišov, Odbor starostlivosti o životné prostredie, M.R.Štefánika 32, Trebišov – úsek EIA Číslo: OU-TV-OSZP-2019/012863-023 zo dňa 11.11.2019</p>	<p>Navrhovaný strategický dokument „Zmeny a doplnky č.6/2020 Územný plán mesta Trebišov“ sa nebude posudzovať podľa zákona č. 24/2006 Z.z. o posudzovaní vplyvov na životné prostredie a o zmene a doplnení niektorých zákonov v znení neskorších predpisov.</p> <p>Pri schvaľovaní strategického dokumentu podľa osobitných predpisov zohľadniť požiadavky uvedené v závere rozhodnutia, ktoré vyplynuli zo stanovísk zainteresovaných subjektov k oznámeniu o strategickom dokumente.</p>	<ul style="list-style-type: none"> • <i>Berie sa na vedomie.</i>

	<p>Vybavuje : Ing. Pač</p>	<ol style="list-style-type: none"> 1. Pri vypracovaní Zmien a doplnkov č. 6/2020 Územného plánu mesta Trebišov rešpektovať nadradenú dokumentáciu Zmeny a doplnky Územného plánu veľkého územného celku Košického kraja /ÚPN – VÚC/, schválené Zastupiteľstvom KSK v roku 2017. 2. Rešpektovať zásady všeobecnej ochrany prírody a krajiny podľa zákona č. 543/2002 Z. z. o ochrane prírody a krajiny v znení neskorších predpisov. 3. Zabezpečiť dodržanie § 47 zákona č. 543/2002 Z.z. o ochrane prírody a krajiny v znení neskorších predpisov a na jeho uplatnenie v prípade nutného výrubu drevín na riešených lokalitách. V prípade nevyhnutných výrubov drevín vykonať nevyhnutné výrubu v mimohniezdnom období (t.j. od 01.09.do 15.03); vzhľadom na § 35 zákona. 4. V návrhu verejného dopravného vybavenia č.1 Cestná doprava v lokalite č.3/Z6: Ul. Pribinova/ul. Hurbanova riešiť dopravné napojenie lokality č.3/Z6 z miestnej komunikácie ulice Hurbanova nie z ulice Pribinova. 5. Do zmien a doplnkov je potrebné zapracovať tiež požiadavku parkovacích plôch v zmysle príslušných platných slovenských technických noriem pre funkčné využitie lokality č.3/Z6 Ul. Pribinova/ Ul. Hurbanova: Plochy bývania a vybavenosti, tak aby boli pri parkovaní a odstavovaní umiestnené vozidlá mimo jazdné pruhy cesty III. triedy –III/3710 v zastavanom území mesta Trebišov. 6. V prípade, že pri realizácii predmetných zmien a doplnkov dôjde ku križovaniu resp. súbehu s vodnými stavbami (vodovod, kanalizácia) je potrebné prejednať spôsob ich realizácie s ich správcami, vlastníkmi, resp. užívateľmi a dodržať ich podmienky. 7. Rešpektovať záväzné stanovisko Regionálneho úradu verejného zdravotníctva so sídlom v Trebišove pod č.A/2019/01109/HŽPaZ zo dňa 29.10.2019: <ul style="list-style-type: none"> - zabezpečiť plnenie povinností podľa § 27 ods. 3 zák. č. 355/2007 Z. z. na ochranu vnútorného prostredia budov pred hlukom z vonkajšieho prostredia pri súčasnom zachovaní ostatných potrebných vlastností vnútorného prostredia; - zabezpečiť v prípade realizácie bytovej alebo rodinnej zástavby v blízkosti už existujúcich zdrojov hluku vybudovanie účinných protihlukových bariér, ktoré umožnia účinnú ochranu budúcej bytovej alebo rodinnej zástavby. <p>Upozorňujeme na rešpektovanie prípustných, obmedzujúcich a vylučujúcich podmienok využitia jednotlivých funkčných plôch riešených území t.j. vyvarovať sa umiestňovaniu objektov, ktoré môžu mať negatívny vplyv na verejné zdravie (zdravotný stav obyvateľstva obce). Prevádzky umiestňované na jednotlivých funkčných plochách v blízkosti obytnej zástavby nesmú byť zdrojom fyzikálno-chemických a biologických faktorov (napr.: hluk, vibrácie, prašnosť, pachy, exhaláty, produkcia a kumulovanie nebezpečných odpadov).</p> 8. Rešpektovať pripomienky uvedené v stanovisku Ministerstva životného prostredia 	<ul style="list-style-type: none"> • <i>Berie sa na vedomie. Požiadavky boli akceptované v rámci vyhodnotenia k prerokovanému návrhu ZaD č.6.</i>
--	--	---	--

		<p>SR, odboru štátnej geologickej správy pod č. 4366/2020-5.3 62331/2020 zo dňa 09.12.2020 citované vyššie v rozhodnutí.</p> <p>9. Jednotlivé činnosti, ktoré budú spĺňať kritériá pre posudzovanie vplyvov na životné prostredie podľa zákona č. 24/2006 Z.z. o posudzovaní vplyvov na životné prostredie a o zmene a doplnení niektorých zákonov v znení neskorších predpisov, treba posúdiť podľa tohto zákona pred rozhodnutím o ich umiestnení alebo pred ich povolením podľa osobitných predpisov ak sa územné rozhodnutie nevydáva.</p>	
6. e)	<p>Okresný úrad Trebišov, Odbor starostlivosti o životné prostredie, Námestie mieru 804/1, Trebišov – ochrana prírody a krajiny Číslo: OU-TV-OSZP-2020/013609-003 zo dňa 24.11.2020 Vybavuje : JUDr. Jana Zbojovská</p>	<p>Okresný úrad Trebišov, odbor starostlivosti o životné prostredie má z hľadiska ochrany prírody a krajiny k prerokovaniu územnoplánovacej dokumentácie „Územný plán mesta Trebišov, Zmeny a doplnky č. 6“ nasledovné pripomienky:</p> <p>- Upozorňujeme na § 47 zákona č. 543/2002 Z.z. o ochrane prírody a krajiny v znení neskorších predpisov a na jeho uplatnenie v prípade nutného výrubu drevín na riešených lokalitách. V prípade nevyhnutných výrubov drevín odporúčame vykonať nevyhnutné výrubu v mimohniezdnom období (t.j. od 01.9.do 15.3); vzhľadom na § 35 zákona . Toto záväzné stanovisko nenahrádza povolenie ani súhlas podľa ustanovení tohto zákona a nie je rozhodnutím podľa predpisov o správnom konaní. Osobitné predpisy ako aj ostatné ustanovenia zákona ostávajú vydaním tohto vyjadrenia nedotknuté.</p>	<ul style="list-style-type: none"> • <i>Berie sa na vedomie.</i>
7.	<p>Okresný úrad Trebišov, Odbor krízového riadenia, M. R. Štefánika 1161, Trebišov Číslo: OU-TV-OKR-2019/004393-010 zo dňa 16.10.2019 Vybavuje : JUDr. Tóth</p>	<p>Na základe Vašej požiadavky, podľa § 22 zákona č. 50/1976 Zb. o územnom plánovaní a stavebnom poriadku (stavebný zákon), v zmysle § 6 ods. 1 písm. g) a § 14 ods. 2 písm. a) zákona NR SR č. 42/1994 Z. z. o civilnej ochrane v platnom znení (ďalej len zákon č. 42/1994 Z. z.), Okresný úrad Trebišov vydáva</p> <p>záväzné stanovisko</p> <p>k „Oznámenie o prerokovaní Zmien a doplnkov č.6 Územného plánu mesta Trebišov“, vyplývajúce z ustanovení vyhlášky Ministerstva vnútra Slovenskej republiky č. 532/2006 Z. z. o podrobnostiach na zabezpečenie stavebnotechnických požiadaviek a technických podmienok zariadení civilnej ochrany v znení neskorších predpisov (ďalej len vyhláška č. 532/2006 Z. z.) :</p> <p>Zverejneným dokumentom „ZMENY A DOPLNKY č.6/2020 Územný plán mesta Trebišov“ nie sú dotknuté záujmy civilnej ochrany a z tohto dôvodu Okresný úrad Trebišov, odbor krízového riadenia k ZMENY A DOPLNKY č.6/2020 Územný plán mesta Trebišov</p> <p>nemá pripomienky.</p>	<ul style="list-style-type: none"> • <i>Berie sa na vedomie.</i>
8.	<p>Okresné riaditeľstvo hasičského a záchranného zboru Trebišov, T. G. Masaryka 13, Trebišov</p>	<p><i>V stanovenej lehote sa nevyjadri, oznámenie doručené elektronicky.</i></p>	<p><i>Platí §22 ods.5 SZ</i></p>

<p>9.</p>	<p>Okresný úrad Trebišov, Odbor cestnej dopravy a pozemných komunikácií , M. R. Štefánika 1161, Trebišov Číslo: OU-TV-OCDPK-2020/013953- 002 zo dňa 09.12.2020 Vybavuje : Mgr. Jožiová</p>	<p>S predloženým návrhom „Zmeny a doplnky č.6 Územného plánu mesta Trebišov“ súhlasíme za dodržania tejto podmienky:</p> <p>1. V návrhu verejného dopravného vybavenia č.1 Cestná doprava v lokalite č.3/Z6: Ul.Pribinova/ul.Hurbanova je navrhované jestvujúce dopravné napojenie zachovať z Ul. Pribinovej. Vzhľadom k tomu, že existujúce dopravné napojenie na cestu III.triedy – III/3710 v zastavanom území mesta Trebišov t.j na ul.Pribinova z parcely č.3629/2 k.ú.Trebišov je v rozdielnom vlastníctve ako vlastníctvo pozemku č.3629/14 k.ú.Trebišov nesúhlasíme so zachovaním tohto dopravného napojenia cez existujúci vjazd z cesty III.triedy na susednú nehnuteľnosť a ani s prípadne novým napojením na predmetnú cestu III.triedy, ale žiadame túto lokalitu č.3/Z6 dopravné napojiť na miestnu komunikáciu ul.Hurbanova. Do týchto zmien a doplnkov je potrebné zapracovať tiež požiadavku parkovacích plôch v zmysle príslušných platných slovenských technických noriem pre funkčné využitie lokality č.3/Z6 U.Pribinova/ Ul. Hurbanova: Plochy bývania a vybavenosti, tak aby boli pri parkovaní a odstavovaní umiestnené vozidlá mimo jazdné pruhy cesty III.triedy – III/3710 v zastavanom území mesta Trebišov.</p>	<ul style="list-style-type: none"> • <i>Akceptuje sa, bolo upravené.</i> • <i>Akceptuje sa, bolo doplnené.</i>
<p>10.</p>	<p>Okresný úrad Trebišov, Pozemkový a lesný odbor, Námestie Mieru č.1, Trebišov Číslo: OU-TV-PLO-2020/013822-003 zo dňa 01.12.2020 Vybavuje : Ing. Tomáš Kičinko</p>	<p>Okresný úrad Trebišov, pozemkový a lesný odbor, v zmysle § 6 ods. 2 zákona č. 326/2005 Z.z o lesoch v znení neskorších predpisov, súhlasí s vypracovaným strategickým dokumentom Zmien a doplnkov č. 6 Územného plánu mesta Trebišov bez pripomienok, nakoľko podľa dostupnej dokumentácie nezasahuje do lesných pozemkov, ani do ich ochranného pásma.</p>	<ul style="list-style-type: none"> • <i>Berie sa na vedomie.</i>
<p>11.</p>	<p>Regionálny úrad verejného zdravotníctva so sídlom v Trebišove Číslo: A/2019/01109/HŽPaZ zo dňa 29.10.2019 Vybavuje: MUDr. Konevičová</p>	<p>Regionálny úrad verejného zdravotníctva so sídlom v Trebišove (ďalej len RÚVZ so sídlom v Trebišove) ako orgán vecne a miestne príslušný podľa § 3 ods. 1 písm. c) v spojení s prílohou č. 1 zákona č. 355/2007 Z. z. o ochrane, podpore a rozvoji verejného zdravia a o zmene a doplnení niektorých zákonov v znení neskorších predpisov (ďalej len zák. č. 355/2007 Z. z.) vo veci posúdenia návrhu žiadateľa: Mesto Trebišov, M. R. Štefánika č. 862/204, 075 25 Trebišov, IČO: 00 331 996, k územnoplánovaciemu dokumentu „Zmeny a doplnky č. 6/2020 Územného plánu mesta Trebišov“, podľa § 6 ods. 3 písm. g) a § 13 ods. 3 písm. b) zák. č. 355/2007 Z. z. vydáva toto</p> <p style="text-align: center;">z á v ä z n é s t a n o v i s k o :</p> <p>s ú h l a s í s a s ú z e m n o p l á n o v a c í m d o k u m e n t o m „ Z m e n y a d o p l n k y č . 6 / 2 0 2 0 Ú z e m n é h o p l á n u m e s t a T r e b i š o v “ p r i d o d r ž a n í t ý c h t o p o d m i e n o k :</p> <ul style="list-style-type: none"> - zabezpečenia plnenia povinností podľa § 27 ods. 3 zák. č. 355/2007 Z. z. na ochranu vnútorného prostredia budov pred hlukom z vonkajšieho prostredia pri súčasnom zachovaní ostatných potrebných vlastností vnútorného prostredia; - zabezpečiť v prípade realizácie bytovej alebo rodinnej zástavby v blízkosti už existujúcich zdrojov hluku vybudovanie účinných protihlukových bariér, ktoré umožnia účinnú ochranu budúcej bytovej alebo rodinnej zástavby. <p>Žiadateľ: Mesto Trebišov, M. R. Štefánika č. 862/204, 075 25 Trebišov, IČO: 00 331 996, požiadal podaním zo dňa 23.11.2020, zaevidovaným dňa 24.11.2020 tunajší orgán verejného zdravotníctva o vydanie záväzného stanoviska k územnoplánovaciemu dokumentu „Zmeny a doplnky č. 6/2020 Územného plánu mesta Trebišov“.</p> <p>Dôvodom obstarania Zmien a doplnkov č. 6/2020 Územného plánu mesta Trebišov je riešenie zmeny funkčného využitia plôch riešených lokalít. Vo väzbe na zmeny a doplnky funkčného využitia územia sú riešené zmeny a doplnky technického vybavenia územia.</p>	<ul style="list-style-type: none"> • <i>Akceptuje sa, doplnené do záväznej časti kap.č. 6.4) Hluk.</i> • <i>Akceptuje sa, doplnené do záväznej časti kap.č. 6.4) Hluk.</i>

12.	Regionálna veterinárna a potravinová správa, ul. S. Chalúпку 22, 07101 Michalovce	<i>V stanovenej lehote sa nevyjadrili, oznámenie doručené elektronicky</i>	<i>Platí §22 ods.5 SZ</i>
13.	Krajský pamiatkový úrad Košice, úsek pamiatkového fondu, Hlavná 25 040 01 Košice	<i>V stanovenej lehote sa nevyjadrili, oznámenie doručené elektronicky</i>	<i>Platí §22 ods.5 SZ</i>
14.	<p>Dopravný úrad, Letisko M. R. Štefánika, Bratislava</p> <p>Číslo: 22882/2020/ROP-003/54146 zo dňa 10.12.2020 Vybavuje: Mgr. Kožuch, PhD.</p>	<p>Vaším listom, doručeným Dopravnému úradu dňa 23.11.2020, ste nás požiadali o stanovisko k návrhu Zmien a doplnkov č. 6 Územného plánu mesta Trebišov, okres Trebišov.</p> <p>Dopravný úrad, ako dotknutý orgán štátnej správy na úseku civilného letectva v zmysle ustanovenia § 28 ods. 3 zákona č. 143/1998 Z. z. o civilnom letectve (letecký zákon) a o zmene a doplnení niektorých zákonov v znení neskorších predpisov, Vám oznamuje, že územia riešené v predložených zmenách a doplnkoch prerokovávanej územnoplánovacej dokumentácie zverejnenej na www.trebisov.sk sa nenachádzajú v žiadnych ochranných pásmach, resp. prekážkových rovinách a plochách letísk ani leteckých pozemných zariadení a v rámci prerokovávanej územnoplánovacej dokumentácie sa nenavrhuje ani žiadne využitie územia, ktoré by podliehalo súhlasu Dopravného úradu podľa ustanovenia § 30 ods. 1 leteckého zákona. Dopravný úrad preto k predmetnej územnoplánovacej dokumentácii neuplatňuje žiadne pripomienky.</p> <p><i>Upozorňujeme Vás, že toto stanovisko je vydané len z hľadiska záujmov civilného letectva.</i></p>	<ul style="list-style-type: none"> • <i>Berie sa na vedomie.</i>
<p>B. Dotknutý samosprávny kraj</p>			
15.	<p>Úrad Košického samosprávneho kraja, odbor regionálneho rozvoja, územného plánovania a životného prostredia, Námestie maratónu mieru č.1, 042 66 Košice</p>	<i>V stanovenej lehote sa nevyjadrili, oznámenie doručené elektronicky</i>	<i>Platí §22 ods.5 SZ</i>

16.	<p>Úrad Košického samosprávneho kraja, oddelenie dopravy, Námestie maratónu mieru č.1, 042 66 Košice Číslo: 2588/2020/OD 45788/2020 zo dňa 10.12.2020 Vybavuje: Ing. arch. Anna Soročinová</p>	<p>V zmysle kompetencií oddelenia dopravy Úradu Košického samosprávneho kraja a v súvislosti s cestami III. triedy č. 3710, 3677 a 3656, ktoré sa nachádzajú v k.ú. mesta Trebišov, máme k územnoplánovacej dokumentácii nasledovné pripomienky:</p> <ul style="list-style-type: none"> - V lokalite č. 3/Z6, ktorá s nachádza pri ceste III/3710, je navrhovaná zmena funkčnej plochy z pôvodnej plochy technickej vybavenosti a verejnej zelene na plochu bývania v bytových domoch (max. 4 n. p.) a doplnkovej občianskej vybavenosti. Podľa kapitoly D.1. Cestná doprava pre lokalitu č. 3/Z6 „jestvujúce dopravné napojenie areálu sa zachováva z Ulice Pribinova“. Ulica Pribinova je zároveň cestou III/3710 so smerom Nový Majer a Olšina. Vo výkrese 1a/Z6 je potrebné trasu cesty III/3710 vyznačiť podľa cestnej databanky a pôvodné číslo III/55347 nahradiť novým číslom. Zároveň doplniť do kapitoly č. D.1. v súvislosti s dopravným napojením riešenej lokality informáciu o ceste III. triedy. V súčasnosti sú pri uvedenej ceste zrealizované obojstranné pešie chodníky, oddelené od komunikácie pásmi zelene. Pripomíname, že v následnom územnom konaní je potrebné návrh vjazdov z cesty III. triedy č. 3710 odsúhlasit' s KSK ako vlastníkom ciest a Správou ciest KSK. - V kapitole č. 1.5. Zariadenia cestnej dopravy je uvedené: „V navrhovaných lokalitách nie sú samostatne riešené parkovacie a odstavné plochy“ a „parkovanie riešiť v súlade s ukazovateľmi STN“. Upozorňujeme, že parkovacie plochy pri ceste III. triedy je potrebné navrhovať a realizovať fyzickým oddelením od jazdného pruhu cesty. Kolmé státiá s cúvaním do jazdného pruhu cesty sú pri cestách III. triedy neprípustné. V zmysle uvedeného žiadame doplniť kapitolu č. 1.5. 	<ul style="list-style-type: none"> • Akceptuje sa, Požiadavka zapracovaná do grafickej a textovej časti. • Akceptuje sa, Požiadavka zapracovaná do textovej časti.
<p>C. Dotknuté obce</p>			
17.	Obec Vojčice, P. O. Hviezdoslava 408/1, 076 22 Vojčice	<i>V stanovenej lehote sa nevyjadrili, oznámenie doručené elektronicky</i>	<i>Platí §22 ods.5 SZ</i>
18.	Obec Nový Ruskov, Sv. Cyrila a Metoda 155/113, 075 01 Nový Ruskov	<i>V stanovenej lehote sa nevyjadrili, oznámenie doručené elektronicky</i>	<i>Platí §22 ods.5 SZ</i>
19.	Obec Plechotice, Hlavná 39/70, 076 11 Plechotice	<i>V stanovenej lehote sa nevyjadrili, oznámenie doručené elektronicky</i>	<i>Platí §22 ods.5 SZ</i>
20.	Obec Čel'ovce, Hlavná 72/49, 076 17 Čel'ovce	<i>V stanovenej lehote sa nevyjadrili, oznámenie doručené elektronicky</i>	<i>Platí §22 ods.5 SZ</i>
21.	Obec Zemplínska Nová Ves, Hlavná 182/66n51, 076 16 Úpor	<i>V stanovenej lehote sa nevyjadrili, oznámenie doručené elektronicky</i>	<i>Platí §22 ods.5 SZ</i>
22.	Obec Zemplínske Hradište, Obecná 392, 076 01 Zemplínske Hradište	<i>V stanovenej lehote sa nevyjadrili, oznámenie doručené elektronicky</i>	<i>Platí §22 ods.5 SZ</i>

D. Dotknuté právnické osoby, organizácie			
23.	<p>Štátny geologický ústav Dionýza Štúra Mlynská dolina 1, Bratislava Číslo: 231-1892/3126/19 zo dňa 14.10.2019 Vybavuje: Jana Šebestová</p>	<p>Váš list po vypracovaní substanzovania sme postúpili na vyjadrenie MŽP SR, sekcie geológie a prírodných zdrojov, Bratislava.</p>	<ul style="list-style-type: none"> • <i>Berie sa na vedomie.</i>
24.	<p>Slovenská správa ciest, Miletičova 19, 826 19 Bratislava Číslo: SSC/7798/2020/2320/40530 zo dňa 11.12.2020 Vybavuje: Ing. Bogárová, Ing. Korimová</p>	<p>Dopravné napojenia riešených lokalít sú navrhované na existujúce dopravné napojenia. V dotyku s cestou prvej triedy I/79 je lokalita 1/Z6 - navrhovaná pre plochy bývania a vybavenosti, ktorá bude dopravné napojená na Ul. Kpt. Nálepku (I/79), v mieste existujúceho dopravného napojenia pôvodnej lokality, určenej pre funkčné využitie ako plochy výroby a vybavenosti.</p> <ol style="list-style-type: none"> 1. V súvislosti s navrhovanou výstavbou bytových domov a občianskej vybavenosti v lokalite 1/Z6 a jej navrhovaného dopravného napojenia na cestu I/79, žiadame posúdiť kapacitu existujúcej križovatky na základe predpokladanej výhľadovej intenzity dopravy, v zmysle platných STN a TP (s dôrazom na vzájomnú vzdialenosť križovatiek), autorizovaným inžinierom pre dopravné napojenie v súčasnej projektovej dokumentácii a zaslať STC k vyjadreniu stanoviska. Upozorňujeme na možné negatívne účinky dopravy z cesty I/79. V prípade prekročenej prípustnej intenzity dopravy, žiadame v ÚPN navrhnuť opatrenia na odstránenie týchto negatívnych účinkov a zaviazat' investorov na ich realizáciu. Voči správcovi ciest nebude možné uplatňovať požiadavky na realizáciu týchto opatrení, pretože negatívne účinky vplyvu dopravy sú v čase realizácie stavieb známe. 3. Dopravné napojenia lokalít 2/Z6 – 5/Z6, pešie trasy a statickú dopravu je potrebné riešiť v zmysle platných STN a TP. 	<ul style="list-style-type: none"> • <i>Akceptuje sa, navrhovaná lokalita 1/Z6 je vypustená z konečného riešenia</i> • <i>Akceptuje sa, doplnené v kap. č. 6.4) Hluk</i> • <i>Akceptuje sa, doplnené do záväznej časti kap. 3.2) bod 12</i>
25.	<p>Východoslovenská distribučná a.s., Mlynská 31, 042 91 Košice 345/MJ/2020 zo dňa 03.12.2020 Vybavuje: Ján Mišovčík</p>	<p style="text-align: center;">vyjadrenie</p> <p>Hlavný cieľ obstarávania ZaD č.6 ÚPN je zmena funkčného využitia územia lokalít 1/Z6 až 5/Z6. Návrh neuvažuje so zásahom do EZ v správe VSD. Lokalitu je možné napojiť z existujúcej DS NN alebo z najbližších distribučných TS. K návrhu nemáme pripomienky. Vyjadrenie platí jeden rok, pričom aj pred uplynutím tejto lehoty stráca platnosť v prípade zmeny údajov, na základe ktorých bolo vydané.</p>	<ul style="list-style-type: none"> • <i>Berie sa na vedomie.</i>

<p>26.</p>	<p>Východoslovenská vodárenská spoločnosť a.s. Košice, Komenského 50, 041 26 Košice Číslo: 130195/2020/Fi/O/ÚVR zo dňa 24.11.2020 Vybavuje: Ing. Ficzeri</p>	<p>K predmetným Zmenám a doplnkom č. 6 Územného plánu mesta Trebišov dávame nasledovné stanovisko:</p> <ol style="list-style-type: none"> 1. Z funkčného hľadiska k navrhovaným Zmenám a doplnkom č.6 Územného plánu mesta Trebišov nemáme zásadné pripomienky. 2. V meste Trebišov je vybudovaný verejný vodovod a tiež verejná kanalizácia v správe našej spoločnosti. 3. Upozorňujeme na skutočnosť, že v záujmovom území – lokalita č. 5/Z6 – Ul. Záhradná / Ul. Švermova je situovaná verejná kanalizácia DN 500 mm, DN 600 mm a DN 1400 mm v správe našej spoločnosti. Je žiaduce v rámci navrhovanej lokality navrhnuť plochy bývania a verejnej občianskej vybavenosti tak, aby jestvujúce potrubia verejnej kanalizácie boli na verejnom priestranstve v celej ich dĺžke a nebola nad nimi ani v ich OP navrhnutá plocha pre zástavbu rodinného ani bytového domu. Zároveň žiadame práce v rámci navrhovanej zástavby vykonávať tak, aby nedošlo k porušeniu nášho potrubia, alebo zníženiu jeho krytia v zmysle platných STN. 4. Upozorňujeme, že do priestoru nad vodovodné a kanalizačné potrubie, ako aj v rozsahu jeho ochranného pásma, nie je možné osadiť stavby s pevnými základmi (základové pásy, dosky, pätky a pod....) V zmysle §19 ods.5 zákona je v pásme ochrany zakázané: <ul style="list-style-type: none"> • vykonávať zemné práce, stavby, umiestňovať konštrukcie, alebo iné podobné zariadenia, alebo vykonávať činnosti, ktoré obmedzujú prístup k verejnému vodovodu, alebo verejnej kanalizácii, alebo ktoré by mohli ohroziť ich technický stav, • vysádzať trvalé porasty, • umiestňovať skládky, • vykonávať terénne úpravy. 	<ul style="list-style-type: none"> • Berie sa na vedomie. • Berie sa na vedomie. • Berie sa na vedomie. • Berie sa na vedomie.
		<ol style="list-style-type: none"> 5. V zmysle Vyhlášky MŽP SR č. 684/2006 Z. z. je nutné na navrhovanom rozšírení rozvodnej vodovodnej siete dodržať tlakové pomery v rozmedzí 0,25 – 0,6 MPa. 6. Pri projektovej príprave a pri realizácii jednotlivých investičných zámerov žiadame rešpektovať naše vybudované vodohospodárske zariadenia (vodovod, kanalizácia) a dodržať ich ochranné pásma v zmysle zákona č. 442/2002 Z. z. o verejných vodovodoch a kanalizáciách. 	<ul style="list-style-type: none"> • Berie sa na vedomie. Uvedené požiadavky sú v kompetencii projektanta pri navrhovaní stavieb. Ochranné pásma sú uvedené už v platnom ÚPN – M

		<p>Toto stanovisko je vydané pre potreby spracovania Návrhu Zmien a doplnkov č. 6 Územného plánu mesta Trebišov a nenahrádza vyjadrenie k technickému riešeniu na úrovni PD.</p> <p>Spracované projektové dokumentácie jednotlivých lokalít žiadame predložiť našej spoločnosti na vyjadrenie.</p> <p>Schválené ZaD č. 6, ÚPN mesta Trebišov, resp. schválenú záväznú časť prosíme zaslať našej spoločnosti na vedomie.</p> <p>Toto stanovisko má platnosť 1 rok odo dňa vydania a stráca platnosť pri zmene údajov, na základe ktorých bolo vydané.</p>	<ul style="list-style-type: none"> • <i>Berie sa na vedomie.</i>
27.	<p>Slovenský vodohospodársky podnik, š.p., OZ Košice, Ďumbierska 14, 041 59 Košice Číslo: CS SVP OZ KE 5158/2020/2 zo dňa 15.12.2020 Vybavuje: Ing. Vágášiová</p>	<p>Z hľadiska záujmov našej organizácie Vám k návrhu Zmien a doplnkov č. 6 územného plánu mesta Trebišov zasielame nasledovné</p> <p style="text-align: center;">stanovisko:</p> <p>na parcele č. 3629/14 - zmena č. - lokalita č.3 /Z6 – sa nachádza prekrytý drobný vodný tok Drieňovec (HCP 4-30-10- 491). Pri výstavbe na uvedenej lokalite bude potrebné rešpektovať trasovanie vodného toku a akékoľvek zásahy do vodného toku prerokovať s našou organizáciou.</p> <p>K ostatným lokalitám, riešeným v ZaD č. 6/2020 ÚPN mesta Trebišov nemáme pripomienky, keďže zmenou funkčných plôch nedôjde ku kolízii s tokmi, kanálmi ani zariadeniami v správe našej organizácie.</p> <p>V rámci odvádzania dažďových vôd žiadame realizovať opatrenia na zadržanie povrchového odtoku v území tak, aby odtok z daného územia do recipientu nebol zvýšený voči stavu pred realizáciou prípadnej navrhovanej zástavby.</p> <p>Odvádzanie splaškových odpadových vôd z uvedených lokalít požadujeme riešiť prostredníctvom verejnej kanalizácie. V prípadoch, kde nie je možné napojenie na verejnú kanalizáciu, požadujeme zachytávať tieto vody vo vodotesných žumpách. Obsah žump je nutné v súlade s § 36, ods. 3 zákona č. 364/2004 Z. z. o vodách v znení neskorších predpisov (vodný zákon) zneškodňovať v zmluvnej čistiarňi odpadových vôd s dostatočnou látkovou a hydraulickou kapacitou.</p>	<ul style="list-style-type: none"> • <i>Berie sa na vedomie, požiadavka je v kompetencii projektanta pri navrhovaní stavieb.</i> • <i>Berie sa na vedomie.</i> • <i>Akceptuje sa, zapracované v platnom ÚPN – M.</i>
28.	<p>SPP – Distribúcia a.s., Mlynské nivy 44/b, 825 11 Bratislava 26</p>	<p><i>V stanovenej lehote sa nevyjadrili, oznámenie doručené elektronicky</i></p>	<p><i>Platí §22 ods.5 SZ</i></p>
29.	<p>Slovak Telecom a.s., Bajkalská 28, 817 62 Bratislava</p>	<p><i>V stanovenej lehote sa nevyjadrili, oznámenie doručené elektronicky</i></p>	<p><i>Platí §22 ods.5 SZ</i></p>
30.	<p>ORANGE Slovensko a.s., Prievozská 6/A, Bratislava</p>	<p><i>V stanovenej lehote sa nevyjadrili, oznámenie doručené elektronicky</i></p>	<p><i>Platí §22 ods.5 SZ</i></p>

E. Verejnosť			
31.	JO – MA spol. s r.o., kpt. Nálepku 11, 075 01 Trebišov	Týmto Vás žiadame o zachovanie pôvodného funkčného určenia územia na pozemku spoločnosti JO-MA spol. s .r.o. na ulici Kpt.Nálepku 11, Trebišov.	<i>Akceptuje sa, lokalita L1/Z6 sa z návrhu ZaD č.6 vypúšťa.</i>

V zmysle §22 ods.5 zákona č. 50/1976 Zb. v znení neskorších predpisov sa predpokladá, že dotknuté orgány, organizácie, právnické a fyzické osoby, ktorým bolo písomnou formou oznámené prerokovania Z a D č.6 ÚPN mesta Trebišov a ktoré sa v 30 dňovej lehote nevyjadrili nemajú pripomienky.

V Trebišove, január 2021

Vypracovala: Ing. Sabaková Iveta, Agátová 2396/10, 075 01 Trebišov
odborne spôsobilá osoba na obstarávanie ÚPP a ÚPD

PRIMÁTOR MESTA TREBIŠOV

Číslo: 22

Materiál určený na zasadnutie Mestského zastupiteľstva v Trebišove dňa: 15. 02. 2021

Názov materiálu: Dodatok č. 6 k Všeobecne záväznému nariadeniu mesta Trebišov č. 108/2011, ktorým sa vymedzujú záväzné časti Územného plánu mesta Trebišov

Obsah materiálu: - dôvodová správa
- návrh dodatku

Návrh na uznesenie:

Mestské zastupiteľstvo v Trebišove

schvaľuje

Dodatok č. 6 k Všeobecne záväznému nariadeniu mesta Trebišov č. 108/2011, ktorým sa vymedzujú záväzné časti Územného plánu mesta Trebišov, v znení predloženého návrhu

Predkladá: PhDr. Marek Čižmár, primátor

Spracoval: Ing. arch. Alexander Bugala, vedúci odd. výstavby a majetku

V Trebišove 02. 02. 2021

PhDr. Marek Čižmár v. r.

Dôvodová správa
o postupe obstarávania a prerokovania Zmien a doplnkov č.6 Územného plánu mesta
Trebišov

Územný plán mesta Trebišov bol schválený uznesením Mestského zastupiteľstva v Trebišove č. 136/2011 zo dňa 28.09.2011, na VZN č. 108/2011, ktorým sa vymedzujú záväzné časti ÚPN mesta Trebišov sa Mestské zastupiteľstvo v Trebišove uznieslo uznesením č. 136/2011 dňa 28.09.2011.

Zmeny a doplnky č.1 ÚPN mesta Trebišov boli schválené uznesením č. 169/2012 zo dňa 28.12.2012 a Záväzná časť ZaD č.1 ÚPN mesta Trebišov bola schválená Dodatkom č.1 k VZN č. 108/2011 dňa 28.12.2012.

Zmeny a doplnky č.2 ÚPN mesta Trebišov boli schválené uznesením č. 59/2013 zo dňa 26.06.2013 a Záväzná časť ZaD č.2 ÚPN mesta Trebišov bola schválená Dodatkom č.2 k VZN č. 108/2011 dňa 26.06.2013.

Zmeny a doplnky č.3 ÚPN mesta Trebišov boli schválené uznesením č. 104/2018 zo dňa 17.09.2018 a Záväzná časť ZaD č.3 ÚPN mesta Trebišov bola uznesením č. 105/2018 schválená Dodatkom č.3 k VZN č. 108/2011 dňa 17.09.2018.

Zmeny a doplnky č.4 ÚPN mesta Trebišov boli schválené uznesením č. 69/2019 zo dňa 15.04.2019 a Záväzná časť ZaD č.4 ÚPN mesta Trebišov bola uznesením č. 70/2019 schválená Dodatkom č.4 k VZN č. 108/2011 dňa 28.09.2011.

Zmeny a doplnky č.5 ÚPN mesta Trebišov boli schválené uznesením č. 161/2019 zo dňa 09.12.2019 a Záväzná časť ZaD č.5 ÚPN mesta Trebišov bola uznesením č. 162/2019 schválená Dodatkom č.5 k VZN č. 108/2011 dňa 28.09.2011.

Uznesením Mestského zastupiteľstva v Trebišove č.249/2020 zo dňa 21.09.2020 bolo schválené obstaranie Zmien a doplnkov č.6 Územného plánu mesta Trebišov.

Dotknutým orgánom, organizáciám, fyzickým a právnickým osobám bolo listom č.20408/2020/1-ABu zo dňa 18.11.2020 zaslané oznámenie, že v termíne od 23.11.2020 do 23.12.2020 sa uskutoční prerokovanie návrhu ZaD č. 6 ÚPN mesta Trebišov. Zároveň bolo oznámenie o prerokovaní ZaD č.6 územného plánu mesta zverejnené na úradnej tabuli mesta od 23.11.2020 do 23.12.2020 a na internetovej stránke obce www.trebisov.sk.

Do návrhu zmien a doplnkov bolo možné nahliadnuť na Mestskom úrade v Trebišove každý pracovný deň počas úradných hodín. Prerokovanie návrhu zmien a doplnkov za účasti spracovateľa územnoplánovacej dokumentácie sa uskutočnilo dňa 10.12.2020 v priestoroch Mestského úradu v Trebišove a to o 11,00 hod. s dotknutými obcami, dotknutým samosprávnym krajom, dotknutými orgánmi štátnej správy a dotknutými právnickými osobami o 14,00 hod. s verejnosťou – občanmi.

Stanoviská, ktoré boli doručené obstarávateľovi boli vyhodnotené a zapracované do návrhu zmien a doplnkov.

Z návrhu ZaD č.6 sa vypúšťa na žiadosť majiteľa pozemku zmena funkčného využitia pozemku označená ako lokalita L1/Z6.

Obstarávateľ nežiadal o udelenie súhlasu k budúcemu možnému použitiu poľnohospodárskej pôdy, nakoľko návrhom ZaD č. 6 ÚPN mesta Trebišov nedochádza k záberu poľnohospodárskej pôdy.

V zmysle zákona č. 24/2006 Z.z. o posudzovaní vplyvov na ŽP bolo spracované Oznámenie o strategickom dokumente a doručené v zmysle § 5 odst. 3 zákona NR SR č.24/2006 Z.z. Okresnému úradu v Trebišove, odboru starostlivosti o životné prostredie. Dňa 11.01.2021

bolo vydané rozhodnutie č. OU-TV-OSZP-2021/001374-028 o tom, že strategický dokument Zmeny a doplnky č.6 ÚPN mesta Trebišov sa nebude posudzovať podľa zákona č.24/2006 Z.z. v znení neskorších predpisov.

Spracovala:

Ing. Iveta Sabaková, poverený obstarávateľ - odborne spôsobilá osoba pre obstarávanie ÚPD podľa § 2 stavebného zákona, reg. číslo 286

Január 2021

Zverejnené na úradnej tabuli obce a web stránke mesta dňa: 29.01.2021
Predložené na rokovanie mestského zastupiteľstva dňa:
Na VZN č. .../..... sa Mestské zastupiteľstvo v Trebišove uznieslo uznesením č.
zo dňa.....
Vyhlásené vyvesením na úradnej tabuli a web stránke mesta dňa:
Všeobecne záväzné nariadenie nadobúda účinnosť dňom :
Zvesené z úradnej tabule obce a web stránke obce po 30 dňovej lehote dňa:

Návrh



Dodatok č.6
k
VŠEOBECNE ZÁVÄZNÉMU NARIADENIU MESTA TREBIŠOV
č. 108/2011

o vyhlásení záväznej časti Zmien a doplnkov č.6 Územného plánu mesta Trebišov, ktorým sa vymedzujú záväzné časti Zmien a doplnkov č.6 Územného plánu mesta Trebišov

Mesto Trebišov na základe samostatnej pôsobnosti podľa článku 68 Ústavy Slovenskej republiky, podľa §6 ods.1 zákona č. 369/1990 Zb. o obecnom zriadení v znení neskorších predpisov a podľa §27 ods. (3) zákona č.50/1976 Zb. o územnom plánovaní a stavebnom poriadku v znení neskorších predpisov (stavebný zákon) vydáva pre katastrálne územie mesta Trebišov tento **Dodatok č.6 k Všeobecne záväznému nariadeniu č. 108/2011 mesta Trebišov zo dňa 28.09.2011 o vyhlásení záväznej časti Zmien a doplnkov č.6 Územného plánu mesta Trebišov:**

Článok 1.

Úvodné ustanovenia

Týmto dodatkom sa vymedzujú záväzné časti Zmien a doplnkov č.6 Územného plánu mesta Trebišov zásadami a regulatívmi priestorového usporiadania a funkčného využívania územia určenými v záväzných regulatívoch funkčného a priestorového usporiadania územia, sú záväznou časťou územného plánu mesta a tvoria Prílohu č.1 tohto Dodatku č.6 k VZN č. 108/2011.

Článok 2.

Záverečné ustanovenia

2.1. Dodatok schválilo Mestské zastupiteľstvo v Trebišove na zasadnutí dňa uznesením č.....

2.2. Tento Dodatok č.6 k VZN č. 108/2011 nadobúda účinnosť 15 – tým dňom odo dňa jeho vyhlásenia zverejnením na úradnej tabuli mesta a podľa §27 ods.4 stavebného zákona ho obec zverejňuje po dobu 30 dní.

PhDr. Marek Čižmár
primátor

Príloha č.1 k VZN 108/2011 ÚPN-M Trebišov - Dodatok č.6

ZÁVÄZNÁ ČASŤ ÚZEMNÉHO PLÁNU OBCE

Zmeny a doplnky záväznej časti, vyplývajúce zo Zmien a doplnkov č. 6/2020 Územného plánu mesta Trebišov, sú v texte zvýraznené - **písmo tučné** a text, ktorý sa vypúšťa je ~~preškrtnutý~~.

- 1.4) Novú výstavbu bytových domov realizovať na lokalite Trebišov Západ a dostavbou sídliska Juh.

V bode 1.4 sa s pôvodný text dopĺňa o bod 1.4.1, ktorá znie:

1.4.1. Novú výstavbu bytových domov realizovať na lokalitách:

- o lokalita č.4/Z6 (Sídliisko Sever, križovatka Ul. Varichovská / Ul. Hodvábna) –
Plocha so zástavbou bytových domov,

- 1.10) Nové plochy verejnej občianskej vybavenosti realizovať:

V bode 1.10 sa s pôvodný text dopĺňa o novú odrážku, ktorá znie:

- v navrhovanom obytnom súbore Trebišov Západ
- na sídlisku Juh formou jeho dostavby
- v centrálnej mestskej zóne v rozsahu návrhu ÚPN mesta a zmien a doplnkov č.1 ÚPN mesta
- vo výrobnom okrsku Juh
- v Paričove
- v jestvujúcich obytných súboroch mesta a na Ulici Československej armády a Pribinovej ulici v rozsahu návrhu ZaD č.1 ÚPN mesta v jestvujúcich prelukách,
- lokalita pri autobusovej zastávke (Ul. Komenského, Ul. Ján Husa a Ul. Ľudmily Podjavorinskej) - 1/Z3
- lokalita Ul. Švermova - 2/Z3
- **lokalita 2/Z6 (Ul. M.R. Štefánika)**

Novú verejnú občiansku vybavenosť realizovať v navrhovanom zmiešanom území výroby a vybavenosti :

- v Milhostove v bývalom hospodárskom dvore Západ
- v Priemyselnom parku Trebišov
- vo výrobnom okrsku Juh
- pri Hospodárskom dvore Čeriaky
- lokalita č. 2/Z4 - "Okrsok Západ".

Novú verejnú občiansku vybavenosť realizovať v zmiešanom území bývania a vybavenosti:

V bode 1.10 sa s pôvodný text dopĺňa o nové odrážky, ktoré znejú:

- v navrhovanom obytnom súbore Trebišov Západ
- v sídlisku Juh dostavba
- formou prestavby a obnovy jestvujúcej zástavby na ul. Československej armády, v južnej časti Ul. M. R. Štefánika a na Gorkého ulici

- **lokalita č.3/Z6 (Ul. Hurbanova) – Plocha bývania a vybavenosti,**
- **lokalita č.5/Z6 (Ul. Záhradná/Ul. Švermova) - Zmiešané územie - plochy bývania a verejnej občianskej vybavenosti.**

Text sa dopĺňa, ktorý znie:

Navrhované záväzné regulatívy priestorového usporiadania a funkčného využitia územia mesta sú zdokumentované vo výkrese č.1, 1a/Z3, 1b/Z3, 1/Z4, **1/Z6** Komplexný návrh v M 1: 5 000 (Zmeny a doplnky sú zdokumentované formou priesvitky).

2.1 Obytné územie so zástavbou viacpodlažných obytných domov (nad 4 podlažia) (kód 101)

V bode 2.1 sa s pôvodný text dopĺňa o nový bod 2.1.5, ktorý znie:

- 2.1.5. Odstavné a parkovacie plochy musia byť riešené na pozemku investora stavby v požadovanom počte v zmysle platnej STN a TP.

2.2 Obytné územie so zástavbou nízkopodlažných obytných domov (do 4 podlažia) (kód 102)

V bode 2.2 sa s pôvodný text dopĺňa o nový bod 2.2.5, ktorý znie:

- 2.2.5. Odstavné a parkovacie plochy musia byť riešené na pozemku investora stavby v požadovanom počte v zmysle platnej STN a TP.

2.3 Obytné územie so zástavbou rodinných domov (kód 103)

V bode 2.3 sa s pôvodný text dopĺňa o nový bod 2.3.5, ktorý znie:

- 2.3.5. Garáž budovať ako súčasť rodinného domu alebo na jeho pozemku, alebo na pozemku zabezpečiť najmenej dve odstavné miesta v zmysle STN.

3.2) Dopravné zariadenia a služby, prímestská autobusová doprava osôb, pešia a cyklistická doprava

V bode 3.2) sa s pôvodný text dopĺňa o nový bod 12), ktorý znie:

- 12) Dopravné napojenie lokalít 2/Z6 - 5/Z6, pešie trasy a statickú dopravu je potrebné riešiť v zmysle platných STN a TP.

6.4) Hluk

V bode 6.4 sa s pôvodný text dopĺňa o novú odrážku, ktorá znie:

- Zabezpečiť plnenia povinností podľa § 27 ods. 3 zákona č. 355/2007 Z.z. na ochranu vnútorného prostredia budov pred hlukom z vonkajšieho prostredia pri súčasnom zachovaní ostatných potrebných vlastností vnútorného prostredia.
- Zabezpečiť v prípade realizácie bytovej alebo rodinnej zástavby v blízkosti už existujúcich zdrojov hluku vybudovanie účinných protihlukových bariér, ktoré umožnia ochranu budúcej bytovej alebo rodinnej zástavby.

6.5) Zložky životného prostredia

V bode 6.5 sa s pôvodný text bodu b) upravuje a dopĺňa, ktorý znie:

- b) Podľa §20 ods. 3 geologického zákona ministerstvo vymedzuje ako riziká stavebného využitia územia výskyt stredného radónového rizika.
- o Výskyt stredného radónového rizika - vhodnosť a podmienky stavebného využitia územia s výskytom stredného radónového rizika je potrebné posúdiť podľa zákona č. 355/2007 Z.z. o ochrane, podpore a rozvoji verejného zdravia a o zmene a doplnení niektorých zákonov v znení neskorších predpisov a vyhlášky MZ SR č. 528/2007 Z.z., č. **98/2018 Z.z.** ktorou sa ustanovujú podrobnosti o ~~požiadavkách na obmedzenie ožiarenia z prírodného žiarenia~~ **obmedzení ožiarenia pracovníkov a obyvateľov z prírodných zdrojov inonizujúveho žiarenia.**

V bode 6.5 sa s pôvodný text dopĺňa o bod c), ktorý znie:

- c) Prítomnosť environmentálnej záťaž (EZ):
- o TV (015)/Trebišov - ČS PHM Cukrovarská: Nie je určený stupeň priority.
 - o TV (017)/Trebišov - garážový dvor: Nie je určený stupeň priority.
 - o TV (016)/Trebišov - ČS PHM M.R. Štefánika: Nie je určený stupeň priority.
 - o TV (009)/Nový Ruskov - Koronč: Stupeň priority - EZ so strednou prioritou (K 35 - 65).
 - o TV (014)/Trebišov - bývalý potravinársky kombinát: Stupeň priority - EZ so strednou prioritou (K 35 - 65).
 - o Vyššie uvedené EZ môžu negatívne ovplyvniť možnosti ďalšieho využitia územia najmä EZ TV (014)/ Trebišov - bývalý potravinársky kombinát a TV (017)/Trebišov - garážový dvor.

8. Vymedzenie ochranných pásiem a chránených území podľa osobitných predpisov

V bode 8 sa s pôvodný text dopĺňa o novú odrážku, ktorá znie:

- prieskumné územie, chránené ložiskové územia, dobývacie priestory:
 - o výhradné ložisko "Trebišov - zemný plyn (91)" s určeným chráneným ložiskovým územím (CHLÚ) a dobývacím priestorom (DP)
 - o výhradné ložisko "Trebišov - gazolín (850)" s určeným chráneným ložiskovým územím (CHLÚ) a dobývacím priestorom (DP)
 - o prieskumné územie (PÚ) "Beša - horľavý zemný plyn"
 - o prieskumné územie (PÚ) "Pavlovce nad Uhom - horľavý zemný plyn"

PRIMÁTOR MESTA TREBIŠOV

Číslo: 23

Materiál určený na zasadnutie Mestského zastupiteľstva v Trebišove dňa: 15. 02. 2021

Názov materiálu: Cenník služieb poskytovaných mestom a mestskými organizáciami

Obsah materiálu: - cenník služieb
- dôvodová správa

Návrh na uznesenie:

Mestské zastupiteľstvo v Trebišove

schvaľuje

Cenník služieb poskytovaných mestom a mestskými organizáciami

Predkladá: PhDr. Marek Čižmár, primátor

Spracoval: Mgr. Peter Sovák, prednosta

V Trebišove 02. 02. 2021

PhDr. Marek Čižmár v. r.



MESTO TREBIŠOV

M. R. Štefánika 862/204

075 25 Trebišov

www.trebisov.sk

CENNÍK SLUŽIEB

poskytovaných mestom a mestskými organizáciami

účinný od 01. 03. 2021

Cenník schválilo mestské zastupiteľstvo na zasadnutí dňa 15. 02. 2021 uznesením číslo

Dňom nadobudnutia účinnosti tohto cenníka sa ruší Cenník služieb poskytovaných mestom a mestskými organizáciami, účinný od 1. októbra 2020 a 1. januára 2021.

PhDr. Marek Čižmár
primátor

CENNÍK SLUŽIEB
poskytovaných v športových areáloch

AREÁL VODNÝCH ŠPORTOV

Letné kúpalisko

P o l o ž k a	Merná jednotka	Cena € s rezidenčnou kartou / bez karty
Vstupenka pre dieťa do 3 rokov	1 deň	bezplatne
Vstupenka pre dieťa od 3 do 10 rokov v sprievode dospelého	1 deň	2,00 / 4,00
Vstupenka pre dieťa od 10 rokov do 15 rokov	1 deň	2,50 / 5,00
Vstupenka pre osobu od 15 rokov (dospelý)	1 deň	3,50 / 7,00
Prenájom reklamnej plochy	m ² /rok	1000,00
Permanentka pre dieťa od 10 do 15 rokov	20 vstupov	25,00
Permanentka pre osobu od 15 rokov	20 vstupov	40,00
Permanentka PAKET (1 osoba od 15 rokov + 1 dieťa od 3 do 10 rokov)	20 vstupov	50,00
Skupina v počte 25 osôb	zľava	20 %
Vstupenka pre občana so Senior kartou	1 deň	2,50
Rodinný vstup 2+1 (2 dospelí + 1 dieťa)	1 deň	8,00 / 16,00
Rodinný vstup 2+2 (2 dospelí + 2 deti)	1 deň	10,00 / 20,00

ZIMNÝ ŠTADIÓN

Ľadová plocha

P o l o ž k a	Merná jednotka	Cena €
Vstupenka pre dieťa do 5 rokov	2 hodiny	bezplatne
Vstupenka pre dieťa od 5 do 15 rokov	2 hodiny	1,00
Vstupenka pre osobu od 15 rokov	2 hodiny	2,00
Vstupenka žiacka pre školy	1 hodina	0,70
Prenájom plochy pre školy a školské kluby	1 hodina	40,00
Prenájom plochy	1 hodina	100,00
Prenájom reklamnej plochy	m ² /rok	1000,00
Prenájom plochy a hľadiska	1 hodina	150,00
Prenájom plochy a hľadiska	1 deň	500,00
Permanentka pre dieťa od 5 do 15 rokov	20 vstupov	15,00
Permanentka pre osobu od 15 rokov	20 vstupov	30,00
Permanentka PAKET (1 osoba od 15 rokov + 1 dieťa od 5 do 15 rokov)	20 vstupov	40,00
Skupina v počte 25 osôb	zľava	20 %
Vstupenka pre občana so Senior kartou	2 hodiny	1,00
Rodinný vstup 2 + 1 (2 dospelí + 1 dieťa)	2 hodiny	4,00
Rodinný vstup 2 + 2 (2 dospelí + 2 deti)	2 hodiny	5,00

Kolkáreň

P o l o ž k a	Merná jednotka	Cena €
Prenájom dráhy s obsluhou – jedna dráha	1 hodina	4,00

ŠPORTOVÁ HALA

Halové ihrisko

P o l o ž k a	Merná jednotka	Cena €
Prenájom ihriska na športovanie – organizovaný individuálny šport	1 hodina	10,00
Prenájom ihriska na športovanie – kolektívny šport	1 hodina	35,00
Prenájom ihriska a hľadiska	1 hodina	150,00
Prenájom ihriska a hľadiska	1 deň	500,00
Prenájom reklamnej plochy	m ² /rok	1000,00
Vyučovanie telesnej výchovy pre školy	1 hodina	14,00

Poznámka: Príprava ihriska na športovanie sa považuje za prenájom ihriska

Fitness štúdio

P o l o ž k a	Merná jednotka	Cena €
Vstupenka	1 hodina	1,50
Permanentka	20 vstupov	20,00
Prenájom štúdia	1 hodina	40,00

So Senior kartou je vstup do športových areálov bezplatný, mimo areálu vodných športov.

CENNÍK SLUŽIEB
poskytovaných formou pracovných činností Technických služieb mesta Trebišov

P o l o ž k a	Merná jednotka	Cena €
Malotraktor Šupa (zametanie, odhŕňanie, posyp) bez materiálu	1 hodina	15,00
Malotraktor Šupa (zametanie, odhŕňanie, posyp) bez materiálu	1 km	1,00
Multikar M 27 (kropenie, sypanie, pluhovanie) bez materiálu	1 km	1,30
Multikar M 27 (kropenie, sypanie, pluhovanie) bez materiálu	1 hodina	30,00
Mercedes Benz (sypanie) bez materiálu	1 km	1,50
Mercedes Benz (sypanie) bez materiálu	1 hodina	60,00
Mercedes Benz (pluhovanie)	1 km	1,50
Mercedes Benz (pluhovanie)	1 hodina	60,00
Posypový materiál - soľ	1 tona	150,00
Nakladač UN 60	1 hodina	25,00
Nakladač JCB	1 hodina	35,00
Š 706 RTH MTSP (vyklápanie)	1 km	1,50
Š 706 RTH MTSP (vyklápanie)	1 hodina	30,00
Traktor s prívesom	1 hodina	22,00
AVIA 30,31	1 km	1,30
AVIA 30,31	1 hodina	20,00
MP – 14, MP - 16	1 hodina	50,00
MP - 14, MP - 16	1 km	1,30
Traktor + pluh	1 hodina	40,00
Traktor + kosačka	1 hodina	40,00
Fiat Ducato	1 km	0,60
Škoda Roomster	1 km	0,60
Zametačí voz 806 BT	1 km	1,50
Zametačí voz 806 BT	1 hodina	60,00
Zbijačka	1 hodina	20,00
Rezák asfaltu	bm	10,00
Vibračná doska	1 hodina	15,00
Infražiarič	1 hodina	20,00
Oprava výtlku (práca)	dm ²	0,40
Oprava výtlku (materiál – 25 kg vrece)	1 ks	8,00
Prenájom krytého pódia 4x4m + montáž – v rámci mesta	1 deň	200,00
Prenájom altánku 3x3m	1 deň	10,00
Prenájom party stanu 10x5m	1 deň	35,00
Prenájom predajného stánku	1 deň	20,00

Veľkoobjemový kontajner

P o l o ž k a	Merná jednotka	Cena €
Prenájom	1 deň	3,00
Manipulácia a pristavenie kontajnera <i>do 15 km jazdného výkonu</i>	1 ks	75,00
Manipulácia a pristavenie kontajnera <i>nad 15 km jazdného výkonu</i> (suma 75,- eur sa navyšuje za každý začatý kilometer)	každý začatý km	1,50

Obsah veľkoobjemového kontajnera bude osobitne spoplatnený podľa druhu odpadu v zmysle platného cenníka – druh odpadu.

Platba za druh odpadu

P o l o ž k a	Merná jednotka	Cena €
Zmiešaný odpad zo stavieb a demolácií (bez azbestu)	1 tona	39,00
Zemina a kamenivo (bez prímiesí iných odpadov)	1 tona	10,00
Zmesi betónu a tehál (bez prímiesí iných odpadov)	1 tona	18,00
Bitúmenové zmesi (asfalt)	1 tona	28,00
Zmesi obkladačiek, dlaždíc, keramiky a sadrokartónu (bez prímiesí iných odpadov)	1 tona	30,00
Odpady, ktorých merná hmotnosť je menšia ako 150kg/m ³ (izolačné materiály – polystyrén, minerálna vata, znečistené obalové materiály z plastov a zmiešané obaly)	1 tona	110,00
Zmiešaný objemný odpad	1 tona	68,00

CENNÍK SLUŽIEB

poskytovaných formou pracovných činností Technických služieb mesta Trebišov
sadovnickej úpravy

P o l o ž k a	Merná jednotka	Cena €
Výkop jám pre výsadbu drevín s balom:		
- do 15 cm	1 ks	0,60
- do 30 cm	1 ks	1,10
- do 45 cm	1 ks	1,50
- nad 45 cm	hod/osoba	6,00
Výsadba drevín s balom:		
- do 15 cm	1 ks	0,50
- do 30 cm	1 ks	1,00
- do 45 cm	1 ks	5,00
- nad 45 cm	1 ks	10,00
Ukotvenie drevín troma kolmi	1 ks	7,50
Hnojenie drevín pri výsadbe vrátane hnojiva	1 ks	0,50
Strihanie okrasných krov:		
- do výšky 1m	1 ks	0,50
- od 1m do 1,5m	1 ks	1,50
- od 1,5m do 2m	1 ks	2,00
- od 2m do 3m	1 ks	5,00
- v prípade veľkej rôznorodosti a zanedbania nad 3m	1 ks	10,00
Strihanie živých plotov:		
- do výšky 1m	1 m ²	0,40
- od 1m do 1,5m	1 m ²	0,60
- od 1,5m do 2m	1 m ²	1,00
- nad 2m	1 m ²	2,00
Štiepkovanie konárov	1 hodina	15,00
Mulčovanie / bez materiálu /:		
- kôra, drevoštiepka	1 m ²	0,40
- štrk, kameň	1 m ²	1,20
Pokládka netkanej textílie /vrátane upevňovacích spôn /	1 m ²	0,80
Okopanie do hĺbky 10 cm okolo sadeníc s odstránením buriny	1 m ²	1,50
Ručné vyrovnávanie terénu	1 m ²	0,50
Obrobenie pôdy kultivátorom	1 m ²	0,40
Cena práce na 1 pracovníka	1 hodina	8,00
Pomocné práce / premiestňovanie materiálov a hmôt, upratovanie, zber zeleného a iného odpadu a pod./ bez odvozu	1 hodina	4,00
Založenie trávnik výsevom / valcovanie /	1 m ²	1,30
Valcovanie trávnik	1 m ²	0,05
Vertikutácia trávnik	1 m ²	0,15
Hnojenie trávnik priemyselnými hnojivami	1 m ²	0,05
Kosenie udržiavaného trávnik / pojazďová kosačka / do 10 árov	1 m ²	0,07
Kosenie udržiavaného trávnik / pojazďová kosačka / nad 10 árov	1 m ²	0,05
Kosenie neudržiavaných plôch s vyšším porastom/strunová kosačka/	1 m ²	0,14
Kosenie neudržiavaných plôch s vyšším porastom/ krovinorez /	1 m ²	0,17
Kosenie mulčovacím strojom	1 hodina	25,00

CENNÍK SLUŽIEB
 poskytovaných formou pracovných činností Technických služieb mesta Trebišov
 sadovnícke úpravy

P o l o ž k a	Merná jednotka	Cena €
Chemická likvidácia burín / bez herbicídu /	1 m ²	0,05
Ohraničenie trávniku obrubníkom	bm	1,50
Práca s motorovou pílou / vrátane obsluhy / - cena práce	1 hodina	10,00
Rezanie stromu s priemerom kmeňa meraného vo výške 130 cm:		
- do 20 cm		20,00
- 20 – 35 cm		25,00
- 35 - 45 cm		40,00
- 45 – 55 cm		50,00
- 55 – 65 cm		65,00
- 65 – 75 cm		95,00
- 75 – 85 cm		135,00
- 85 – 95 cm		150,00
- 95 – 105 cm		200,00
- 105 – 115 cm		225,00
- 115 – 125 cm		240,00
- nad 125 cm		265,00
Práca s pňovou frérou:		
- peň do priemeru 20 cm	1 ks	5,00
- peň do priemeru 30 cm	1 ks	8,00
- peň do priemeru 40 cm	1 ks	12,00
- peň do priemeru 50 cm	1 ks	20,00
- peň nad priemer 50 cm	1 hodina	30,00

Predaj okrasných drevín, zeleninových priesad, trvaliek a tráv:

Podľa aktuálnej ponuky vlastnej produkcie a vopred schváleného cenníka jednotlivých druhov a veľkostí priamo Technickými službami mesta Trebišov.

CENNÍK SLUŽIEB
poskytovanie služieb autobusovej prepravy

P o l o ž k a	Merná jednotka	Cena €
Doprava mikrobused Renault Master (15 miest)	1 km	0,60
- stojné	1 hodina	3,30
Doprava diaľkovým autobusom	1 km	1,00
- stojné	1 hodina	3,30

K cene za prepravu sa účtujú **mýtné poplatky** v zmysle cenníka Národnej diaľničnej spoločnosti, okrem skupín uvedených v osobitných podmienkach v bode A.

Osobitné podmienky poskytovania dopravy mikrobused a autobusom pre súbory, skupiny a kluby reprezentujúce mesto sú nasledovné:

A/ Folklórne skupiny, resp. umelecké skupiny, reprezentujúce mesto na kultúrnych a spoločenských akciách vyslané na pokyn pána primátora – **cesta bez náhrady**.

B/ Pre denné centrá (seniori), základné školy, materské školy, základné umelecké školy a mestský úrad - **bez náhrady vo výške do 250 € ročne** (vypočítanej podľa cenníka bez čakajúcej doby).
Po vyčerpaní limitu poskytovanie podľa schváleného cenníka.

C/ Športové kluby reprezentujúce mesto Trebišov v súťažiach a na turnajoch - **vo výške spotreby PHM**.

K cene za prepravu sa účtujú mýtné poplatky v zmysle cenníka Národnej diaľničnej spoločnosti, okrem skupín uvedených v osobitných podmienkach v bode A.

CENNÍK SLUŽIEB
poskytovaných formou krátkodobého prenájmu

ZÁKLADNÉ ŠKOLY A CENTRUM VOĽNÉHO ČASU

P o l o ž k a	Merná jednotka	Cena €
Telocvičňa malá (ZŠMRŠ)	1 hodina	4,00
Telocvičňa malá (ZŠMRŠ)-pre športové kluby pôsobiace na území mesta	1 rok	1,00
Telocvičňa stredná (ZŠMRŠ, ZŠK)	1 hodina	8,00
Telocvičňa stredná (ZŠMRŠ, ZŠK)-pre športové kluby pôsobiace na území mesta	1 rok	1,00
Telocvičňa veľká (ZŠP, ZŠK)	1 hodina	12,00
Telocvičňa veľká (ZŠP, ZŠK)-pre športové kluby pôsobiace na území mesta	1 rok	1,00
Trieda na vzdelávanie (ZŠ, CVCČ)	1 hodina	2,00
Trieda na mimovzdelávacie aktivity (ZŠ, CVCČ)	1 hodina	10,00
Učebňa informatiky (ZŠ)	1 hodina	20,00
Lekárska (zubná) ambulancia (ZŠ)	m ² /rok	17,00
Kancelária, sklad (ZŠ)	m ² /rok	4,00
Bufet (ZŠ)	mesiac	20,00
Tenisový kurt (ZŠMRŠ, ZŠK, ZŠP)	1 hodina	5,00
Futbalové minihriisko (ZŠP)	1 hodina	5,00

MESTSKÉ KULTÚRNE STREDISKO

P o l o ž k a	Merná jednotka	Cena €
Prednášková sála	1 hodina	12,00
Šatňa - veľká	1 hodina	4,00
- stredná	1 hodina	2,00
- malá	1 hodina	1,00
Chodba pred Estrádnou sálou	1 hodina	5,00
Vestibul na prízemí	1 hodina	5,00
Zhotovenie pútača-povlaková veša-malba	1 ks	20,00
Grafické elektronické spracovanie a tvorba propagačného materiálu	1 hodina	10,00
Prenájom obrusov	1 ks	0,50
Prenájom stolov	1 ks	1,00
Prenájom inventára (poháre, taniere, ...)	1 ks	0,20
Prenájom výstavnej miestnosti (plocha miestnosti: 48 m ²)	1 hodina	12,00

Estrádna sála (plocha: sedenie 300 m², javisko 57 m²)

P o l o ž k a	Merná jednotka	Cena €
Prenájom sály bez stoličiek, osvetlenie štandard	1 hodina	20,00
Prenájom sály so stoličkami, osvetlenie štandard	1 hodina	25,00
Prenájom sály so stoličkami, osvetlenie štandard, ozvučenie 1mikrofón	1 hodina	30,00
Prenájom sály so stoličkami, osvetlenie štandard,ozvučenie hudobné	1 hodina	35,00
Prenájom sály – komerčné využitie	1 hodina	70,00

Divadelná sála (plocha javiska: cca 120 m², kapacita 288 miest)

P o l o ž k a	Merná jednotka	Cena €
Prenájom sály, osvetlenie štandard	1 hodina	20,00
Prenájom sály, osvetlenie štandard, ozvučenie 1 mikrófon	1 hodina	25,00
Prenájom sály, osvetlenie divadelné, ozvučenie hudobné	1 hodina	30,00
Prenájom sály – komerčné využitie	1 hodina	70,00

ADMINISTRATÍVNA BUDOVA MESTSKÉHO ÚRADU

P o l o ž k a	Merná jednotka	Cena €
Zasadacie miestnosti - komerčné podujatia	do 4 hodín	70,00
- komerčné podujatia	nad 4 hodiny	140,00
- nekomerčné podujatia	1 deň	bezplatne

MESTSKÝ PARK

P o l o ž k a	Merná jednotka	Cena €
Prenájom amfiteátra	1 hodina	50,00
Stará športová hala	1 deň	40,00

MESTSKÉ TRHOVISKO

P o l o ž k a	Merná jednotka	Cena €
Predajný stôl	1 deň	4,00

SPOLOČENSKÉ CENTRUM MILHOSTOV

P o l o ž k a	Merná jednotka	Cena €
Spoločenské podujatie	1 hodina	10,00

CENNÍK SLUŽIEB
poskytovaných v krytom parkovisku na Berehavskej ulici

PARKOVANIE

P o l o ž k a	Merná jednotka	Cena €
Automobil	1 deň	1,00
Automobil ZŤP	1 deň	0,40
Motocykel	1 deň	0,40
Motocykel ZŤP	1 deň	0,20
Automobil + motocykel	1 deň	1,20

CENNÍK SLUŽIEB
poskytovaných v mestských detských jasliach

P o l o ž k a	Merná jednotka	Cena €
Príspevok rodiča za umiestnenie - 1 dieťa	1 mesiac	240,00
Príspevok rodiča za umiestnenie - dvojičky	1 mesiac	360,00
Príspevok rodiča za umiestnenie - trojičky	1 mesiac	480,00

CENNÍK SOCIÁLNYCH SLUŽIEB
poskytovaných formou dočasného ubytovania

MESTSKÁ SOCIÁLNA UBYTOVNĀ

P o l o ž k a	Merná jednotka	Cena €
Zariadená izba - dospelá osoba	1 deň	4,00
- dieťa	1 deň	0,50
Nezariadená izba - dospelá osoba	1 deň	3,00
- dieťa	1 deň	0,50
Elektrospotrebič	1 ks/1 mesiac	3,00
Pranie - služba	1 proces prania	0,70

ÚTULOK

P o l o ž k a	Merná jednotka	Cena €
Fyzická osoba v hmotnej núdzi – zariadená izba	1 deň	1,70
Fyzická osoba v pracovnom pomere/dôchodca – zariadená izba	1 deň	3,00
Elektrospotrebič	1 ks/1 deň	0,10
Pranie - služba	1 proces prania	0,70

Fyzická osoba, prijímateľ sociálnej služby, je povinná platiť úhradu za poskytovanú sociálnu službu pred začatím poskytovania sociálnej služby na základe zmluvného vzťahu uzatvoreného medzi poskytovateľom sociálnej služby – Mestom Trebišov a prijímateľom sociálnej služby.

Za používanie elektrospotrebičov (televízor, chladnička, rádio, mikrovlnná rúra a rýchlvarná kanvica) a využívanie služby pranie, sa platí úhrada osobitne. Celková suma úhrady, ktorú je prijímateľ povinný uhrádzať, sa stanovuje na základe výpočtového listu, ktorý je neoddeliteľnou súčasťou zmluvy.

ZÁKLADNÉ ŠKOLY

P o l o ž k a	Merná jednotka	Cena €
Služobný byt	1 mesiac	25,00

CENNÍK SLUŽIEB

poskytovaných formou prenájmu ihriska s umelým povrchom – futbalový areál Slavoj Trebišov

ZÁPAS – 120 min.

P o l o ž k a	Merná jednotka	Cena €
Ihrisko s umelým povrchom bez šatní	1 zápas	120,00
Ihrisko s umelým povrchom bez šatní a s osvetlením	1 zápas	140,00
Ihrisko s umelým povrchom so šatňami	1 zápas	140,00
Ihrisko s umelým povrchom so šatňami a s osvetlením	1 zápas	160,00

TRÉNING – 60 min.

P o l o ž k a	Merná jednotka	Cena €
Ihrisko s umelým povrchom bez šatní	1 tréning	40,00
Ihrisko s umelým povrchom bez šatní a s osvetlením	1 tréning	60,00
Ihrisko s umelým povrchom so šatňami	1 tréning	60,00
Ihrisko s umelým povrchom so šatňami a s osvetlením	1 tréning	80,00

Prenájom reklamnej plochy	m²/rok	1000,00
----------------------------------	--------------------------	----------------

Osobitné podmienky poskytovania prenájmu ihriska s umelým povrchom sú nasledovné:

Ihrisko s umelým povrchom môžu bezodplatne užívať tieto organizácie na základe osobitnej zmluvy o užívaní a v súlade s harmonogramom využívania ihriska s umelým povrchom:

- Futbalový klub Slavoj Trebišov
- Školy a školské zariadenia pôsobiace na území mesta v zriaďovateľskej pôsobnosti Mesta Trebišov
- Školy a školské zariadenia pôsobiace na území mesta v zriaďovateľskej pôsobnosti Košického samosprávneho kraja
- Školy a školské zariadenia pôsobiace na území mesta v zriaďovateľskej pôsobnosti štátom uznanej cirkvi

Dôvodová správa

Prekladáme Vám návrh Cenníka služieb poskytovaných mestom a mestskými organizáciami, ktorý je aktualizovaný na strane č. 5 v tejto položke :

„CENNÍK SLUŽIEB - poskytovaných formou pracovných činností Technických služieb mesta Trebišov“

- sú tu vložené tieto nové tabuľky :

Veľkoobjemový kontajner

P o l o ž k a	Merná jednotka	Cena €
Prenájom	1 deň	3,00
Manipulácia a pristavenie kontajnera <i>do 15 km jazdného výkonu</i>	1 ks	75,00
Manipulácia a pristavenie kontajnera <i>nad 15 km jazdného výkonu</i> (suma 75,- eur sa navyšuje za každý začatý kilometer)	každý začatý km	1,50

Obsah veľkoobjemového kontajnera bude osobitne spoplatnený podľa druhu odpadu v zmysle platného cenníka – druh odpadu.

Platba za druh odpadu

P o l o ž k a	Merná jednotka	Cena €
Zmiešaný odpad zo stavieb a demolácií (bez azbestu)	1 tona	39,00
Zemina a kamenivo (bez prímiesí iných odpadov)	1 tona	10,00
Zmesi betónu a tehál (bez prímiesí iných odpadov)	1 tona	18,00
Bitúmenové zmesi (asfalt)	1 tona	28,00
Zmesi obkladačiek, dlaždíc, keramiky a sadrokartónu (bez prímiesí iných odpadov)	1 tona	30,00
Odpady, ktorých merná hmotnosť je menšia ako 150kg/m ³ (izolačné materiály – polystyrén, minerálna vata, znečistené obalové materiály z plastov a zmiešané obaly)	1 tona	110,00
Zmiešaný objemný odpad	1 tona	68,00

Technické služby mesta Trebišov predložili na príslušný okresný úrad, odbor starostlivosti o životné prostredie, žiadosť o vydanie súhlasu na prevádzkovanie zariadenia na zber odpadov, podľa § 97 ods. 1 písm. d) zákona č. 79/2015 Z. z. o odpadoch a o zmene a doplnení niektorých zákonov v znení neskorších predpisov, umiestnené v areáli technických služieb mesta Trebišov.

Samotný zámer činnosti zariadenia určuje zoznam druhov zbieraných odpadov, ktoré sa budú prijímať do novo zriadenej prevádzky (drevo, stavebný odpad, sklo, plasty, atď.) v zmysle žiadosti. Po prevzatí odpadov do zariadenia, budú odpady zatriedené a rozdelené v zmysle katalógu odpadov. Následne budú odpady zhromažďované v kontajneroch alebo na spevnených plochách až do doby prepravy k zhodnotiteľovi. Ich množstvo sa zväží a po vizuálnom prekontrolovaní sa zatriedi a určí jeho druh. Odovzdanie – preprava odpadov sa bude vykonávať vlastnými vozidlami alebo kombináciou vlastnej dopravy a vozidlami nasledujúceho držiteľa. Po nazhromaždení dostatočného množstva jednotlivých druhov odpadov, v závislosti od prepravnej kapacity dopravných prostriedkov a zazmluvnených dodacích podmienok, sa odpady budú odovzdávať len osobám, ktoré majú oprávnenie na nakladanie s týmito druhmi odpadov. Predmetom zberu budú

odpady z papiera a lepenky, plastové odpady, odpady zo skla, odpady z obalov, stavebný odpad. Odpady budú odovzdávané na ďalšiu úpravu a zhodnocovanie. Podrobná špecifikácia druhov odpadov, ktoré budú predmetom nakladania, je uvedená v žiadosti.

Dôvodom potreby tejto navrhovanej činnosti je nový zákon o odpadoch, ktorý kladie dôraz na predchádzanie vzniku odpadov podľa hierarchie odpadového hospodárstva. Hlavným cieľom odpadového hospodárstva SR je minimalizovať negatívne účinky vzniku a nakladania s odpadmi na zdravie ľudí a životné prostredie, obmedzovať využívanie zdrojov a uprednostňovať praktické uplatňovanie hierarchie odpadového hospodárstva, ktorá je definovaná v článku 4 rámcovej smernice o odpade a v §6 zákona č. 79/2015 Z. z. o odpadoch a o zmene a doplnení niektorých zákonov v znení neskorších predpisov: • Predchádzanie vzniku • Príprava na opätovné použitie • Recyklácia • Iné zhodnocovanie • Zneškodňovanie .

Predpokladom pre splnenie vyššie uvedenej hierarchie odpadového hospodárstva je dostatočná sieť zberných dvorov a zariadení na zber odpadov, ktoré tvoria neoddeliteľnú súčasť komplexnej infraštruktúry odpadového hospodárstva a predstavujú dôležitý logistický uzol medzi pôvodcami, držiteľmi a koncovými zhodnocovateľmi odpadov. Zámerom je poskytnúť pre občanov mesta Trebišov, občanom okolitých miest a obcí, ako i držiteľom odpadov z priemyselnej sféry, možnosť odovzdať odpady do zariadenia, ktoré spĺňa všetky náležitosti právnych predpisov v oblasti odpadového hospodárstva, s cieľom minimalizovať možné negatívne účinky zbieraných odpadov na životné prostredie alebo zdravie ľudí.

Táto zmena je v návrhu cenníka vyznačená červenou farbou.

V Trebišove 25.01.2021

Spracoval : Mgr. Peter Sovák, prednosta

PRIMÁTOR MESTA TREBIŠOV

Číslo: 24

Materiál určený na zasadnutie Mestského zastupiteľstva v Trebišove dňa: 15. 02. 2021

Názov materiálu: Revitalizácia športového areálu Slavoj

Obsah materiálu: dôvodová správa

Návrh na uznesenie:

Mestské zastupiteľstvo v Trebišove

schvaľuje

- 1) Predloženie žiadosti o finančný príspevok a jeho spolufinancovanie pre projekt: „Revitalizácia športového areálu Slavoj“
- 2) Spolufinancovanie projektu zo strany žiadateľa v sume maximálne 50 500,00 EUR, stanovené z celkových maximálnych oprávnených výdavkov žiadosti o finančný príspevok v sume 101 000,00 EUR
- 3) Financovanie prípadných neoprávnených výdavkov projektu.

Výška maximálnych celkových výdavkov žiadosti o finančný príspevok: 101 000,00 EUR

Výška maximálneho žiadaného nenávratného finančného príspevku: 50 500,00 EUR

Výška maximálneho spolufinancovania pre potreby žiadosti o finančný príspevok: 50 500,00 EUR

Predkladá: PhDr. Marek Čižmár, primátor

Spracoval: Ing. Jozef Ferjo, referent pre regionálny rozvoj

V Trebišove 02. 02. 2021

PhDr. Marek Čižmár v. r.

Dôvodová správa pre projekt Revitalizácia športového areálu Slavoj

Fond na podporu športu vyhlásil výzvu na predkladanie žiadostí o poskytnutie finančného príspevku na projekty podpory športu spočívajúce vo výstavbe, rekonštrukcii a modernizácii športovej infraštruktúry za účelom utvárania priaznivých a dlhodobu udržateľných podmienok nielen pre športovú reprezentáciu Slovenskej republiky, ale aj pre rozvoj športu detí, mládeže, športových talentov a širokej verejnosti vrátane zdravotne postihnutých občanov.

Termín na podanie žiadosti o finančný príspevok je 31.03.2021. Spolufinancovanie musí byť deklarované relevantnými dokumentmi - uznesenie mestského zastupiteľstva.

Mesto Trebišov plánuje predložiť žiadosť o finančný príspevok s celkovou maximálnou výškou oprávnených výdavkov projektu: 101 000,00 EUR.

Minimálna výška spolufinancovania zo zdrojov prijímateľa je 50% z celkovej sumy.

Minimálna výška nenávratného finančného príspevku je limitovaná sumou 50 000,00 EUR.

Realizácia tohto projektu umožní revitalizáciu niektorých nevyužitých plôch v športovom areáli Slavoj. Vypracuje sa projektová dokumentácia územia zaznačeného v obrázku nižšie, následne budú podľa rozpočtu projektu vyčlenené logické celky v hodnote do 101 000,00 EUR pre potreby žiadosti o finančný príspevok. Na prípadné ostatné časti bude mesto hľadať ďalšie externé zdroje, prípadne sa využijú aj vlastné zdroje.

Zrevitalizuje sa trávnaté ihrisko na loptové hry vrátane drenáže, vytvoria sa parkovacie miesta, lavičky, oplotenie, osvetlenie, tribúna a zelené plochy pre deti. Na pôvodné hádzanárske ihrisko bude položený nový asfaltový povrch a presťahuje sa sem skateboardové ihrisko umiestnené pri Kauflande. Dané zrevitalizované priestory budú slúžiť pre športové potreby širokej verejnosti.

Spracoval: Ing. Jozef Ferjo, referent pre regionálny rozvoj

V Trebišove 22.01.2021



PRIMÁTOR MESTA TREBIŠOV

Číslo: 25

Materiál určený na zasadnutie Mestského zastupiteľstva v Trebišove dňa: 15. 02. 2021

Názov materiálu: Vodozádržné opatrenia v Trebišove - Kutnohorská

Obsah materiálu: - dôvodová správa
- situačný model

Návrh na uznesenie:

Mestské zastupiteľstvo v Trebišove

schvaľuje

- 1) Predloženie žiadosti o nenávratný finančný príspevok a jeho spolufinancovanie pre projekt: „**Vodozádržné opatrenia v Trebišove - Kutnohorská**“, kód výzvy: OPKZP-PO2-SC221-2020-62.
- 2) Spolufinancovanie projektu zo strany žiadateľa stanovené z celkových oprávnených výdavkov predstavuje 5% z predloženého projektu.
- 3) Financovanie prípadných neoprávnených výdavkov projektu.

Predkladá: PhDr. Marek Čižmár, primátor

Spracovala: Mgr. Michaela Dučová, referent pre regionálny rozvoj

V Trebišove 22. 01. 2021

PhDr. Marek Čižmár v. r.

Dôvodová správa pre projekt „Vodozádržné opatrenia v Trebišove – Kutnohorská“

Ministerstvo životného prostredia Slovenskej republiky ako riadiaci orgán pre Operačný program Kvalita životného prostredia vyhlásilo výzvu s kódom OPKZP-PO2-SC221-2020-62 so zameraním na vodozádržné opatrenia v urbanizovanej krajine.

Mesto Trebišov plánuje koncom mesiaca apríl 2021 predložiť žiadosť o NFP s celkovou maximálnou výškou oprávnených výdavkov projektu cca 100 000,00 EUR.

Minimálna výška spolufinancovania zo zdrojov prijímateľa je 5% z celkovej sumy. V súčasnosti prebieha verejné obstarávanie dodávateľa stavby, preto ešte nie je možné presne vyčíslit' náklady.

Realizácia tohto projektu umožní komplexné riešenie lokality starej tržnice na ulici Kutnohorskej. Keďže realizovanie vodozádržných opatrení má svoje princípy a s ohľadom na Value for Money je pre nás výhodnejšie pracovať s lokalitou, kde je tak či onak nutná rekonštrukcia, vidíme príležitosť na aplikáciu takéhoto opatrenia práve tam. Vodozádržné opatrenie na zmiernenie negatívnych dopadov zmeny klímy bude predstavovať náhradu nepriepustného povrchu za iné priepustné povrchy s vodozádržnou funkciou, čo v našom prípade znamená výmena nepriepustných dlaždíc za ekologickú dlažbu, pričom odvodnenie navrhovanej lokality je zabezpečené priesakom v škárach medzi jednotlivými dlaždicami. Ako pridaná hodnota projektu bude vybudovanie nového parkoviska pre motorové vozidlá v počte miest 19.

Naším cieľom je správať sa zodpovedne nielen voči obyvateľom tohto mesta, ale aj voči životnému prostrediu ako celku a týmto pilotným projektom ukážeme náš záujem v dobro veci. Toto vodozádržné opatrenie bude mať nesporne pozitívny vplyv na mikroklímu daného územia tým, že dažďove vody z danej lokality nebudú rigolmi v čo najkratšom čase z riešeného územia odvádzané, ale zachytené a v čo najväčšej možnej miere využité na zlepšenie mikroklímy riešenej oblasti pri zabezpečení ochrany zdravia a majetku obyvateľov.

Spracovala: Mgr. Michaela Dučová, referent pre regionálny rozvoj

V Trebišove 22. 01. 2021

Legenda :

- 105.21
x Lomový bod, podrobný bod – krí?ik
- STROM IHLICNATY
- CESTNA ZELEN
- REKLAMNA TABULA
- VSTUPNA SACHTA NEOVERENA
- KANALIZACNA SACHTA
- VPUST
- SVIETIDLO NA STOZIARI
- stav KN

POZNÁMKA:

- JESTVUJÚCE INŽINIERSKÉ SIETE SÚ ZAKRESLENÉ INFORMATÍVNE
- PRED ZAČATIM STAVEBNÝCH PRÁC JE NUTNÉ VYTÝČIŤ VŠETKY JESTVUJÚCE VEDENIA A SIETE ZA ÚČASTI ICH MAJITELOV
- POČAS VÝSTAVBY JE NUTNÉ DODRŽIAVAŤ VŠETKY BEZPEČNOSTNÉ PREDPISY, KTORÉ SA NA TENTO DRUH VÝSTAVBY VZŤAHUJÚ Z VYHLÁŠKY č.374/90Zb. – VYHLÁŠKA SLOVENSKEHO ÚRADU BEZPEČNOSTI PRÁCE A SLOVENSKEHO BANSKEHO ÚRADU O BEZPEČNOSTI PRÁCE A TECHNICKÝCH ZARIADENÍ PRI STAVEBNÝCH PRÁČACH
- POČAS VÝSTAVBY JE NUTNÉ DODRŽIAVAŤ ZÁKON č.330/96Zb. O BEZPEČNOSTI A OCHRANE ZDRAVIA PRI PRÁCI, A NARIADENIE VLÁDY č.510/2001Zb. O MINIMÁLNYCH BEZPEČNOSTNÝCH A ZDRAVOTNÝCH POŽIADAVKÁCH NA STAVENISKO
- POČAS VÝSTAVBY JE NUTNÉ DODRŽIAVAŤ VŠETKY OCHRANNÉ PÁSMA JESTVUJÚCICH AKO AJ NOVO-BUDOVANÝCH SIETÍ PODLA PLATNÝCH STN A POKÝNOV ICH MAJITELOV

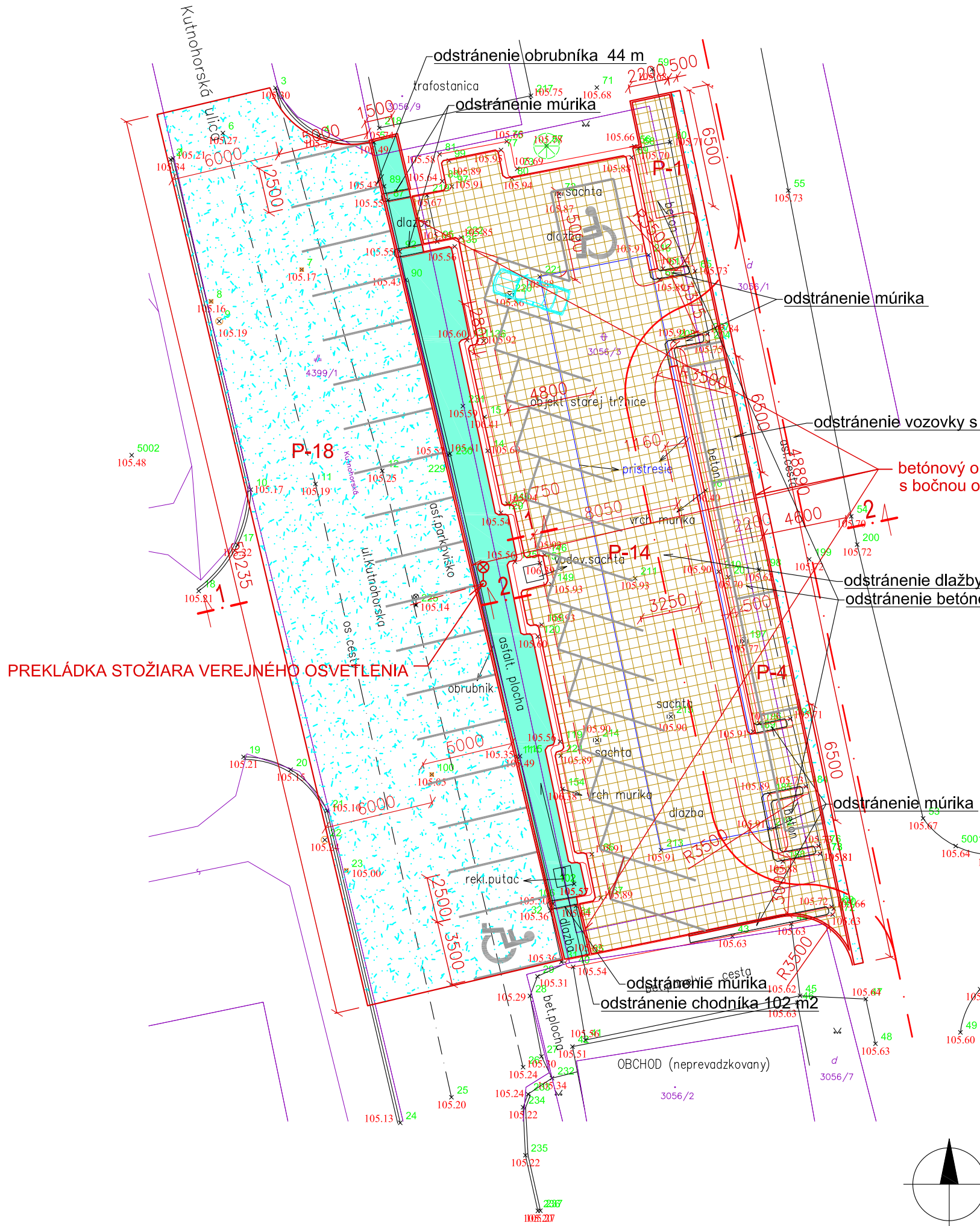

betónový obrubník 1000x200x100, uložený v betóne s bočnou oporou: 51+3+3+65= 122 m

odstránenie dlažby na betónovom podklade 480 m2
odstránenie betónových plôch 54 m2

PREKLÁDKA STOŽIARA VEREJNÉHO OSVETLENIA

LEGENDA:

- rekonštrukcia komunikácii - 563 m2
- rekonštrukcia chodníka s asfaltovým krytom - 91 m2
- výstavba parkoviska z ekologickej dlažby SIKO - 573 m2

POČET EXIST. PARKOVÍSK : 37 Z TOHO 2 PRE TELESNE POSTIHNUTÝCH
Kolmé státie - 18 p.m. / z toho 1 státie pre imobilných /
Šikmé státie - 14 p.m. / z toho 1 státie pre imobilných /
Pozdĺžne státie - 5 p.m.

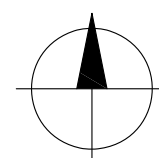

VYPRACOVAL : J. KAMENSKÝ	PROJEKTANT : D. DANKANINOVÁ	Dankaninová Drahoslava Petrovce nad Lab., 07101 Michalovce
INVESTOR : Mestský úrad Trebišov, M. R. Štefánika, 07525 Trebišov		
STAVBA : TREBIŠOV, ul. Kutnohorská - NÁVRH PARKOVISKA A STAVEBNÉ ÚPRAVY /Lokalita stará tržnica /		Formát : 2x A4 Dátum : 12 /2019
OBJEKT : SO 01 - PARKOVISKO		Účel : Projekt pre st. povolenie
OBSAH : SITUÁCIA		Mierka : 1:250 Číslo výkr. 3.

PRIMÁTOR MESTA TREBIŠOV

Číslo: 26

Materiál určený na zasadnutie Mestského zastupiteľstva v Trebišove dňa: 15.02.2021

Názov materiálu: MŠ Hviezdoslavova – obnoviteľný zdroj energie

Obsah materiálu: dôvodová správa

Návrh na uznesenie:

Mestské zastupiteľstvo v Trebišove

schvaľuje

- 1) Predloženie žiadosti o nenávratný finančný príspevok a jeho spolufinancovanie pre projekt: „**MŠ Hviezdoslavova – obnoviteľný zdroj energie**“, kód výzvy: OPKZP-PO4-SC411-2019-61.
- 2) Spolufinancovanie projektu zo strany žiadateľa, stanovené z celkových oprávnených výdavkov na projekt vo výške 138 000,00 EUR, v sume maximálne 6 900,00 EUR.
- 3) Financovanie prípadných neoprávnených výdavkov projektu.

Výška celkových výdavkov na projekt:	138 000,00 EUR
Výška nenávratného finančného príspevku:	131 100,00 EUR
Výška spolufinancovania:	6 900,00 EUR

Predkladá: PhDr. Marek Čižmár, primátor

Spracoval: Ing. Jozef Ferjo, referent pre regionálny rozvoj

V Trebišove 02. 02. 2021

PhDr. Marek Čižmár v. r.

Dôvodová správa
pre projekt MŠ Hviezdoslavova – obnoviteľný zdroj energie

Ministerstvo životného prostredia Slovenskej republiky, ako riadiaci orgán pre Operačný program Kvalita životného prostredia, vyhlásilo výzvu s kódom OPKZP-PO4-SC411-2019-61 so zameraním na zvýšenie podielu Obnoviteľných zdrojov energie (OZE) na hrubej konečnej energetickej spotrebe SR.

Mesto Trebišov plánuje predložiť žiadosť o NFP s celkovou maximálnou výškou oprávnených výdavkov projektu: 138 000,00 EUR.

Žiadaná výška nenávratného finančného príspevku: 131 100,00 EUR.

Výška spolufinancovania z vlastných zdrojov: 6 900,00 EUR.

Minimálna výška spolufinancovania zo zdrojov prijímateľa je 5% z celkovej sumy.

Realizácia tohto projektu umožní rekonštrukciu zdroja tepla za účelom zníženia primárnej energetickej náročnosti v objektoch MŠ Hviezdoslavova. Návrh obsahuje zostavu dvoch plynových tepelných čerpadiel, fungujúcich systémom vzduch-voda, s celkovým výkonom 151,4 kW. Návrh zdroja tepla vychádza z celkovej potreby tepla na vykurovanie objektov materskej školy. Podľa ročnej spotreby plynu, MŠ Hviezdoslavova za rok 2020 a pri celkovej predpokladanej výške oprávnených nákladov 138 000,00 EUR, predstavuje návratnosť spoluúčasti 5% horizont do dvoch rokov. Dôležitá je aj ekologická stránka projektu. Pri prevádzke tepelných plynových čerpadiel je produkovaných menej emisií oxidu dusíka.

Spracoval: Ing. Jozef Ferjo, referent pre regionálny rozvoj

V Trebišove 02. 02. 2021

PRIMÁTOR MESTA TREBIŠOV

Číslo: 27

Materiál určený na zasadnutie Mestského zastupiteľstva v Trebišove dňa: 15.02.2021

Názov materiálu: Obstaranie nájomných bytov - Trebišov – sídlisko JUH I., 2x39 b.j. a ich financovanie

Obsah materiálu:

- dôvodová správa
- situácia stavby
- mapový podklad
- pohľad západný a severný
- zmluva o dielo

Návrh na uznesenie:

Mestské zastupiteľstvo v Trebišove

A/ schvaľuje

- 1/ investičný zámer na obstaranie výstavby 78 nájomných bytov, rozdelených na 2 objekty – bytový dom C a bytový dom D, na základe stavebného povolenia č. 53/19/2020, zo dňa 31.01.2020, vydaného obcou Vojčice, ktoré sa stalo právoplatným a vykonateľným dňa 31.01.2020 a ktorým Stavebný úrad Vojčice povolil stavbu **Trebišov, sídlisko JUH I., 2x39 b.j. Nájomné byty - aktualizácia** na pozemkoch registra „KNC“ parc. č. 1749/159, 1749/136 a 1749/1 v katastrálnom území Trebišov a na základe projektovej dokumentácie z apríla 2009 vypracovanej generálnym projektantom Stavoprojekt, s.r.o., so sídlom Jarkova 31, 080 01 Prešov, IČO: 31705286 a jej aktualizácie z októbra 2019 a októbra 2020 pre projekt „**Trebišov – sídlisko JUH I., 2 x 39 bj, nájomné byty**“, ktoré budú postavené na parc. reg. „KNC“ č. 1749/159, zastavaná plocha a nádvorie o výmere 7595 m², na parc. reg. „KNC“ č. 1749/136, zastavaná plocha a nádvorie o výmere 4534 m² a na parc. reg. „KNC“ č. 1749/1, zastavaná plocha a nádvorie o výmere 67086 m² v katastrálnom území Trebišov, zapísanej na LV č. 4170,
- 2/ investičný zámer na obstaranie výstavby súvisiacej technickej vybavenosti v zložení:
 - SO 03 Verejná kanalizácia
 - SO 04 Kanalizačné prípojky
 - SO 05 Distribučné NN vedenie a odberné elektrické zariadenie
 - SO 06 Verejné osvetlenie,
 - SO 07 Terénne úpravy a spevnené plochy,
 - SO 08 Oplotenie,
 - SO 10 Dažďová kanalizácia,
 - SO 11 Vodovod,
 - SO 12 Vodovodné prípojky,

ktorá bude zhotovená na základe stavebného povolenia č. 53/19/2020, zo dňa 31.01.2020, vydaného obcou Vojčice, ktoré sa stalo právoplatným a vykonateľným dňa 31.01.2020 a ktorým Stavebný úrad Vojčice povolil stavbu **Trebišov, sídlisko JUH I., 2x39 b.j. Nájomné byty - aktualizácia** na pozemkoch registra „KNC“ parc. č. 1749/159, 1749/136 a 1749/1 v katastrálnom území Trebišov, na základe projektovej dokumentácie z apríla 2009 vypracovanej generálnym projektantom Stavoprojekt, s.r.o., so sídlom Jarkova 31, 080 01 Prešov, IČO: 31705286 a jej aktualizácie z októbra 2019 a októbra 2020 pre projekt „**Trebišov – sídlisko JUH I., 2 x 39 b. j., nájomné byty**“ a na základe Rozhodnutia o povolení na uskutočnenie vodnej stavby vydaným Okresným úradom Trebišov, Odbor starostlivosti o životné prostredie č. OÚ-TV-OSZP-2020/003194-005 vydaného dňa 28.02.2020, ktoré sa stalo právoplatným a vykonateľným dňa 28.02.2020, ktorým Okresný úrad Trebišov povolil vodnú stavbu **Trebišov, sídlisko JUH I., 2x39 b.j. Nájomné byty - aktualizácia, SO3 Verejná kanalizácia, SO 04 Kanalizačné prípojky, SO 11 Verejný vodovod SO 12 Vodovodné prípojky** podľa projektovej dokumentácie, ktorú vypracovala Ing. Miroslava Gabániová, autorizovaný stavebný inžinier v októbri 2019,

3/ uzatvorenie Zmluvy o dielo v znení neskorších dodatkov na dodanie stavby „**Trebišov, sídlisko JUH I., 2x39 b.j. Nájomné byty - aktualizácia** s dodávateľom „**Združenie Trebišov**“, ktorého členmi sú

- a) **CEDIS s.r.o.**, Vajnorská 100/A, 831 04 Bratislava, IČO: 50 607 383, zapísaná v Obchodnom registri Okresného súdu Bratislava I, Oddiel: Sro, vložka č. 122240/B,
- b) **DKB-KS, s.r.o.**, Štefana Moyzesa 2131/22, 071 01 Michalovce, IČO: 45 253 650, zapísaná v Obchodnom registri Okresného súdu Košice I, Oddiel: Sro, vložka č. 24528/V,
- c) **HANT BA a.s.**, Hliny 1412, 017 17 Považská Bystrica, IČO: 36 328 375, zapísaná v Obchodnom registri Okresného súdu Trenčín, Oddiel: Sa, vložka č. 10321/R,

predmetom ktorej je zhotovenie diela za účelom výstavby stavby: „**Trebišov, sídlisko JUH I., 2x39 b.j., Nájomné byty - aktualizácia**“ - výstavba nájomných bytov a súvisiacej technickej vybavenosti v celkovej cene 4 664 623,04,- EUR s DPH v nasledujúcom členení a cenách:

Stavebný objekt	Cena bez DPH	DPH	Cena s DPH
- SO 01 Bytový dom C	1 736 721,78	347 344,36	2 084 066,14
- SO 02 Bytový dom D	1 747 963,47	349 592,69	2 097 556,16
- SO 03 Verejná kanalizácia	21 916,99	4 383,40	26 300,39
- SO 04 Kanalizačné prípojky	22 121,34	4 424,27	26 545,61
- SO 05.1 Distribučné NN vedenie a			
SO 05.2 Odberné elektrické zariadenie	18 330,43	3 666,09	21 996,52
- SO 06 Verejné osvetlenie	14 749,58	2 949,92	17 699,50
- SO 07 Terénne úpravy a			
spevnené plochy, z toho:	202 845,04	40 569,01	243 414,05
Komunikácie	95 486,28	19 097,25	114 583,53
Chodníky	32 154,78	6 430,96	38 585,74
Odstavné plochy	71 180,88	14 236,18	85 417,06
Terénne úpravy	4 023,10	804,62	4 827,72
- SO 08 Oplotenie	5 475,61	1 095,12	6 570,73
- SO 10 Dažďová kanalizácia	78 124,59	15 624,92	93 749,51
- SO 11 Verejný vodovod	16 161,72	3 232,34	19 394,06
- SO 12 Vodovodné prípojky	22 775,32	4 555,06	27 330,38

4/ spôsob financovania obstarania nájomných bytov – **SO 01 Bytový dom C a SO 02 Bytový dom D - obstarávací náklad vrátane projektovej dokumentácie 4 199 622,30 EUR s DPH** a z toho:

- úver zo Štátneho fondu rozvoja bývania vo výške 2 729 750,00 EUR,
- dotácia z Ministerstva dopravy a výstavby Slovenskej republiky vo výške 1 469 860,00 EUR,
- dofinancovanie z vlastných finančných prostriedkov mesta vo výške 12,30 EUR

5/ spôsob financovania obstarania súvisiacej technickej vybavenosti **vrátane projektovej dokumentácie v celkovej sume 492 900,75 EUR s DPH** a z toho:

- úver zo Štátneho fondu rozvoja bývania vo výške 262 490,00 EUR,
- dotácia z Ministerstva dopravy a výstavby Slovenskej republiky vo výške 196 110,00 EUR,
- dofinancovanie z vlastných finančných prostriedkov mesta (z dôvodu neoprávnenosti výdavkov niektorých stavebných objektov a z dôvodu zaokrúhľovania) vo výške 34 300,75 EUR

V členení na:

- **Verejná kanalizácia a kanalizačné prípojky - SO 03 Verejná kanalizácia a SO 04 Kanalizačné prípojky a SO 10 Dažďová kanalizácia - obstarávací náklad vrátane projektovej dokumentácie 149 955,51 EUR s DPH** a z toho:

- úver zo Štátneho fondu rozvoja bývania vo výške 82 875,51 EUR,
- dotácia z Ministerstva dopravy a výstavby Slovenskej republiky vo výške 67 080,00 EUR

- **Miestne komunikácie vrátane verejného osvetlenia - SO 06 Verejné osvetlenie a SO 07 Terénne úpravy a spevnené plochy (z toho Komunikácie a Chodníky) - obstarávací náklad vrátane projektovej dokumentácie 172 128,77 EUR s DPH** a z toho:

- úver zo Štátneho fondu rozvoja bývania vo výške 104 268,77 EUR,
- dotácia z Ministerstva dopravy a výstavby Slovenskej republiky vo výške 67 860,00 EUR,

- **Odstavné plochy vrátane prízjazdu z miestnej komunikácie a terénne úpravy – SO 07 Terénne úpravy a spevnené plochy (z toho Odstavné plochy vrátane prízjazdu z miestnej komunikácie a Terénne úpravy) - obstarávací náklad vrátane projektovej dokumentácie 91 744,78 EUR s DPH** a z toho:

- úver zo Štátneho fondu rozvoja bývania vo výške 56 497,06 EUR,
- dotácia z Ministerstva dopravy a výstavby Slovenskej republiky vo výške 30 420,00 EUR,
- dofinancovanie z vlastných finančných prostriedkov mesta vo výške 4 827,72 EUR

- **Verejný vodovod a vodovodné prípojky – SO 11 Vodovod a SO 12 Vodovodné prípojky - obstarávací náklad vrátane projektovej dokumentácie 49 604,44 EUR s DPH** a z toho:

- úver zo Štátneho fondu rozvoja bývania vo výške 18 854,44 EUR,
- dotácia z Ministerstva dopravy a výstavby Slovenskej republiky vo výške 30 750,00 EUR

- **Distribučné NN vedenie a odberné elektrické zariadenie – SO 05.1 Distribučné NN vedenie a SO05.2 Odberné elektrické zariadenie – obstarávací náklad vrátane projektovej dokumentácie 22 596,52 EUR s DPH** a z toho:

- financovanie z vlastných finančných prostriedkov mesta vo výške 22 596,52 EUR

- **Oplotenie – SO 08 Oplotenie – obstarávací náklad vrátane projektovej dokumentácie 6 870,73 EUR s DPH** a z toho:
- financovanie z vlastných finančných prostriedkov mesta vo výške 6 870,73 EUR,

- 6/ vyčlenenie vlastných finančných prostriedkov na obstaranie súvisiacej technickej vybavenosti nad rámec požadovanej dotácie a úveru z rozpočtu mesta vo výške 34 300,75 EUR a vyčlenenie vlastných finančných prostriedkov na obstaranie nájomných bytov nad rámec požadovanej dotácie a úveru z rozpočtu mesta vo výške 12,30 EUR,
- 7/ podanie žiadosti o poskytnutie dotácie na obstaranie výstavby nájomných bytov v súlade s týmto uznesením a podľa zákona č. 443/2010 Z. z. o dotáciách na rozvoj bývania a o sociálnom bývaní z Ministerstva dopravy a výstavby Slovenskej republiky, Námestie slobody č. 6, 810 05 Bratislava, IČO: 30416094,
- 8/ podanie žiadosti o poskytnutie podpory vo forme úveru na obstaranie výstavby nájomných bytov v súlade s týmto uznesením a podľa zákona č. 150/2013 Z. z. o Štátnom fonde rozvoja bývania zo Štátneho fondu rozvoja bývania, so sídlom Lamačská cesta 8, 833 04 Bratislava, IČO: 31749542 so splatnosťou 40 rokov,
- 9/ podanie žiadosti o poskytnutie dotácie z Ministerstva dopravy a výstavby Slovenskej republiky, so sídlom Námestie slobody č. 6, 810 05 Bratislava, IČO: 30416094 v sume 196 110,00 EUR a o poskytnutie úveru so Štátneho fondu rozvoja bývania, so sídlom Lamačská cesta 8, 833 04 Bratislava, IČO: 31749542 na obstaranie výstavby súvisiacej technickej vybavenosti v sume 262 490,00 EUR, v súlade s týmto uznesením a v členení:
 - **Verejná kanalizácia a kanalizačné prípojky - SO 03 Verejná kanalizácia a SO 04 Kanalizačné prípojky a SO 10 Dažďová kanalizácia**
 - **Miestne komunikácie vrátane verejného osvetlenia - SO 06 Verejné osvetlenie a SO 07 Terénne úpravy a spevnené plochy (miestne komunikácie)**
 - **Odstavné plochy vrátane príjazdu z miestnej komunikácie - SO 07 Terénne úpravy a spevnené plochy (odstavné plochy vrátane príjazdu z miestnej komunikácie)**
 - **Verejný vodovod a vodovodné prípojky - SO 11 Vodovod a SO 12 Vodovodné prípojky,**a to podľa zákona č. 443/2010 Z. z. o dotáciách na rozvoj bývania a o sociálnom bývaní a zákona č. 150/2013 Z. z. o Štátnom fonde rozvoja bývania,
- 10/ záväzok mesta Trebišov zachovať nájomný charakter bytov postavených v súlade s týmto uznesením, a to po dobu celej životnosti bytovej budovy,
- 11/ záväzok mesta Trebišov dodržiavať podmienky a rozsah sociálneho bývania v byte pri nájme nájomných bytov postavených v súlade s týmto uznesením, najmä podľa ustanovení §12 a §22 zákona č. 443/2010 Z. z. o dotáciách na rozvoj bývania a o sociálnom bývaní,
- 12/ záväzok zriadiť záložné právo na zabezpečenie vrátenia poskytnutej dotácie a na zachovanie nájomného charakteru bytov obstaraných podľa zákona č. 443/2010 Z. z. o dotáciách na rozvoj bývania a o sociálnom bývaní na nájomné byty postavené v súlade s týmto uznesením a na pozemok v katastrálnom území Trebišov, reg. C KN, č. 1749/159, zastavaná plocha a nádvorie o výmere 7 595 m², zapísaný na LV č. 4170, na ktorom budú nájomné byty postavené

v prospech Ministerstva dopravy a výstavby Slovenskej republiky, Námestie slobody č. 6, 810 05 Bratislava, počas celej životnosti bytových budov,

- 13/** záväzok zriadiť záložné právo na nájomné byty obstarané podľa zákona č. 150/2013 Z. z. o Štátnom fonde rozvoja bývania, postavené v súlade s týmto uznesením a na pozemok v katastrálnom území Trebišov, reg. C KN, č. 1749/159, zastavaná plocha a nádvorie o výmere 7 595 m², zapísaný na LV č. 4170, na ktorom budú nájomné byty postavené v prospech záložného veriteľa Štátny fond rozvoja bývania, so sídlom Lamačská cesta 8, 833 04 Bratislava, IČO: 31749542,
- 14/** zriadenie záložného práva k nehnuteľnostiam: k stavbe vo vlastníctve mesta Trebišov, v katastrálnom území Trebišov, súp. č. 844, postavenej na pozemku reg. C KN, parc. č. 2392/2, zastavaná plocha a nádvorie o výmere 3020 m², a k pozemku vo vlastníctve mesta Trebišov, v katastrálnom území Trebišov, parc. reg. C KN č. 2392/2, zastavaná plocha a nádvorie o výmere 3020 m² a k pozemku vo vlastníctve mesta Trebišov, v katastrálnom území Trebišov, parc. reg. C KN č. 2392/1, zastavaná plocha a nádvorie o výmere 10 648 m² evidovaných na liste vlastníctva č. 4170, v celkovej hodnote 3.040.000,00 EUR, určenej na základe znaleckého posudku č. 23/2021 zo dňa 28.01.2021 vypracovaného súdnym znalcom Ing. Miroslavom Vaškom, so sídlom Čsl. armády 2355/28, 075 01 Trebišov, v prospech záložného veriteľa Štátny fond rozvoja bývania, so sídlom Lamačská cesta 8, 833 04 Bratislava, IČO: 31749542 a zriadenie záložného práva na rozostavanú stavbu financovanú z požadovaného úveru, po splnení zákonom stanovených podmienok pre zápis rozostavanej stavby na liste vlastníctva, najneskôr však pred ďalším požadovaným čerpaním podpory vo forme úveru ako spôsob zabezpečenia úveru na obstaranie nájomných bytov a súvisiacu technickú vybavenosť poskytnutého zo Štátneho fondu rozvoja bývania,
- 15/** záväzok mesta Trebišov zapracovávať splátky úveru poskytnutého zo Štátneho fondu rozvoja bývania počas trvania zmluvného vzťahu so Štátnym fondom rozvoja bývania do rozpočtu mesta a záväzok v budúcich rokoch vyčleňovať finančné prostriedky v rozpočte mesta na zabezpečenie splácania úveru poskytnutého zo Štátneho fondu rozvoja bývania počas celej doby splatnosti,

B/ súhlasí

s podmienkami na poskytnutie dotácie z Ministerstva dopravy a výstavby a podmienkami na poskytnutie úveru zo Štátneho fondu rozvoja bývania na nájomné byty a súvisiacu technickú vybavenosť ustanovenými právnymi predpismi platnými v čase podania žiadosti,

C/ súhlasí

s uvoľnením finančných prostriedkov z rozpočtu mesta schváleného na rok 2021, na úhradu troch mesačných splátok na poskytnuté úvery na výstavbu nájomných bytov 2 x 39 b. j., blok C, D a súvisiacej technickej vybavenosti v prospech ŠFRB.

Predkladá: PhDr. Marek Čižmár
Spracoval: Ing. arch. Alexander Bugala

V Trebišove 12.02.2021

PhDr. Marek Čižmár v. r.

Dôvodová správa

Mesto Trebišov plánuje výstavbu nájomných bytov v lokalite sídliska Juh. Byty budú postavené v bežnom štandarde. Projekt rieši dva bytové domy identického pôdorysu, 4+1 NP, s kompletnou technickou vybavenosťou, v každom bytovom dome bude 39 bytových jednotiek. Z celkového počtu 39 bytov v bytovom dome bude 1-izbových bytov 12, 2-izbových bytov 12, 3-izbových bytov 12 plus 3 (upravené pre handicapované osoby, situované na prízemí). Spolu v oboch bytových domoch bude 78 bytových jednotiek o obytnej ploche od cca 33 m² do cca 78 m².

Mesto Trebišov predkladá Štátnemu fondu rozvoja bývania (ďalej len „ŠFRB“) žiadosť o poskytnutie úveru na výstavbu nájomných bytov a zároveň predkladá Ministerstvu dopravy a výstavby SR žiadosť na poskytnutie dotácie na obstaranie technickej vybavenosti, pričom výstavba bude dofinancovaná z vlastných prostriedkov mesta Trebišov. Dofinancovanie z vlastných prostriedkov sa týka tých stavebných objektov, na ktoré nie je poskytovaná dotácia v rámci podpory výstavby nájomných bytov, ako aj pokrytia schodkov, ktoré vznikajú pri prepočte výšky úveru a dotácie zo zaokrúhľovania na celé desiatky smerom nadol.

Jednou z podmienok pre podanie žiadosti o poskytnutie úveru zo ŠFRB je predloženie uznesenia mestského zastupiteľstva, ktorým mesto Trebišov potvrdí, že súhlasí s predložením žiadosti, že súhlasí so spôsobom financovania výstavby nájomných bytov formou úveru a dotácie, a že výstavbu dofinancuje z vlastných prostriedkov. Zároveň je potrebné, aby mesto Trebišov deklarovalo záväzok zachovať nájomný charakter bytov, záväzok dodržať podmienky a rozsah sociálneho bývania v nájomných bytoch a záväzok zriadiť príslušné záložné práva na zabezpečenie poskytnutého úveru a dotácie.

V Trebišove 12.02.2021

Spracoval: Ing. arch. Alexander Bugala, odd. výstavby a majetku

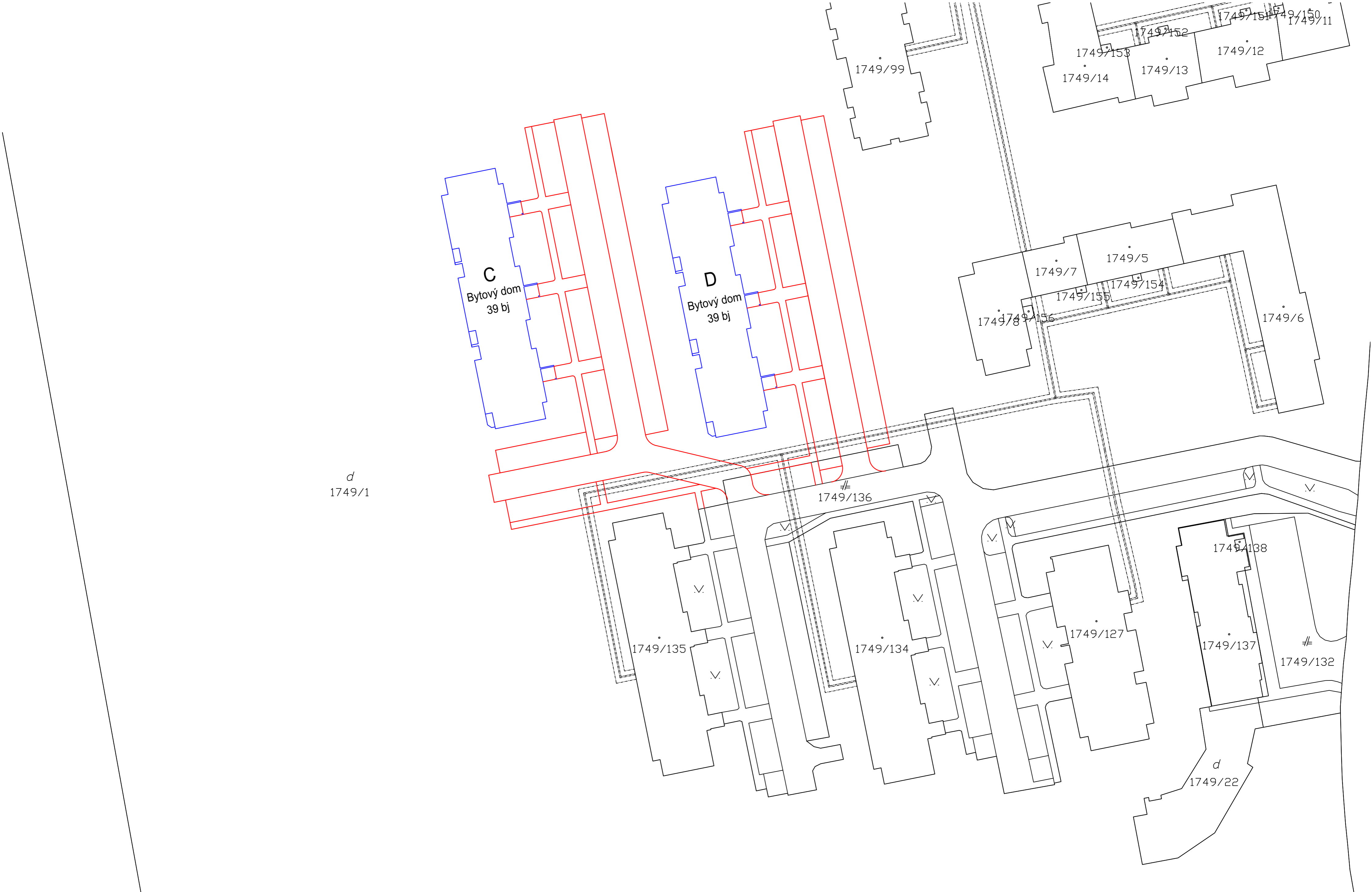

d
1749/1

VYPRACOVAL: ING. ARCH. J. KRASNAY	STAVBA: TREBIŠOV – SÍDLISKO JUH I., 2 x 39 BJ, NAJOMNÉ BYTY	STAVOPROJEKT Jarkovč 31, 080 01 PREŠOV www.stavoprojekt.sk
PROJEKTANT: ING. ARCH. J. KRASNAY		DATA: 10/2019 FORMÁT: A4
ZODP. PROJEKTANT: ING. ARCH. J. KRASNAY	C – CELKOVÁ SITUÁCIA STAVBY	STUPEŇ: DSP ZAK. Č.: 19075
VED. PROJEKTANT: ING. ARCH. J. KRASNAY	SITUÁCIA STAVBY – KATASTER	KÓTY V: mm PRÍL.: 03
		MIERKA: 1:500

Parcela registra C, 1749/159

Košický > Trebišov > Trebišov > k.ú. Trebišov

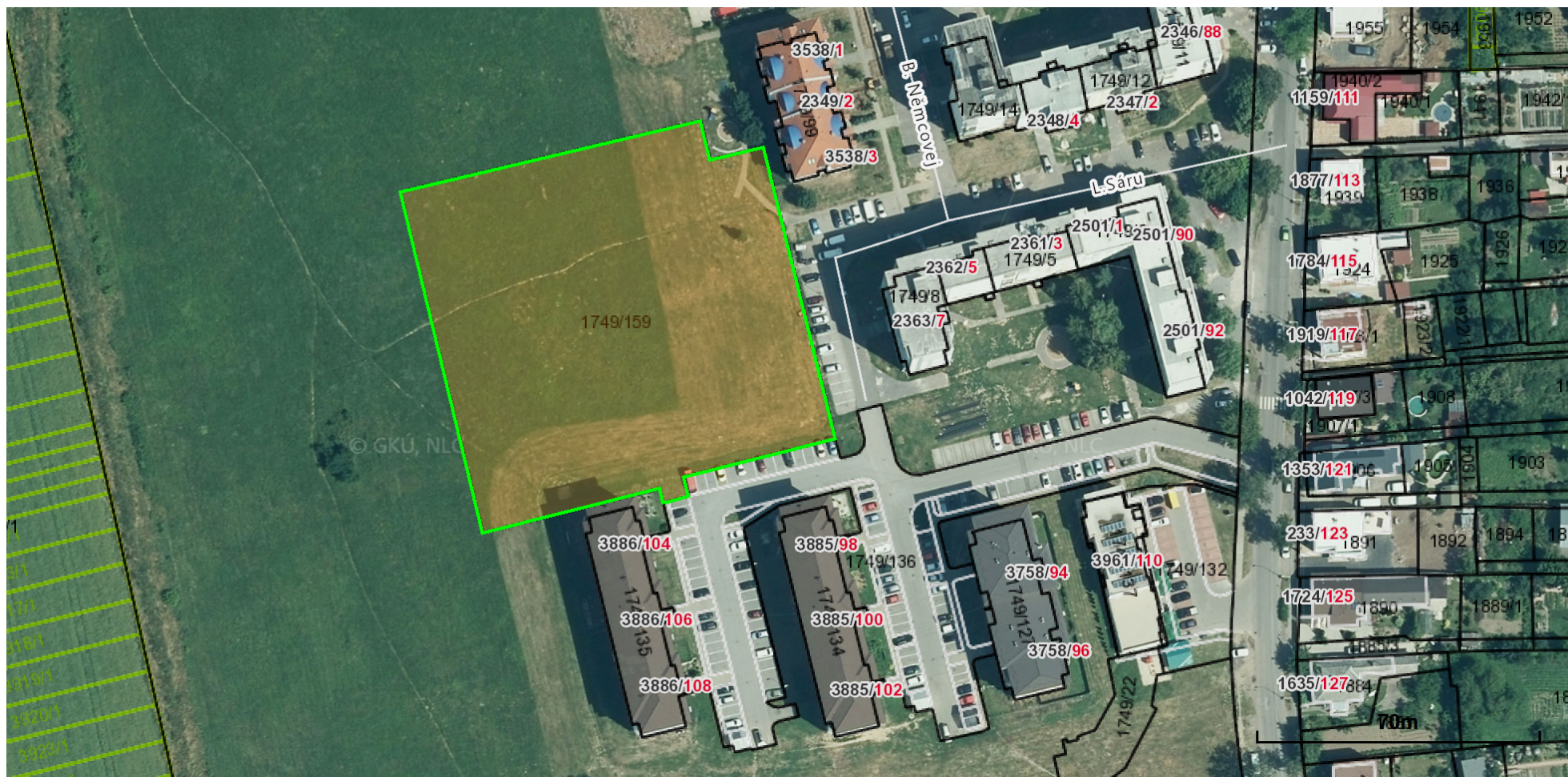

Číslo listu vlastníctva

4170

Výmera parcely v m²

7595

Katastrálne územie

Trebišov (864188)

Obec

Trebišov

Druh pozemku

Zastavaná plocha a nádvorie

Spôsob využívania pozemku

Pozemok, na ktorom je dvor

Umiestnenie pozemku

Pozemok je umiestnený v zastavanom území obce

Spoločná nehnuteľnosť

Pozemok nie je spoločnou nehnuteľnosťou

Druh právneho vzťahu

Neevidovaný

Údaje platné k dátumu

11. 02. 2021

Druh chránenej nehnuteľnosti (1)

- Chránené ložiskové územie

Stavba (0)

Neexistuje záznam

Vlastník (1)

- 1. Mesto, Trebišov, SR (Podiel: 1/1)

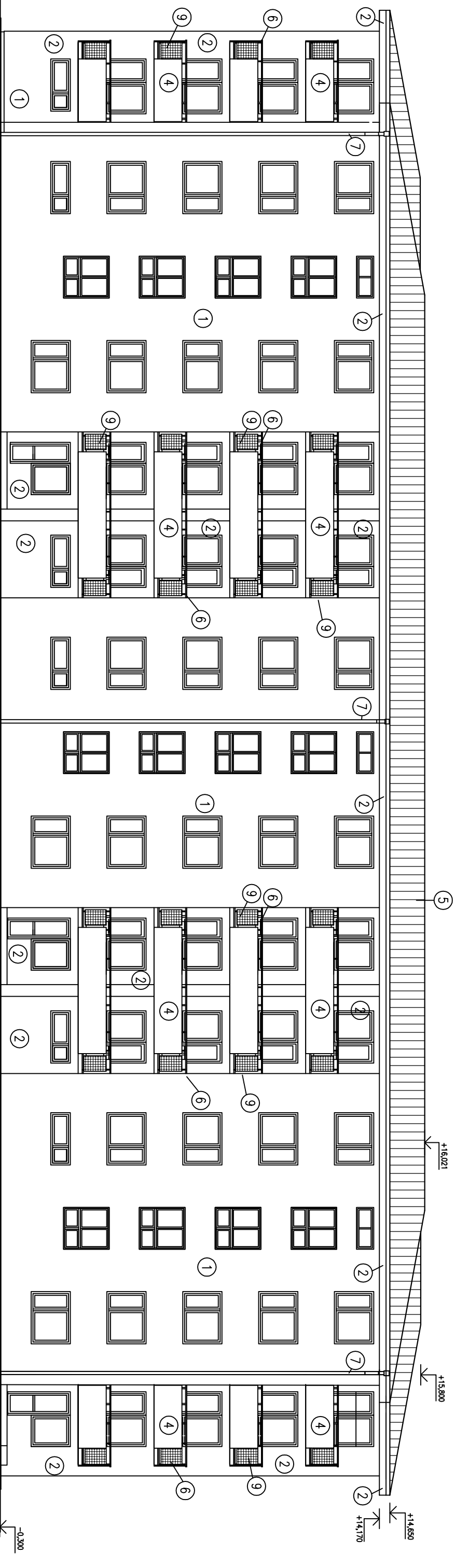

POHL'AD ZÁPADNÝ

PODORYS FASÁDY

LEGENDA POUŽITÝCH ÚPRAV:

- ① TENKOVRSŤVÁ SILKONOVÁ OMIETKA STREDNOZRNÁ, RÝHOVANÁ, FARBA ZELENÁ E 11-13
- ② TENKOVRSŤVÁ SILKONOVÁ OMIETKA STREDNOZRNÁ, RÝHOVANÁ, FARBA SIVELIENZELENÁ E 11-11
- ④ BALKÓNOVÁ KOMPAKTNÁ DOSKA JAHNOLZ MAX EXTERIER, PLNÁ, HR. 6mm, FARBA MODRÁ & 0704
- ⑤ STREŠNÁ KRYTINA Z POPUŠTAVANÉHO PLECHU V TVARE ŠKRIDLÝ, S KAMENNÝM POSYPOM, FARBA TMAVOHNEĎA
- ⑥ NÁTER ZAMOČNÍCKYCH VÝROBKOV – EMAIL SYNETICKÝ, FARBA TMAVOŠEĎA RAL 7010
- ⑦ KLAMPAR, VÝROBKÝ (ODKAPOVÝ SYSTÉM) – LAKOPLASTOVANÝ PLECH, FARBA ZELENÁ RAL 6019
- ⑧ NÁTER DREVENÝCH ČASŤÍ – HERBOL, ODTIEŇ RUSTIKÁLNY DUB &1402
- ⑨ PLECHOVÁ SIETOVINA Z TAHÁKOVU, VZOR MR 20, NÁTER NA POZINK FARBY TMAVOŠEĎEJ RAL 7010
- ⑩ MŤRIKY PRI VSTUPOCH – PLOTOVÉ TVARNICE MAULIT, FARBA ŠEDA
– OKNÁ A DVERE – PLAST BIELY

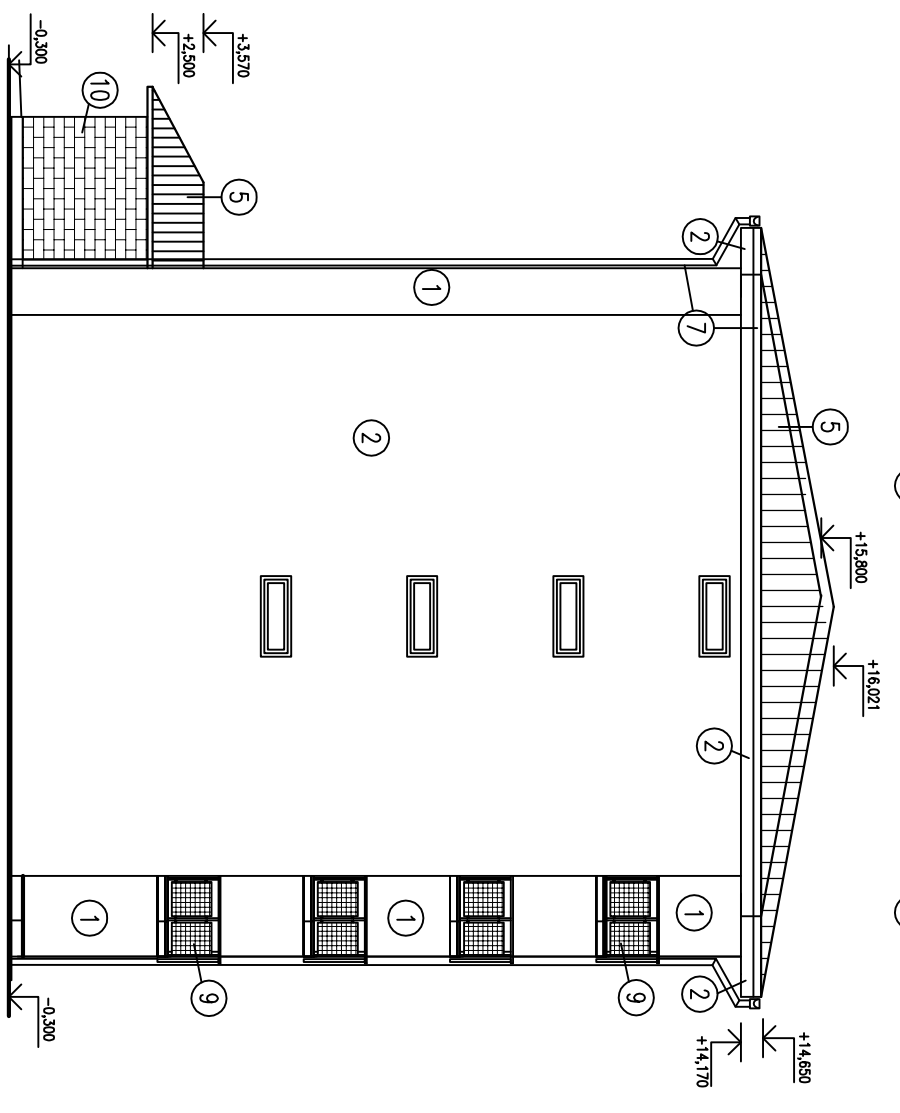

POHL'AD SEVERNÝ

VYPRACOVAL: ING. J. SEDLAČKOVÁ	STAVBA: TREBIŠOV – SÍDLISKO JUH I, 2x 39b.j. NÁJOMNÉ BYTY – aktdiizácia	STAVOPROJEKT S.r.o. Jarková 31, 080 01 Prešov www.stavoprojekt.sk
PROJEKTANT: ING. J. SEDLAČKOVÁ	OBJEKT: SO 01 BYTOVÝ DOM C SO 02 BYTOVÝ DOM D	DÁTUM: 10/2019 FORMÁT: 2xA4
ZODPOVEDNÝ PROJEKTANT: ING. J. SEDLAČKOVÁ	ČASŤ: E-STAVEBNÁ	STUPEŇ: DSP
VEDÚCI PROJEKTANT: ING.ARCH. J. KRASNAY	DIEL: ARCHITEKTONICKO-STAVEBNÉ REŠENIE	KÓTY V: MM
	OBSAH: POHL'AD ZÁPADNÝ A SEVERNÝ	MIERKA: 1:150
		PRÍL.Č.: 9

ZMLUVA O DIELO

uzavretá podľa § 536 a nasl. zákona č. 513/1991 Zb. Obchodný zákonník v znení neskorších predpisov (ďalej len „zmluva“) medzi:

Dodávateľ: „Združenie Trebišov“
Obchodné meno: CEDIS s.r.o.
So sídlom: Vajnorská 100/A, 831 04 Bratislava
Zastúpená: Ing. Jozef Míček, prokurista spoločnosti
IČO: 50 607 383
IČ DPH: SK2120408675
DIČ: 2120408675
Bankové spojenie : Tatra banka a.s.
IBAN: SK43 1100 0000 0029 4704 4224
Zapísaný: v Obchodnom registri Okresného súdu Bratislava I, Odd: Sro, vložka č. 122240/B
(ďalej ako „dodávateľ“)

Dodávateľ: „Združenie Trebišov“
Obchodné meno: DKB-KS, s.r.o.
So sídlom: Štefana Moyzesa 2131/22, 071 01 Michalovce
Zastúpená: Karel Svobodník, konateľ spoločnosti
IČO: 35 253 650
IČ DPH: SK2022915752
DIČ: 2022915752
Bankové spojenie : Všeobecná úverová banka a.s.
IBAN: SK03 0200 0000 0026 6705 4954
Zapísaný: v Obchodnom registri Okresného súdu Košice I, Odd: Sro, vložka č. 24528/V
(ďalej ako „dodávateľ“)

Dodávateľ: „Združenie Trebišov“
Obchodné meno: HANT BA, a.s.
So sídlom: Hliny 1412 , 017 07 Považská Bystrica
Zastúpená: Andrej Klimo, podpredseda predstavenstva
Július Kozák, člen predstavenstva
Ing. Richard Urban, na základe plnej moci
IČO: 36 328 375
IČ DPH: SK2020113623
DIČ: 2020113623
Bankové spojenie : Československá obchodná banka a.s.
IBAN: SK29 7500 0000 0000 2512 7083
Zapísaný: v Obchodnom registri Okresného súdu Trenčín, Odd: Sa, vložka č. 10321/R
(ďalej ako „dodávateľ“)

a

Objednávateľ:

Názov: **Mesto Trebišov**
So sídlom: M. R. Štefánika 862/204, 075 01 Trebišov
Zastúpené: PhDr. Marek Čižmár, primátor
IČO: 00 331 996
IČ DPH: SK2020773590
DIČ: 2020773590
IBAN: SK39 0200 0000 0000 1932 5622

(ďalej ako „Objednávateľ“)

Dodávateľ a objednávateľ ďalej označení jednotlivo aj ako „zmluvná strana“ a spoločne aj ako „zmluvné strany“.

Článok 1

Preambula

- 1.1 Táto zmluva sa uzatvára na základe výsledku verejného obstarávania v súlade so zákonom č. 343/2015 Z. z. o verejnom obstarávaní a o zmene a doplnení niektorých zákonov (*ďalej len „Zákon o verejnom obstarávaní“*) súťaže vyhlásenej vo Vestníku verejného obstarávania, ktorej predmetom je zákazka „**Trebišov – sídlisko JUH I. , 2 x 39 bj , nájomné byty**“.
- 1.2 Realizácia diela, definovaného v Čl. 3 tejto zmluvy bude spolufinancovaná z návratného finančného príspevku poskytnutého Štátnym fondom rozvoja bývania, z dotácie Ministerstva dopravy a výstavby Slovenskej republiky a z prostriedkov objednávateľa. Neposkytnutie návratného finančného príspevku so Štátneho fondu rozvoja bývania a/alebo dotácie z Ministerstva dopravy a výstavby Slovenskej republiky je dôvodom na jednostranné odstúpenie od tejto zmluvy. Takéto odstúpenie od zmluvy zo strany objednávateľa nie je spojené so žiadnou sankciou.

Článok 2

Úvodné ustanovenia

- 2.1 Objednávateľ je vlastníkom a/alebo oprávneným užívateľom objektov a priestorov, v ktorých bude dodávateľ realizovať dielo definované v Čl. 3 zmluvy (*ďalej len „Stavenisko“*).
- 2.2 Dodávateľ:
- a) vyhlasuje, že je spoločnosťou, ktorej predmetom podnikania je stavebná činnosť a je oprávnený uzavrieť túto zmluvu,
 - b) vyhlasuje, že je spoločnosťou odborne spôsobilou na vykonanie diela v zmysle príslušných platných všeobecne záväzných právnych predpisov a technických noriem Slovenskej republiky a Európskej únie,
 - c) je povinný dodržiavať všetky príslušné platné všeobecne záväzné právne predpisy a technické normy Slovenskej republiky a/alebo Európskej únie vzťahujúce sa na vykonanie diela, a to najmä, nie však výlučne, zákon č. 50/1976 Zb. o územnom plánovaní a stavebnom poriadku (Stavebný zákon) v platnom znení,

- d) potvrdzuje, že disponuje a/alebo má k dispozícii také odborné, technické a iné kapacity, ktoré mu umožnia riadne vykonanie diela podľa podmienok a požiadaviek tejto zmluvy,
- e) potvrdzuje a zodpovedá za to, že dodávateľ a rovnako všetci jeho subdodávatelia disponujú a za podmienok tejto zmluvy sa preukážu všetkými licenciami, osvedčeniami, povoleniami a živnostenskými oprávneniami potrebnými pre vykonávanie všetkých prác a dodávok pri realizácii diela v súlade s touto zmluvou. Pre vylúčenie pochybností sa subdodávateľom rozumie výlučne právnická alebo fyzická osoba, s ktorou dodávateľ v priamom rade alebo prostredníctvom ďalších osôb uzavrel zmluvu na realizáciu časti prác alebo dodávok potrebných na realizáciu predmetu zmluvy – zhotovenie Diela. Táto osoba je povinná aj fyzicky realizovať tieto časti prác alebo dodávok, za čo zodpovedá objednávateľovi dodávateľ. Pri realizácii diela prostredníctvom subdodávateľov zodpovedá dodávateľ tak, ako keby dielo, resp. jeho časť realizoval sám.

Článok 3

Predmet zmluvy

- 3.1 Predmetom tejto zmluvy je zhotovenie diela: „**Trebišov, sídlisko JUH I., 2x39 b.j., Nájomné byty - aktualizácia**“ (*d'alej spolu len „Dielo“*) v špecifikácii a v rozsahu prác a dodávok podľa cenovej ponuky dodávateľa zo dňa 21.01.2021, ktorá tvorí vo forme Prílohy č. 1 nedeliteľnú súčasť tejto zmluvy, a to na Stavenisku, v rozsahu opísanom a špecifikovanom touto zmluvou vrátane jej príloh a podľa v zmluve uvedených požiadaviek na Dielo. Stavba bola povolená na základe stavebného povolenia č. 53/19/2020, zo dňa 31.01.2020, vydaného obcou Vojčice, ktoré sa stalo právoplatným a vykonateľným dňa 31.01.2020 a ktorým Stavebný úrad Vojčice povolil stavbu „**Trebišov, sídlisko JUH I., 2x39 b.j., Nájomné byty - aktualizácia** na pozemkoch registra „KNC“ parc. č. 1749/159, 1749/136 a 1749/1 v katastrálnom území Trebišov a na základe Rozhodnutia o povolení na uskutočnenie vodnej stavby vydaným Okresným úradom Trebišov, Odbor starostlivosti o životné prostredie č. OÚ-TV-OSZP-2020/003194-005 vydaného dňa 28.02.2020, ktoré sa stalo právoplatným a vykonateľným dňa 28.02.2021, ktorým Okresný úrad Trebišov povolil vodnú stavbu „**Trebišov, sídlisko JUH I., 2x39 b.j., Nájomné byty - aktualizácia, SO3 Verejná kanalizácia, SO 04 Kanalizačné prípojky, SO 11 Verejný vodovod SO 12 Vodovodné prípojky** podľa projektovej dokumentácie, ktorú vypracovala Ing. Miroslava Gabániová, autorizovaný stavebný inžinier v októbri 2019.
- 3.2 Dodávateľ sa zaväzuje vo vlastnom mene a na vlastnú zodpovednosť riadne a včas zhotoviť a objednávateľovi odovzdať úplné a funkčné Dielo a objednávateľ sa zaväzuje takéto úplné a funkčné Dielo prevziať a poskytnúť dodávateľovi nevyhnutnú súčinnosť v súlade so zmluvou a zaväzuje sa uhradiť dodávateľovi cenu Diela v zmysle tejto zmluvy.
- 3.3 Dielo bude realizované podľa spracovanej stavebno-technickej dokumentácie vzťahujúcej sa k Dielu bližšie špecifikovanej touto zmluvou. Dodávateľ je oprávnený použiť tieto podklady a dokumentáciu pre realizáciu Diela výhradne pre účely plnenia

tejto zmluvy. Stavebno-technickou dokumentáciou k Dielu sa rozumie najmä/ale nie výlučne:

- a) Projektová dokumentácia
- b) Ocenený výkaz výmer
- c) Stavebné povolenie
- d) Iná dokumentácia spôsobilá pre ustanovenie podmienok plnenia Diela.

- 3.4 Dodávateľ sa zaväzuje, že Dielo bude zhotovené v súlade so zmluvou, projektovou dokumentáciou k Dielu (ďalej len „Projektová dokumentácia“), s oceneným výkazom výmer, (ďalej len „Výkaz výmer“), ďalej v súlade s pokynmi objednávateľa a/alebo ním splnomocneného zástupcu. Projektová dokumentácia tvorí nedeliteľnú súčasť tejto zmluvy ako Príloha č. 2 a Výkaz výmer tvorí nedeliteľnú súčasť tejto zmluvy ako Príloha č. 3.
- 3.5 Realizácia Diela (resp. dotknutej časti Diela) bola príslušnými orgánmi verejnej správy povolená na základe stavebného povolenia (*ďalej len „Stavebné povolenie“*) alebo ohlásenia stavebných úprav.
- 3.6 Dodávateľ na základe zmluvy zabezpečí realizáciu Diela v súlade s platnými právnymi predpismi Slovenskej republiky a s platnými technickými a technologickými normami.
- 3.7 Dodávateľ potvrdzuje, že sa pred uzavretím tejto zmluvy sa riadne a s odbornou starostlivosťou oboznámil s Projektovou dokumentáciou a s podrobným Výkazom výmer.
- 3.8 Dodávateľ súčasne prehlasuje a potvrdzuje, že po posúdení všetkých podmienok a dostupnej dokumentácie je Dielo v zmysle Projektovej dokumentácie, Výkazu výmer a požiadaviek objednávateľa stavebno-technicky realizovateľné ako celok, ku dňu uzavretia zmluvy mu je známe technické riešenie Diela ako celku, preštudoval si všetky zverejnené doklady a dokumentáciu k Dielu a má tak všetky potrebné údaje súvisiace s realizáciou Diela za ním stanovenú cenu Diela.
- 3.9 Dodávateľ pred podpisom zmluvy zvážil a odborne posúdil všetky riziká spojené s realizáciou Diela, zbral do úvahy rozsah potrebných materiálov, prác a služieb potrebných na dokončenie Diela ako celku (materiály, transport, energie, náklady na zariadenia a stroje, údržba prístupových ciest, náklady na odstránenie odpadov, náklady na robotníkov, odborne spôsobilé osoby, profesne špecializované osoby ako aj ostatné náklady súvisiace s realizáciou Diela) a tieto zahrnul do ceny Diela.
- 3.10 Dodávateľ sa zaväzuje použiť na vykonanie Diela len také materiály a zariadenia, ktoré majú platné certifikáty kvality a spĺňajú podmienky kladené na stavebné materiály daného typu príslušnými všeobecne záväznými predpismi. Dodávateľ nepoužije žiadne materiály, zariadenia, technológie alebo technické riešenia, ktoré by boli odlišné od podkladov poskytnutých alebo schválených objednávateľom, pokiaľ takáto zmena nebude najskôr písomne schválená stavebným dozorcom objednávateľa zápisom v stavebnom denníku v súlade s podmienkami dohodnutými v tejto zmluve. Pokiaľ na niektorú dodávku alebo jej časti neboli dohodnuté osobitné technické podmienky pre voľbu materiálov a výrobkov určených k vykonaniu Diela, musia dosahovať vlastnosti a technické a technologické parametre určené Projektovou dokumentáciou a príslušnými právnymi normami.

Článok 4

Podmienky prevzatia Staveniska a termín realizácie Diela

- 4.1 Zmluvné strany sa dohodli, že vykonanie Diela bude dodávateľ realizovať na základe časového harmonogramu postupov stavebných prác (*d'alej len „Časový harmonogram“*) spracovaným za podmienok podľa tejto zmluvy dodávateľom; v súlade s ním dodávateľ riadne vykoná a odovzdá Dielo objednávateľovi. Pre vylúčenie pochybností sa má za to, že Časový harmonogram sa začína odo dňa prevzatia Staveniska dodávateľom na základe písomného (resp. e-mailového) doručenia "Výzvy na prevzatie Staveniska" zo strany objednávateľa, pričom túto skutočnosť zmluvné strany potvrdia zápisnicou o odovzdaní a prevzatí Staveniska podpísanou zástupcami oboch zmluvných strán, a končí sa dňom odovzdania a prevzatia ukončeného Diela. Pre vylúčenie pochybností sa má za to, že všetky taxatívne stanovené/dojednané lehoty podľa tejto zmluvy, ktoré sú pre plnenie/splnenie povinností zo strany dodávateľa alebo sú pre úkon akceptácie a/alebo potvrdenia a/alebo rozhodnutia zo strany objednávateľa ustanovené/dojednané touto zmluvou, sú súčasťou Časového harmonogramu a v maximálnej dĺžke plynutia času započítané do Časového harmonogramu predloženého dodávateľom a o tieto sa Časový harmonogram nemôže predlžovať.
- 4.2 Dodávateľ je povinný zhotoviť Dielo podľa:
- a) Projektovej dokumentácie
 - b) Výkazu výmer, ktorý ocenil dodávateľ v rámci ponuky predloženej vo verejnom obstarávaní a ktorý obsahuje všetky ceny jednotlivých položiek uvedených vo Výkaze výmer na základe podkladov poskytnutých objednávateľom. Dodávateľ nesmie bez písomného súhlasu objednávateľa meniť značky výrobkov, ktoré pri verejnom obstarávaní ocenil.
 - c) podrobného Časového harmonogramu spracovaného po jednotlivých pracovných činnostiach vrátane grafického znázornenia vzájomných väzieb a kritickej cesty projektu. Dodávateľ je povinný harmonogram výstavby pravidelne aktualizovať na mesačnej báze a predložiť ho na schválenie oprávnenému zástupcovi objednávateľa (, stavebný dozor) vždy v posledný kontrolný deň stavby v mesiaci pre nasledujúci mesiac.
 - d) podrobného finančného harmonogramu zhotovenia Diela podľa položkového rozpočtu každej činnosti/pracovného úkonu na jednotlivé týždne uskutočnenia prác.
- 4.3 Objednávateľ vyzve Dodávateľa na prevzatie staveniska do 7 dní od účinnosti tejto Zmluvy. Dodávateľ je povinný prevziať Stavenisko od objednávateľa najneskôr do siedmich (7) kalendárnych dní odo dňa písomného (resp. e-mailového) doručenia "Výzvy na prevzatie Staveniska", ktorá bude dodávateľovi zaslaná objednávateľom. O odovzdaní a prevzatí Staveniska spíšu Zmluvné strany zápis. Dodávateľ je povinný prevziať Stavenisko aj v prípade, ak je možné začať vykonávať práce čo i len na časti Diela.
- 4.4 Dodávateľ je povinný začať s výkonom stavebných prác na zhotovenie Diela najneskôr do siedmich (7) kalendárnych dní odo dňa prevzatia Staveniska, pokiaľ si objednávateľ s dodávateľom písomne nedohodnú iný termín začatia prác.

- 4.5 Dodávateľ je do siedmich (7) kalendárnych dní po odovzdaní Staveniska, najneskôr v deň začatia stavebných prác povinný zabezpečiť, aby na Stavenisku boli riadne inštalované meracie zariadenia na spotrebu energií a vody. Meracie zariadenie musí byť metrologicky overené meradlo v zmysle vyhlášky Úradu pre normalizáciu, metrologiu a skúšobníctvo SR č. 210/2000Z.z. o meradlách a metrologickej kontrole.
- 4.6 Dodávateľ je povinný poveriť jedného koordinátora dokumentácie alebo viacerých koordinátorov dokumentácie podľa § 5 nariadenia vlády č. 396/2006 Z. z. a jedného koordinátora bezpečnosti alebo viacerých koordinátorov bezpečnosti podľa § 6 nariadenia vlády č. 396/2006 Z. z., pre každé stavenisko, na ktorom bude vykonávať práce viac ako jeden zamestnávateľ alebo viac ako jedna fyzická osoba, ktorá je podnikateľom a nie je zamestnávateľom.
- 4.7 Dodávateľ je povinný pred zriadením staveniska vypracovať plánu bezpečnosti a ochrany zdravia pri práci podľa § 5 ods. 2 písm. b) nariadenia vlády č. 396/2006 Z. z.,
- 4.8 Dodávateľ je povinný pred začatím prác predložiť inšpektorátu práce, v ktorého územnom obvode sa stavenisko nachádza, oznámenie podľa prílohy č. 1 nariadenia vlády č. 396/2006 Z. z. , ak plánované trvanie prác na stavenisku bude dlhšie ako 30 pracovných dní a na stavenisku bude súčasne pracovať viac ako 20 fyzických osôb alebo rozsah plánovaných prác prekročí 500 osobodní. Dodávateľ pred začatím prác viditeľne umiestni na stavenisku oznámenie podľa prílohy č. 1 nariadenia vlády č. 396/2006 Z. z, ktoré v prípade zmeny aktualizuje.
- 4.9 Dodávateľ je povinný Stavenisko označiť na vlastné náklady a v súlade so všeobecne záväznými právnymi predpismi. Od odovzdania Staveniska zodpovedá za Stavenisko dodávateľ. Dodávateľ nie je oprávnený bez predchádzajúceho písomného súhlasu objednávateľa umiestňovať na Stavenisku, na zariadeniach nachádzajúcich sa na Stavenisku a ani na oplotení Staveniska akékoľvek reklamy a/alebo iné pútače. Dodávateľ je oprávnený umiestniť na Stavenisku svoje logo s rozmermi maximálne 5 m x 2m.
- 4.10 Dodávateľ najneskôr ku dňu prevzatia Staveniska predloží objednávateľovi kontrolný a skúšobný plán stavby v zmysle zákona č. 254/1998 Z. z. o verejných prácach v znení neskorších predpisov.

Článok 5

Cena Diela a platobné podmienky

- 5.1 Cena Diela je stanovená vzájomnou dohodou zmluvných strán podľa zákona č. 18/1996 Z. z. o cenách v znení neskorších predpisov nasledovne a v súlade s cenovou ponukou dodávateľa zo dňa 21.01.2021 takto:

Cena bez DPH **3.887.185,87 EUR**

DPH **777.437,17 EUR**

Cena celkom vrátane DPH **4.664.623,04 EUR**

A to v členení podľa jednotlivých stavebných objektov takto:

Stavebný objekt	Cena bez DPH	DPH	Cena s DPH
a) SO 01 Bytový dom C	1.736.721,78	347.344,36	2.084.066,14

b) SO 02 Bytový dom D	1.747.963,47	349.592,69	2.097.556,16
c) SO 03 Verejná kanalizácia	21.916,99	4.383,40	26.300,39
d) SO 04 Kanalizačné prípojky	22.121,34	4.424,27	26.545,61
e) SO 05 Distribučné NN vedenie a odberné elektrické zariadenie	18.330,43	3.666,09	21.996,52
f) SO 06 Verejné osvetlenie	14.749,58	2.949,92	17.699,50
g) SO 07 Terénne úpravy a spevnené plochy	202.845,04	40.569,01	243.414,05
h) SO 08 Oplotenie vo výške	5.475,61	1.095,12	6.570,73
i) SO 10 Dažďová kanalizácia	78.124,59	15.624,92	93.749,51
j) SO 11 Verejný vodovod	16.161,72	3.232,34	19.394,06
k) SO 12 Vodovodné prípojky	22.775,32	4.555,06	27.330,38

5.2 Cena Diela zahŕňa všetky a akékoľvek náklady, ktoré dodávateľovi a/alebo jeho subdodávateľom vzniknú pri realizácii Diela alebo v súvislosti s realizáciou Diela. V cene Diela sú rovnako zahrnuté všetky práce, výkony a dodávky, ktoré patria k úplnému zhotoveniu a odovzdaniu Diela v zmysle tejto zmluvy, a to najmä nie však výlučne:

- všetky materiálové, dopravné a vedľajšie materiálové náklady, príslušenstvo, stroje, prístroje, nástroje, stavebné pomocné materiály, ktoré sú potrebné na vykonanie prác, náklady na bezpečnosť majetku a nákladov na dočasné napojenie elektriny, vody a kanalizácie, telefónneho a iného dočasného spojenia výlučne pre účely zhotovovania Diela, (ktoré zriadi a odstráni dodávateľ) a to vrátane nákladov na ich prevádzku výlučne na účely zhotovovania Diela, náklady na zabezpečenie bezpečnosti a ochrany zdravia pri práci podľa príslušných predpisov (BOZP);
- náklady na vyloženie, skladovanie materiálov;
- náklady na zhotovenie a údržbu informačnej tabule po dobu odo dňa prevzatia Staveniska v súlade so zmluvou až do dokončenia Diela a jej následnú likvidáciu. Informačná tabuľa bude mať rozmer 1,5m x 1,5m a bude obsahovať text s názvom stavby, obchodné meno objednávateľa, meno projektanta, obchodné meno dodávateľa, termíny začatia a dokončenia Diela, meno zodpovedného stavbyvedúceho ako aj prípadné ďalšie informácie požadované všeobecne záväznými právnymi predpismi;
- všetky mzdové a vedľajšie mzdové náklady dodávateľa a jeho subdodávateľov, náklady na pracovníkov, dane, odvody, náklady na nadčasy, odmeny, cestovné a iné vedľajšie výdaje výlučne na strane dodávateľa a jeho subdodávateľov;
- náklady na všetky bezpečnostné opatrenia do doby prevzatia dokončeného Diela objednávateľom, náklady na zabezpečenie dokladovej časti v dvoch vyhotoveniach v slovenskom jazyku, a to konkrétne v prípade zmien Diela projekty skutočného vyhotovenia, ďalej certifikáty, doklady o odvoze a likvidácii stavebnej sute, revízne správy, záručné listy v kópii, doklady o vykonaní tlakových a tesnostných skúšok, návody na obsluhu a údržbu technologických zariadení, návody na údržbu a použitie výplňových konštrukcií, doklady a certifikáty na akúkoľvek časť Diela, pokiaľ sa takéto doklady v súlade so všeobecne záväznými právnymi predpismi alebo technickými normami a stavebným konaním vyžadujú;

- f) náklady spojené s poskytnutím záruky na realizované Dielo, v dôsledku porušenia povinnosti dodávateľom;
- g) vypratanie Staveniska a odvoz stavebného odpadu a sute, prípadné náklady na geodetické vytyčenie pre účely vytyčovania realizácie Diela a po realizačné geodetické zameranie stavby Diela;
- h) nákladov na poistenie Diela;
- i) náklady spojené s dovozom materiálov a výrobkov zo zahraničia, (vrátane colných a iných poplatkov), dopravných nákladov, certifikácie výrobkov a materiálov;
- j) náklady na vykonanie všetkých potrebných skúšok k realizácii, prevádzke a odovzdaniu Diela;
- k) náklady na dodávku vody, elektrickej energie, plynu a pod. na Stavenisku;
- l) náklady na ochranu a stráženie Staveniska,
- m) náklady na výkonovú bankovú záruku počas realizácie Diela a bankovú záruku garantujúcu kvalitu Diela počas plynutia záručnej lehoty;
- n) náklady na zriadenie ochranného koridoru pre chodcov a náklady na zriadenie zariadenia Staveniska jeho likvidáciu;
- o) náklady na akékoľvek vedľajšie rozpočtové náklady (najmä/ale nie výlučne mimo Stavenisková doprava, územné vplyvy, prevádzkové vplyvy);
- p) náklady na projekt dočasného dopravného značenia, ak bude potrebný pre realizáciu Diela alebo jeho časti a náklady na zriadenie mobilných chemických suchých WC;
- q) osadenie statických terčov pre kontrolu statickej stability susedných objektov, ak tak pri uskutočnení Diela určia projektant a/alebo stavebný dozor;
- r) vytyčenie všetkých existujúcich podzemných inžinierskych sietí, v rozsahu podľa ich aktuálneho zakreslenia, ktoré poskytne objednávatel' dodávateľovi najneskoršie pri odovzdaní Staveniska;
- s) náklady za dočasné zábery a rozkopávky verejných priestranstiev (chodníky, komunikácie);
- t) náklady na pravidelné čistenie komunikácií, ak došlo k ich znečisteniu stavebnými a/alebo dopravnými mechanizmami dodávateľa a/alebo subdodávateľov pri zhotovovaní Diela a náklady na prípadné proti prašné opatrenia;
- u) akékoľvek náklady na školenia a zaučenie prevádzkového technika (technikov) počas kompletizačných prác technológie a príprav na skúšky;
- v) náklady spojené s prípadným prenájmom nehnuteľností potrebných na zriadenie Staveniska;
- w) náklady spojené s požadovaným stiahnutím, uložením a vrátením ornice na Stavenisko;
- x) akékoľvek iné náklady, ktoré vzniknú dodávateľovi pri realizácii Diela podľa zmluvy.

5.3 Dodávateľ nemá nad rámec dohodnutej ceny Diela právo na náhradu ďalších nákladov z dôvodu, že nezahrnul niektorý z nákladov pri predkladaní ponuky do verejného obstarávania. Dodávateľ vyhlasuje, potvrdzuje a zaručuje, že dodávateľom predložená cenová kalkulácia - cena Diela je úplná, maximálna a záväzná, a to s odkazom na uplatnenie bodu 3.7 a 3.8 tejto zmluvy, teda aj v prípade vzniku potreby takých činností, ktoré sú potrebné pre technické riešenie a uskutočnenie Diela ako celku. Dodávateľ v tejto

súvislosti prehlasuje, že ním ponúknutá cena Diela bola tvorená tak, že zohľadnila všetky pravidlá pre tvorbu ceny podľa rozpočtu, ktorý je úplný a záväzný. V prípade sporu sa má za to, že dodávateľ získal všetky informácie a v ponúknuťej pevnej cene Diela ich zohľadnil. Dodávateľ sa nemôže dovolávať zvýšenia ceny najmä/nie výlučne z dôvodu, že mu neboli známe alebo poskytnuté všetky potrebné informácie a podklady a súhlasí s prevzatím úplnej zodpovednosti za riadne a včasné dokončenie Diela za ním ponúknutú cenu Diela, s výnimkou aplikácie Článku 7. tejto zmluvy. Zmluvné strany sa dohodli, že v prípade ak sa niektoré práce podľa Výkazu výmer nevykonajú alebo vykonajú v menšom rozsahu, dodávateľ tieto nevykonané práce nebude objednávateľovi fakturovať. Cena Diela môže byť zvýšená výlučne po predchádzajúcej písomnej dohode zmluvných strán.

5.4 Zmluvné strany sa dohodli, že dodávateľ nie je bez predchádzajúceho písomného súhlasu objednávateľa oprávnený postúpiť akúkoľvek pohľadávku voči objednávateľovi na tretiu osobu. Zmluvné strany sa tiež dohodli, že dodávateľ nie je oprávnený jednostranne započítať akúkoľvek svoju pohľadávku voči pohľadávke objednávateľa.

5.5 Zmluvné strany sa dohodli, že objednávateľ uhradí cenu Diela na základe faktúr, vystavených dodávateľom. Prvú faktúru je dodávateľ oprávnený vystaviť po uskutočnení 20% z diela a následne vždy po uskutočnení ďalších 10% z diela na základe reálne vykonaných a objednávateľom prevzatých prác, pričom podkladom pre každú vystavenú faktúru budú súpisy vykonaných prác, potvrdené oboma zmluvnými stranami v súlade s bodom 5.6 tohto článku.

5.6 Podmienky fakturácie:

- a) dodávateľ je oprávnený fakturovať iba skutočne vykonané práce
- b) faktúra musí byť dokladovaná všetkými súpismi vykonaných prác, ktoré budú odsúhlasené oboma zmluvnými stranami priebežne počas doby realizácie Diela, a to vždy za každý kalendárny mesiac plnenia v súlade s týmto bodom zmluvy,
- c) súpisy vykonaných prác za príslušný kalendárny mesiac je dodávateľ povinný predkladať objednávateľovi najneskôr do 5.-teho dňa nasledujúceho kalendárneho mesiaca. K súpisu vykonaných prác za príslušný kalendárny mesiac bude vždy priložený zisťovací protokol. Objednávateľ sa musí do desiatich (10) pracovných dní odo dňa doručenia súpisu vykonaných prác vyjadriť k predloženému súpisu vykonaných prác (ďalej len „*Súpis vykonaných prác*“). Ak sa Objednávateľ v danej lehote k predloženému Súpisu vykonaných prác nevyjadrí, márnym uplynutím dohodnutej lehoty platí, že s jeho obsahom bez výhrad súhlasí (dohodnutá fikcia súhlasu), v prípade ak objednávateľ preukáže, že sa z objektívnych príčin nemohol k Súpisu vykonaných prác vo vyššie uvedenej lehote vyjadriť, námietky, ktoré by mohol uplatniť voči Súpisu vykonaných prác mu zostávajú zachované,
- d) všetky Súpisy vykonaných prác predložené dodávateľom, musia byť členené podľa položiek, množstva a zoznamu prác,
- e) v prípade, že faktúra bude vystavená bez predloženia Súpisov vykonaných prác a/alebo vo výške nad rámec Súpisov vykonaných prác a/alebo nad rámec skutočného rozsahu vykonaných prác a/alebo rozdielnej výške súm jednotkových položiek prác a dodávok ako uvedených vo Výkaze výmer, a to aj titulom neúmyselného konania/omylu v konaní dodávateľa, nie je faktúra spôsobilá na jej úhradu (vylúčenie omeškania s úhradou ceny Diela na strane objednávateľa) a objednávateľ je

- oprávnený uplatniť voči dodávateľovi sankčný postih podľa tejto zmluvy a v prípade opakovaného takéhoto konania na strane dodávateľa sa uvedené považuje za podstatné porušenie tejto zmluvy (opakovaným konaním sa rozumie konanie min. 2 a viackrát),
- f) faktúra vrátane Súpisu vykonaných prác musí spĺňať všetky riadne náležitosti daňového dokladu, musí byť vystavená tak, aby bolo možné vykonať jej vecnú a finančnú kontrolu.. Lehota splatnosti faktúry je tridsať kalendárnych dní odo dňa jej doručenia objednávateľovi.
 - g) Dodávateľ je vlastníkom zabudovaných a fakturovaných materiálov a tovarov (tj. všetky fakturované tovary a materiály sú zbavené práv tretích strán).
- 5.7 Dodávateľ predloží záverečnú faktúru do pätnástich (15) kalendárnych dní odo dňa podpisu Preberacieho protokolu objednávateľom. Súčasťou záverečnej faktúry bude aj záverečné zúčtovanie stavby Diela. Podmienkou zaplatenia záverečnej faktúry je aj splnenie všetkých povinností dodávateľa vo veci predloženia predpísanej a dohodnutej dokladovej časti Diela.
- 5.8 Pre účely tohto článku zmluvy sa faktúra dodávateľa považuje za zaplatenú okamihom odpísania príslušnej (oprávnenej) peňažnej sumy z účtu objednávateľa v prospech dodávateľa.
- 5.9 Dodávateľ je povinný s predložením faktúry predložiť písomné potvrdenie, že má uhradené všetky svoje splatné záväzky voči svojim subdodávateľom a prípadne požadovať od dodávateľa tiež preukázanie danej skutočnosti. V prípade, ak dodávateľ nebude mať riadne zaplatené všetky svoje splatné záväzky voči svojim subdodávateľom a/alebo na požiadanie objednávateľa nevydá potvrdenie o danej skutočnosti a/alebo uvedenú skutočnosť nepreukáže, je objednávateľ oprávnený pozastaviť úhradu faktúry vystavenej dodávateľom, a to až do doby úhrady splatných záväzkov voči subdodávateľom zo strany dodávateľa, alebo je objednávateľ oprávnený postupovať podľa Článku 9, bodu 9.5 tejto zmluvy. Pozastavenie platby zo strany objednávateľa v súlade s týmto bodom zmluvy sa nepovažuje za porušenie zmluvy a objednávateľ sa nedostáva do akéhokoľvek omeškania.
- 5.10 Doložka o zákonnej povinnosti prenesenia daňovej povinnosti v prípade, ak je dodávateľ platcom DPH: Pre postup zmluvných strán pri uplatnení platobných podmienok a úhrade ceny plnenia alebo jej časti podľa tejto zmluvy sa uplatňuje prenos daňovej povinnosti z dodávateľa (poskytovateľa zdaniteľného plnenia) na objednávateľa (príjemcu zdaniteľného plnenia) v zmysle v zmysle § 69 ods. 12 písm. j) zákona č. 222/2004 Z.z. o dani z pridanej hodnoty v platnom znení. Dodávateľ je povinný vystaviť faktúru podľa tej to zmluvy na sumu bez DPH s doložkou „*Uplatňuje sa prenesenie daňovej povinnosti na objednávateľa v zmysle § 69 ods. 12 písm. j) zákona č. 222/2004 Z.z. o dani z pridanej hodnoty v platnom znení.*“

Článok 6

Bankové záruky

- 6.1 Dodávateľ je povinný najneskôr ku dňu uzatvorenia (podpisu) zmluvy odovzdať objednávateľovi „Bankovú záruku na riadne vykonanie Diela“ na zabezpečenie riadneho plnenia/splnenia Diela, a to pre prípad, že dodávateľ nebude plniť svoje povinnosti podľa tejto zmluvy a objednávateľovi voči nemu vznikne nárok a/alebo pohľadávka (ďalej v

tomto bode len „výkonová banková záruka“). Banková záruka bude dodávateľom vystavená v prospech objednávateľa „bez výhrad“, bude vystavená bankou podľa zákona č. 483/2001 Z.z. o bankách v platnom znení, bude obsahovať záväzok, že v lehote 15 dní po doručení písomnej žiadosti objednávateľa na zaplatenie, zaplatí banka akúkoľvek sumu až do výšky 10% z ceny Diela bez DPH, ak nárok na jej vyplatenie vznikol v súvislosti s realizáciou Diela v období od okamihu prevzatia Staveniska až do od podpisu Preberacieho protokolu. Objednávateľ je oprávnený použiť bankovú záruku alebo jej časť v prípade, ak dodávateľ poruší/nesplní niektorú svoju zmluvnú povinnosť, nesplní povinnosť uhradiť peňažné záväzky vrátane peňažných záväzkov voči svojim subdodávateľom, zmluvných pokút a sankcií za nedodržanie/nesplnenie/porušenie zmluvných povinností, najmä/ale nie výlučne vo veciach vyhradenej kvality Diela, termínu riadneho dokončenia Diela a/alebo nedodržanie termínu na odstránenie zistených nedorobkov a väd Diela v čase jeho plnenia zo strany dodávateľa, po zdokladovaní ich preukázateľnosti a vopred písomnom upozornení dodávateľa, ktorý si svoj záväzok nesplní ani v primeranej lehote na nápravu. V prípade využitia bankovej záruky alebo jej časti objednávateľom, bude dodávateľ bez zbytočného odkladu povinný doplniť bankovú záruku do plnej výšky, t.j. 10 % z ceny Diela bez DPH, a to najneskôr do 15 dní od doručenia výzvy objednávateľa na jej doplnenie. V prípade riadneho ukončenia zmluvy sa banková záruka vráti dodávateľovi do 30 dní po odovzdaní a prevzatí ukončeného Diela a predložení čestného prehlásenia dodávateľa, že všetky jeho splatné peňažné záväzky voči všetkým jeho subdodávateľom sú uhradené v plnom rozsahu.

- 6.2 Namiesto odovzdania výkonovej bankovej záruky je dodávateľ oprávnený najneskôr ku dňu uzatvorenia (podpisu) zmluvy zložiť bezhotovostným vkladom na bankový účet objednávateľa, č. účtu: **SK79 7500 0000 0040 0265 1147**, zábezpeku vo výške 10% z ceny Diela bez DPH, a to pre prípad, že dodávateľ nebude plniť svoje povinnosti podľa tejto zmluvy a objednávateľovi vznikne voči nemu nárok a/alebo pohľadávka (ďalej len „výkonová zábezpeka“). Objednávateľ je oprávnený použiť výkonovú zábezpeku alebo jej časť v prípade, ak dodávateľ poruší/nesplní niektorú svoju zmluvnú povinnosť, nesplní povinnosť uhradiť peňažné záväzky vrátane peňažných záväzkov voči svojim subdodávateľom, zmluvných pokút a sankcií za nedodržanie/nesplnenie/porušenie zmluvných povinností, najmä/ale nie výlučne vo veciach vyhradenej kvality Diela, termínu riadneho dokončenia Diela a/alebo nedodržanie termínu na odstránenie zistených nedorobkov a väd Diela v čase jeho plnenia zo strany dodávateľa, po zdokladovaní ich preukázateľnosti a vopred písomnom upozornení dodávateľa, ktorý si svoj záväzok nesplní ani v primeranej lehote na nápravu. V prípade využitia výkonovej zábezpeky alebo jej časti objednávateľom, bude dodávateľ bez zbytočného odkladu povinný doplniť ju do plnej výšky, t.j. 10 % z ceny Diela bez DPH, a to najneskôr do 15 dní od doručenia výzvy objednávateľa na jej doplnenie. V prípade riadneho ukončenia zmluvy sa výkonová zábezpeka v sume, v akej nebola použitá na krytie peňažných záväzkov objednávateľa voči dodávateľovi v zmysle tohto bodu vráti dodávateľovi do 30 dní po odovzdaní a prevzatí ukončeného Diela a predložení čestného prehlásenia dodávateľa, že všetky jeho splatné peňažné záväzky voči všetkým jeho subdodávateľom sú uhradené v plnom rozsahu.

- 6.3 Dodávateľ je povinný najneskôr ku dňu podpísania Preberacieho protokolu odovzdať objednávateľovi záručnú listinu – doklad preukazujúci poskytnutie bankovej záruky, obsahom ktorej bude záväzok všeobecne akceptovateľnej banky uspokojiť objednávateľa do výšky akejkoľvek splatnej peňažnej pohľadávky objednávateľa voči dodávateľovi z titulu zodpovednosti dodávateľa za vady Diela podľa tejto zmluvy alebo v súvislosti s ňou a to vo výške 5% z ceny Diela (bez DPH); plnenie banky z uvedenej bankovej záruky môže byť podmienené len doručením písomnej výzvy objednávateľa na plnenie vo výške peňažnej sumy určenej objednávateľom (požiadavky banky na formálne náležitosti výzvy ako napr. osvedčenie pravosti podpisov alebo predloženie výpisu z obchodného registra objednávateľa sa nepovažujú za podmienenie plnenia banky z bankovej záruky) (ďalej len „*garančná banková záruka*“). O uplatnení si nároku na plnenie z garančnej bankovej záruky voči banke objednávateľ dodávateľa bezodkladne informuje.
- 6.4 Garančná banková záruka musí trvať po celú záručnú dobu podľa Článku 12, bodu 12.3 tejto zmluvy (60 mesiacov) plus pätnásť (15) dní a nesmie byť po uvedenú dobu odvolateľná. Dodávateľ je povinný do tridsiatich (30) dní po každom čerpaní garančnej bankovej záruky objednávateľom doplniť garančnú bankovú záruku do jej pôvodnej výšky. Doplnením garančnej bankovej záruky podľa predchádzajúcej vety sa rozumie (na základe dohody s bankou):
- a) rozšírenie garančnej bankovej záruky na jej pôvodnú výšku, alebo
 - b) zriadenie novej garančnej bankovej záruky, pričom dodávateľ alebo banka doručí objednávateľovi záručnú listinu, ktorou bola garančná banková záruka rozšírená alebo opätovne zriadená.
- 6.5 Dodávateľ je povinný zabezpečiť, aby banka predĺžila platnosť garančnej bankovej záruky v prípade predĺženia záručnej doby, spôsobeného neplnením záväzkov dodávateľa voči objednávateľovi vyplývajúcich zo zmluvy a to na celú dobu trvania predĺženej záručnej doby.
- 6.6 Namiesto odovzdania garančnej bankovej záruky je dodávateľ oprávnený najneskôr ku dňu podpísania Preberacieho protokolu zložiť bezhotovostným vkladom na bankový účet objednávateľa, č. účtu: **SK79 7500 0000 0040 0265 1147**, zábezpeku vo výške 5% z ceny Diela, z ktorej bude objednávateľ oprávnený uspokojiť akejkoľvek svoje splatné peňažné pohľadávky voči dodávateľovi z titulu zodpovednosti dodávateľa za vady Diela podľa tejto zmluvy alebo v súvislosti s ňou (ďalej len „*garančná zábezpeka*“). Objednávateľ je oprávnený zadržať garančnú zábezpeku počas plynutia záručnej doby v zmysle Článku 12, bodu 12.3 zmluvy. V prípade využitia garančnej zábezpeky alebo jej časti objednávateľom, bude dodávateľ bez zbytočného odkladu povinný doplniť ju do plnej výšky, t.j. 5 % z ceny Diela bez DPH, a to najneskôr do 15 dní od doručenia výzvy objednávateľa na jej doplnenie. Garančnú zábezpeku v sume, v akej nebola použitá na krytie peňažných záväzkov dodávateľa voči objednávateľovi, objednávateľ vráti dodávateľovi do 30 dní odo dňa uplynutia záručnej doby. V prípade predĺženia záručnej doby, spôsobeného neplnením záväzkov dodávateľa voči objednávateľovi vyplývajúcich zo zmluvy, vráti objednávateľ dodávateľovi garančnú zábezpeku do 30 dní odo dňa uplynutia predĺženej záručnej doby.

Článok 7

Naviac Práce

- 7.1 Naviac práce predstavujú práce nad rámec dojednaný v zmluve, pričom pre vylúčenie pochybností sa má za to, že naviac práce sú výlučne práce neobsiahnuté v Projektovej dokumentácii a/alebo vo Výkaze výmer, pričom prednosť pri identifikovaní naviac prác ma výkresová časť Projektovej dokumentácie pred Výkazom výmer. Zistené a identifikované naviac práce, ktoré sa nenachádzajú vo výkresovej časti Projektovej dokumentácii a/alebo vo Výkaze výmer, sa ocenia dotknutým rozpočtovým stavebným softvérom použitým dodávateľom a ekonomickým postupom aplikovaným dodávateľom pri vyplnení Výkazu výmer podľa tejto zmluvy.
- 7.2 Naviac práce je možné vykonávať iba na základe postupov upravujúcich všeobecne záväzné právne predpisy, a to najmä/nie výlučne Zákon o verejnom obstarávaní a súčasne tak na základe predchádzajúceho písomného súhlasu objednávateľa, ktorý bude vydaný na základe predloženej písomnej ponuky dodávateľa. Súčasťou ponuky dodávateľa na vykonanie naviac prác musí byť uvedenie všetkých skutočností, ktoré by v súvislosti s realizáciou naviac prác mohli ovplyvniť priebeh výstavby a vyvolať prípadné ďalšie naviac náklady, vrátane prípadného vyčíslenia úspor iných prác a výkonov, ktoré by realizácia naviac prác mohla vyvolať alebo priamo, prípadne nepriamo ovplyvniť. Všetky naviac práce budú evidované v stavebnom denníku s vyznačením, že sa jedná o naviac práce. Súhlas objednávateľa s vykonávaním naviac prác podľa tohto článku zmluvy môže byť daný iba uzatvorením Dodatku k zmluve. Bez uzatvorenia dodatku k zmluve nie je dodávateľ oprávnený naviac práce vykonať a fakturovať. Potreba Naviac Prác musí byť oznámená stavebnému dozoru bezodkladne a zapísaná do stavebného denníka v deň ich zistenia. Dodávateľ berie na vedomie, že lehota na schválenie dodatku zo strany Objednávateľa je 7 pracovných dní a preto je povinný oznamovať objednávateľovi všetky potreby zmien v dostatočnom časovom predstihu.
- 7.3 Vykonané Naviac práce je Dodávateľ oprávnený fakturovať priebežne, počas realizácie Diela, v rozsahu skutočne vykonaných prác, najneskôr však spolu s poslednou (záverečnou) faktúrou za Dielo, a to za dodržania podmienky uzavretia písomného dodatku k tejto zmluve.
- 7.4 Na Naviac práce po ich schválení uzavrú zmluvné strany dodatok k zmluve podľa a podmienok uvedených v Zmluve. V prípade, ak Naviac práce požadované objednávateľom majú zásadný vplyv na termíny uvedené v Časovom harmonograme, pričom zásadným vplyvom sa rozumie potreba na ich zrealizovanie viac ako päť pracovných dní, zmluvné strany pristúpia k posunutiu termínu ukončenia Diela o počet dní potrebných na zrealizovanie vzniknutých Naviac prác.

Článok 8

Osobitné/odborné podmienky realizácie Diela a podmienky odbornej spôsobilosti

- 8.1 Dodávateľ je povinný zabezpečiť Stavenisko tak, aby počas výkonu prác a tiež v období pracovného pokoja, na stavbe nedošlo k poškodeniu života, zdravia a majetku tretích osôb. Všetky práce na Stavenisku je dodávateľ povinný realizovať tak, aby nedošlo k nadmernej hlučnosti a nadmernej prašnosti z dôvodu blízkosti bytovej výstavby a

- individuálnej bytovej výstavby, k ohrozeniu života a zdravia osôb pohybujúcich sa v jeho okolí, ani k ohrozeniu majetku.
- 8.2 Zmluvné strany sa zaviazali, že budú vzájomne spolupracovať a poskytnú si vzájomnú súčinnosť pri riešení konkrétnych technických otázok a problémov, ktoré vzniknú počas realizácie Diela, najmä vzhľadom na ich možný vplyv na výšku ceny Diela.
- 8.3 Objednávateľ je oprávnený nechať sa zastupovať stavebným dozorom, alebo projektantom alebo inou poverenou osobou podľa článku 16 Zmluvy. Rozsah práv a povinností každého zástupcu objednávateľa bude presne vymedzený v osobitnom písomnom plnomocenstve.
- 8.4 Dodávateľ sa zaväzuje určiť v súlade so zmluvou osobu stavbyvedúceho a jeho zástupcu (v prípade, ak je to relevantné). Stavbyvedúci a jeho zástupca musia byť bezúhonní a musia svojimi odbornými a profesionálnymi znalosťami a dĺžkou praxe zaručovať riadne a včasné splnenie povinností dodávateľa. Stavbyvedúci je povinný byť nepretržite prítomný na Stavenisku počas celej doby výkonu prác (realizácie Diela). V prípade neprítomnosti stavbyvedúceho musí byť na Stavenisku prítomný zástupca stavbyvedúceho. Dodávateľ sa zaväzuje v prípade neplnenia povinností stavbyvedúceho na základe odôvodneného písomného oznámenia objednávateľa ho nahradiť bezodkladne inou osobou. Dodávateľ pre účel preukázania požadovaných znalostí stavbyvedúceho a jeho zástupcu predloží poverenej osobe objednávateľa (, stavebný dozor v zmysle Prílohy č. 5 tejto zmluvy) najneskôr ku dňu prevzatia Staveniska v prípade stavbyvedúceho a najneskôr ku dňu nástupu na Stavenisko v prípade zástupcu:
- identifikačné údaje osoby s odbornou spôsobilosťou na výkon činnosti stavbyvedúceho a jeho zástupcu pre odborné zameranie/kategóriu: pozemné stavby;
 - fotokópiu dokladov odbornej spôsobilosti stavbyvedúceho a jeho zástupcu – osvedčenia s odborným zameraním pozemné stavby alebo ekvivalentu podľa zákona č. 138/1992 Zb. o autorizovaných architektoch a autorizovaných stavebných inžinieroch v platnom znení;
 - doklady preukazujúce dĺžku odbornej praxe osoby stavbyvedúceho a jeho zástupcu v rozsahu minimálne 5 rokov v požadovanom odbore dodávateľ u stavbyvedúceho a jeho zástupcu preukáže životopisom;
 - vyhlásenie stavbyvedúceho, že bude k dispozícii dodávateľovi na plnenie predmetu zákazky, a to po celú dobu realizácie Diela.
- 8.5 Dodávateľ je povinný oznámiť objednávateľovi osobu zástupcu stavbyvedúceho bezodkladne po tom, čo sa dozvedel o potrebe zastúpiť stavbyvedúceho na Stavenisku, najneskôr však v deň nástupu na Stavenisko, a zároveň predložiť poverenej osobe objednávateľa (, stavebný dozor) neoverené fotokópie dokladov preukazujúcich jeho odborné a profesionálne znalosti a dĺžku praxe v zmysle odseku 8.4 bodov a) až d).
- 8.6 Objednávateľ k dátumu podpisu tejto zmluvy doplní meno a kontaktné údaje osoby vykonávajúcej stavebný dozor objednávateľa do Prílohy č. 5, ktorá tvorí nedeliteľnú súčasť tejto zmluvy.
- 8.7 Do stavebného denníka sa zapisujú všetky rozhodujúce skutočnosti týkajúce sa realizácie Diela najmä/nie však výlučne uvedené denné skutočnosti: dátum a čas začatia stavebných prác, počet zamestnancov dodávateľa vrátane ich kvalifikácie nasadených na každej dennej pracovnej zmene, zoznam strojového vybavenia použitého na každej

dennej pracovnej zmene, na záver pracovnej zmeny/zmien sa uvedie rozsah vykonaných prác počas pracovnej zmeny, pričom v prípade realizácie prác prostredníctvom subdodávateľa pre každé príslušné plnenie sa okrem uvedených skutočností zapíše aj obchodné meno a IČO každej osoby subdodávateľa realizujúceho príslušné práce na Stavenisku v príslušnej pracovnej zmene, pričom pre vylúčenie pochybností pri aplikácii ustanovenia tohto bodu sa oprávneným subdodávateľom rozumie výlučne osoba definovaná v bode 9.5 tejto zmluvy. Zástupca dodávateľa umožní prístup stavebnému dozoru objednávateľa k denným záznamom v stavebnom denníku na posúdenie a vyjadrenie zástupcovi objednávateľa najneskôr nasledujúci pracovný deň ráno, pričom v prípade zaznamenania udalosti vyžadujúcej okamžité riešenie je zástupca dodávateľa povinný bezodkladne oboznámiť aj stavebný dozor objednávateľa na stavbe. Zástupca objednávateľa je povinný najneskôr do troch (3) pracovných dní odo dňa vykonania záznamu v stavebnom denníku poznačiť v ňom svoj súhlas, prípadne nesúhlas, s obsahom predloženého denného záznamu a to aj s uvedením dôvodu nesúhlasu. V prípade, ak sa objednávateľ v stanovenej lehote k záznamu dodávateľa nevyjadrí, platí, že so záznamom nesúhlasí. Stavebný denník sa bude viesť do doby prevzatia Diela objednávateľom a v prípade zistenia väd alebo nedorobkov až do ich riadneho odstránenia zo strany dodávateľa. Stavebný denník musí byť na stavbe Diela trvalo prístupný objednávateľovi a/alebo zástupcovi objednávateľa. Zápisy do stavebného denníka budú oprávnené vykonávať nasledovné osoby, a to najmä:

- a) Stavbyvedúci dodávateľa;
- b) Stavebný dozor objednávateľa a jeho poverený zástupca;
- c) Projektant;
- d) Geodet a kartograf Diela;
- e) Štatutárne orgány oboch zmluvných strán;
- f) Zástupcovia príslušných orgánov štátneho dozoru a štátneho stavebného dohľadu.
- g) Iné poverené osoby podľa článku 16 a 17 tejto zmluvy, ak na to boli splnomocnení v osobitnom plnomocenstve.

8.8 Dodávateľ je povinný vopred písomne alebo zápisom v stavebnom denníku vyzvať objednávateľa na vykonanie kontroly prác, ktoré v ďalšom pracovnom postupe budú zakryté alebo sa stanú neprístupnými. Výzva musí byť doručená objednávateľovi najneskôr tri (3) pracovné dni vopred. Ak si dodávateľ túto svoju povinnosť nesplní, je povinný na žiadosť objednávateľa tieto práce odkryť a zakryť na svoje náklady.

8.9 Dodávateľ je povinný chrániť Dielo a stavbu, v ktorej sa Stavenisko nachádza počas jeho realizácie a zabezpečiť hotové časti Diela ochrannými prostriedkami tak, aby nedošlo k ich zničeniu, poškodeniu alebo znehodnoteniu do doby odovzdania Diela objednávateľovi. Nebezpečenstvo vzniku škody na Diele prejde na objednávateľa dňom prevzatia Diela na základe podpísaného Preberacieho protokolu.

8.10 Dodávateľ je povinný zdokumentovať navrhované materiály a výrobky na vzorkách a predložiť v dostatočnom časovom predstihu v zmysle technologických postupov, dodávky a dohodnutého harmonogramu na odsúhlasenie dielenskú a montážnu dokumentáciu vybraných častí dodávok.

Dodávateľ predloží dokumenty a podklady na schválenie najneskôr sedem (7) pracovných dní pred ich zabudovaním. Ak do šiestich (6) pracovných dní neobdrží dodávateľ písomné

stanovisko – schválenie objednávateľom, má sa za to, že s tým objednávateľ súhlasí a schvaľuje. Dodávateľ nie je oprávnený pri realizácii Diela použiť náhradné materiály a výrobky oproti predpokladaným v Projektovej dokumentácii bez predchádzajúceho písomného súhlasu objednávateľa alebo oprávnenej osoby objednávateľa.

- 8.11 Objednávateľ môže požiadať dodávateľa, aby bezodkladne odvolal z práce na Diele akúkoľvek osobu pracujúcu pre dodávateľa alebo jeho subdodávateľa, ktorá podľa odborne ustáleného názoru/stanoviska objednávateľa zneužíva svoju funkciu alebo je nespôsobilá alebo je nedbalá pri riadnom plnení svojich povinností, alebo ktorej prítomnosť na Stavenisku je považovaná objednávateľom za nežiaducu, a tejto osobe nebude bez súhlasu objednávateľa umožnený prístup na Stavenisko. Osoba takto odvolaná z práce na Diele bude dodávateľom bez zbytočného odkladu nahradená inou osobou na náklady dodávateľa.
- 8.12 Objednávateľ alebo oprávnená osoba objednávateľa môže kedykoľvek vyzvať dodávateľa, aby bezodkladne, najneskôr do dvoch (2) pracovných dní odvolal zo Staveniska svojho subdodávateľa, ktorý podľa odborne ustáleného názoru/stanoviska objednávateľa (doloženého stanoviskom Projektanta a/alebo stavebného dozoru a/alebo technického dozoru a/alebo znalcom v danom obore a pod., v prípade potreby kombináciou oprávnených osôb) nevykonáva svoju prácu kvalitne, v súlade so stavebnotechnickou dokumentáciou k Dielu, v zmysle príslušných platných všeobecne záväzných právnych predpisov a/alebo technických noriem a/alebo v súlade s pokynmi objednávateľa. Dodávateľ je v takom prípade povinný takéhoto subdodávateľa bezodkladne, najneskôr do dvoch (2) pracovných dní odvolať zo Staveniska. Odvolaný subdodávateľ bude dodávateľom v prípade, že plnenie nevykoná sám bez zbytočného odkladu, najneskôr do desiatich (10) pracovných dní nahradený iným subdodávateľom na náklady dodávateľa. Odvolaním subdodávateľa zo Staveniska podľa tohto bodu nebudú zmenené termíny dokončenia Diela ani dohodnutá cena Diela.
- 8.13 Objednávateľ môže preniesť ktorúkoľvek zo svojich povinností a právomoci na tretiu osobu a môže toto delegovanie kedykoľvek zrušiť. Toto delegovanie alebo zrušenie delegovania bude vykonané v písomnej forme a voči dodávateľovi nadobudne účinnosť po doručení dodávateľovi. Akékoľvek rozhodnutie, pokyn, kontrola, skúška, súhlas, schválenie alebo podobný akt uskutočňovaný touto osobou v súlade s delegovaním má rovnaký účinok, ako by ho uskutočnil objednávateľ sám.
- 8.14 Dodávateľ v plnom rozsahu zodpovedá za dodržiavanie právnych predpisov vzťahujúcich sa na bezpečnosť a ochranu zdravia pri práci a ochranu životného prostredia u svojich pracovníkov / iných osôb vykonávajúcich svoju činnosť pre dodávateľa / u pracovníkov svojich subdodávateľov / iných osôb vykonávajúcich svoju činnosť pre subdodávateľov Dodávateľa na Stavenisku a je povinný vykázat' zo Staveniska osoby, ktoré odmietajú tieto podmienky dodržiavať alebo ich porušujú. Zároveň zabezpečí, aby všetci jeho pracovníci a pracovníci jeho subdodávateľov absolvovali právnymi predpismi ustanovené školenia alebo mali príslušné platné atesty a osvedčenia. Dodávateľ je povinný zabezpečiť svojim pracovníkom príslušné osobné pracovné pomôcky. Dodávateľ bude v prípade nehody, pracovného úrazu alebo inej podobnej udalosti postupovať v súlade so všeobecne záväznými právnymi predpismi. Zároveň okamžite upovedomí objednávateľa, resp. oprávnenú osobu objednávateľa, na

Stavenisku najmä o (i) pracovných úrazoch, (ii) škodách na vybavení a strojoch na stavbe a Stavenisku, (iii) škodách na životnom prostredí a (iv) požiaroch.

8.15 Dodávateľ sa zaväzuje, že u fyzických osôb prostredníctvom ktorých plní predmet tejto zmluvy neporuší zákaz nelegálneho zamestnávania podľa zákona č. 82/2005 Z.z. o nelegálnej práci a nelegálnom zamestnávaní a o zmene a doplnení niektorých zákonov v znení zákona č. 351/2015

Z.z. (ďalej len „zákon o nelegálnom zamestnávaní“). Za účelom kontroly dodržiavania tohto záväzku je objednávateľ oprávnený vyžiadať si od dodávateľa v nevyhnutnom rozsahu doklady a informácie, prostredníctvom ktorých mu zhotoviteľ dodáva prácu alebo poskytuje služby, ktoré sú potrebné na to, aby objednávateľ mohol skontrolovať, či zhotoviteľ neporušuje zákaz nelegálneho zamestnávania. Tieto doklady a informácie je zhotoviteľ povinný objednávateľovi poskytnúť bezodkladne, najneskôr do 3 pracovných dní od ich vyžiadania.

8.16 Dodávateľ zodpovedá za všetky pokuty a sankcie uložené objednávateľovi z dôvodu, že dodávateľ porušil zákaz nelegálneho zamestnávania alebo neposkytol objednávateľovi potrebnú súčinnosť podľa zákona o nelegálnom zamestnávaní.

8.17 Dodávateľ podpisom tejto zmluvy výslovne prehlasuje, že súhlasí s tým, že objednávateľovi nahradí škodu, ktorá bola spôsobená objednávateľovi porušením právnych povinností podľa zákona o nelegálnom zamestnávaní zo strany dodávateľa. Uložené pokuty, iné sankcie a spôsobenú škodu, ktoré objednávateľovi vznikli z vyššie uvedených dôvodov, dodávateľ uhradí objednávateľovi do 15 dní odo dňa doručenia písomnej výzvy zo strany objednávateľa.

8.18 Objednávateľ, oprávnená osoba objednávateľa, resp. stavebný dozor objednávateľa je oprávnený dať pracovníkom dodávateľa / iným osobám vykonávajúcim svoju činnosť pre dodávateľa príkaz prerušiť práce, ak zodpovedný pracovník / iná osoba vykonávajúca svoju činnosť pre dodávateľa nie je dosiahnuteľná, alebo ak je ohrozená bezpečnosť vykonávaného Diela, život alebo zdravie osôb nachádzajúcich sa na Stavenisku, alebo ak hrozia iné vážne škody.

8.19 Pre účely tohto ustanovenia sa rozumie:

- a) „Nedostatkom“ odchýlka v kvalite, rozsahu alebo parametroch Diela alebo jeho časti, stanovených stavebno-technickou dokumentáciou, prípadne technickými normami požadovanými pre danú časť plnenia Diela
- b) „Chybou“ nevhodná povaha vecí plynúca zo stavebno-technickej dokumentácie alebo pokynov prevzatých alebo daných k vykonaniu diela, ak dodávateľ mohol túto nevhodnosť zistiť pri vynaložení odbornej starostlivosti (najmä zistená chyba v projektovej dokumentácii).

Dodávateľ je povinný bez zbytočného odkladu, najneskôr však do troch (3) kalendárnych dní písomne informovať objednávateľa o vzniku akejkoľvek skutočnosti (Nedostatku), ktorá bráni alebo sťažuje realizáciu Diela, a ktorá by mohla mať vplyv na termíny Časového harmonogramu, prípadne na čiastkové termíny vykonania Diela vzájomne dohodnuté v súlade so zmluvou. Dodávateľ je tiež povinný bez zbytočného odkladu, najneskôr však do troch (3) kalendárnych dní upozorniť objednávateľa na chyby Projektovej dokumentácie a ostatných podkladov pre realizáciu Diela najneskôr do času, kedy má dôjsť k realizácii časti Diela, ktorej sa chybná a/alebo nepresná

Projektová dokumentácia a/alebo iný podklad k zhotoveniu týka, takéto chyby odstrániť pre potreby riadneho a včasného vykonanie Diela (Chyba). Dodávateľ v tejto súvislosti je oprávnený prerušiť výkon prác výlučne v časti Diela dotknutej Nedostatkom/Chybou, dodávateľ ale nie je oprávnený na zastavenie prác v častiach Diela nedotknutých Nedostatkom/Chybou a/alebo na celkové zastavenie prác na Diele, ktoré bude objednávateľom považované za podstatné porušenie zmluvy, pričom v častiach Diela nedotknutých Nedostatkom/Chybou je Dodávateľ povinný vykonávať práce podľa Časového harmonogramu. V prípade dokazovania oprávnenosti takéhoto postupu si objednávateľ môže obstarat' odborné stanovisko projektanta alebo znalecký, resp. odborný posudok znalca v oblasti stavebníctva.

- 8.20 Ak hrozí, že dôjde zo strany dodávateľa k omeškaniu prác v termínoch definovaných v Časovom harmonograme, je dodávateľ povinný posilniť výrobné a technické kapacity k eliminácii časového sklzu, resp. zahájiť viaczmenné práce, a to všetko bez nároku na zvýšenú odmenu.
- 8.21 Dodávateľ a objednávateľ si pre prípady, kedy bude objednávateľovi v súvislosti s činnosťou dodávateľa pri realizácii Diela uložená akákoľvek pokuta alebo sankcia zo strany orgánov verejnej moci, alebo vznikne škoda, dojednali v súlade s ustanoveniami § 725 a nasl. Obchodného zákonníka č. 513/1991 Zb. v znení neskorších predpisov sľub odškodnenia.
- 8.22 Dodávateľ sa podpisom tohto dokumentu ako sľubujúci zaväzuje, že ak bude Objednávateľovi zo strany orgánov verejnej moci uložená akákoľvek pokuta alebo sankcia alebo vznikne škoda v súvislosti s činnosťou dodávateľa pri realizácii diela, že takto uloženiu pokutu, sankciu alebo vzniknutú škodu uhradí objednávateľovi do 15 dní odo dňa výzvy objednávateľa. Objednávateľ odpisom tohto dokumentu ako príjemca sľubu, sľub odškodnenia daný dodávateľom ako sľubujúcim prijíma.
- 8.23 Súčasne Dodávateľ berie na vedomie, že Objednávateľovi môže v dôsledku činnosti dodávateľa vzniknúť škoda spočívajúca najmä, nie však výlučne:
- a) v akomkoľvek zásahu do dobrej povesti Objednávateľa v dôsledku činnosti dodávateľa v súvislosti s realizovaným Dielom, ak táto činnosť nie je v súlade s legislatívou Slovenskej republiky,
 - b) v akýchkoľvek sankciách uložených Objednávateľovi orgánmi verejnej moci v dôsledku činnosti dodávateľa v súvislosti s realizovaným Dielom, vrátane povinnosti Objednávateľa vrátiť poskytnuté finančné prostriedky vo forme dotácií alebo návratných finančných príspevkov, pričom škodou sa rozumie suma použitých vlastných finančných prostriedkov objednávateľa,
 - c) v akýchkoľvek ďalších nákladoch vynaložených Poskytovateľom spojených s uplatňovaním a ochranou jeho práv v súvislosti so skutočnosťami popísanými v písm. a) a b) tohto odseku
- 8.24 Nároky zo sľubu odškodnenia si možno uplatniť oproti poskytnutej výkonovej alebo garančnej bankovej záruke

Článok 9

Povinnosti zmluvných strán a Subdodávateľov

- 9.1 Dodávateľ je povinný zhotoviť Dielo v zmluvne dohodnutom rozsahu, bez vád a nedorobkov brániacich užívaniu Diela, v súlade s touto zmluvou a jej prílohami v termíne uvedenom vzmluve.
- 9.2 Dodávateľ je oprávnený vykonávať práce v pracovných dňoch od 6:00 hod. do 18:00 hod. a v sobotu od 7:00 do 18:00 hod., ak sa zmluvné strany nedohodnú inak. Dohodnutú zmenu pracovných hodín objednávateľ potvrdí písomne formou zápisu v Stavebnom denníku, prípadne v zápise z kontrolného dňa.
- 9.3 Dodávateľ vykonáva priebežnú kompletizáciu a kontrolu dokladov v súvislosti s dodávkami materiálu, konštrukcií a technológií. Dodávateľ je povinný vykonať alebo zaistiť overenie, rovnako ako zabezpečiť doklady o všetkých revíziách, meraniach a skúškach, ktoré dokladujú kvalitu a spôsobilosť častí technických zariadení, najmä z hľadiska požiadaviek hygienických, požiarnych a ochrany životného prostredia.
- 9.4 Dodávateľ znáša nebezpečenstvo škody na zhotovovanom Diele, a to až do doby odovzdania Diela objednávateľovi na základe podpísaného Preberacieho protokolu.
- 9.5 Dodávateľ je povinný najneskôr v momente podpisu zmluvy predložiť objednávateľovi zoznam známych subdodávateľov s uvedením a/alebo preukázaním nasledovných údajov a/alebo dokladov:

- a) identifikačných údajov subdodávateľov v rozsahu obchodné meno – sídlo – IČO – kontaktná osoba (meno, priezvisko, pozícia, tel. Č., e-mail) – osoba oprávnená konať za subdodávateľa (meno, priezvisko, adresa pobytu, dátum narodenia, tel. Č., e-mail),
- b) identifikácie plnenia, ktoré bude realizovať subdodávateľ,
- c) doklady preukazujúce oprávnenie subdodávateľa vykonávať dané plnenie,
- d) dokladov preukazujúcich splnenie podmienok ustanovených touto zmluvou pre osobu subdodávateľa, ak také sú,
- e) záväzné vyhlásenie dodávateľa, že navrhnutý subdodávateľ je zapísaný v registri partnerov verejného sektora, ak má povinnosť zapisovať sa do registra partnerov verejného sektora v zmysle zákona č. 315/2016 Z.z. o registri partnerov verejného sektora a o zmene a doplnení niektorých zákonov v znení neskorších predpisov.

Dodávateľ je povinný doručiť uvedené informácie / zoznam oprávnenej osobe objednávateľa a pravidelne aktualizovať tieto informácie / zoznam. Po odovzdaní bude zoznam uchovávať a informácie do neho zapisovať oprávnená osoba objednávateľa na základe dodávateľom predložených informácií / dokladov.

V prípade, ak dôjde počas plnenia k zmene subdodávateľa oproti pôvodnému zoznamu alebo potrebe plnenia prostredníctvom nového subdodávateľa, je dodávateľ povinný predložiť oprávnenej osobe objednávateľa do desiatich(10) pracovných dní odo dňa, kedy sa o tejto skutočnosti dozvie, žiadosť o doplnenie / zmenu subdodávateľa.

Dodávateľ je povinný každú zmluvu o subdodávke uzatvoriť v písomnej forme len s predchádzajúcim písomným súhlasom objednávateľa k navrhovanému subdodávateľovi. Oprávnená osoba objednávateľa rozhodne o súhlase alebo nesúhlase s uzatvorením takejto zmluvy o subdodávke na základe predloženia informácií o predmete zmluvy o subdodávke, informácií o osobe budúceho subdodávateľa, overenia oprávnenosti realizovať príslušné plnenie podľa výpisu z obchodného / živnostenského registra, overenia zápisu v registri partnerov verejného sektora, ak má povinnosť navrhovaný

subdodávateľ povinnosť zapísať sa do registra partnerov verejného sektora v zmysle zákona č. 315/2016 Z.z. o registri partnerov verejného sektora a o zmene a doplnení niektorých zákonov v znení neskorších predpisov. Podkladom pre prípadné rozhodnutie o nesúhlase s uzatvorením takejto zmluvy je zistenie rozporu predložených informácií podľa tohto bodu zmluvy so skutočnosťou. Objednávateľ oznámi dodávateľovi svoje rozhodnutie o súhlase alebo nesúhlase s uzatvorením zmluvy o subdodávke bezodkladne od doručenia žiadosti o udelenie tohto súhlasu. Dodávateľ v prípade využitia subdodávateľov je povinný dodať plnenie v lehotách uvedených v tejto zmluve.

Objednávateľ bude viesť evidenciu / zoznam odsúhlasených subdodávateľov dodávateľa v štruktúrovanej tabuľke s uvedením najmä identifikácie subdodávateľa, identifikácie príslušného plnenia, rozsah plnenia vyjadrený číselne, dátum požiadania o schválenie, dátum overenia splnenia zmluvných požiadaviek, dátum schválenia navrhovaného subdodávateľa, dátum ukončenia plnenia schváleného subdodávateľa a podpis a meno osoby, ktorá overila a schválila subdodávateľa. Oprávnená osoba, ktorú objednávateľ poveril vykonávať úkony podľa tohto bodu zmluvy (najmä úkony týkajúce sa overovania a schvaľovania navrhnutých subdodávateľov dodávateľa) v jeho mene: PhDr. Marek Čižmár, primátor.

Zmluvné strany sa výslovne dohodli, že zoznam známych subdodávateľov je prílohu tejto zmluvy a jeho doplnenie a zmena subdodávateľov podľa tohto bodu nie je podstatná zmena zmluvných podmienok a nie je potrebné pre ňu uzatvárať samostatný dodatok k zmluve. To neplatí, ak ide o zmenu subdodávateľa, ktorého capacity/zdroje Dodávateľ využil pri preukazovaní splnenia podmienok účasti podľa § 34 ods. 3 Zákona o verejnom obstarávaní vo verejnom obstarávaní podľa bodu 1.1. tejto zmluvy. Takáto zmena musí byť riadne odôvodnená a uzatvorená písomným dodatkom k zmluve a dodávateľ berie na vedomie, že jeho uzatvorenie je podmienené schválením príslušným orgánom v zmysle pravidiel a lehôt vyplývajúcich zo zmluvy podľa bodu 1.3.

9.6 V prípade, že objednávateľ zistí, že dodávateľ neuhradil splatnú faktúru svojmu subdodávateľovi za plnenia týkajúce sa vykonávania Diela alebo v súvislosti s ním, o ktorej oprávnenosti vystavenia nemá objednávateľ dôvodné pochybnosti, je objednávateľ oprávnený:

a) dlžnú sumu namiesto dodávateľa subdodávateľovi uhradiť, ak o tom upovedomí dodávateľa najmenej desať (10) pracovných dní vopred. Ak dodávateľ do piatich (5) pracovných dní odo dňa upovedomenia objednávatelom podľa predchádzajúcej vety neuvedie odôvodnené námietky proti úhrade svojho záväzku voči subdodávateľovi alebo niektorej jeho časti, platí, že proti úhrade nenamieta. Námietky podľa predchádzajúcej vety môže dodávateľ odôvodniť len tým, že jeho peňažný záväzok voči subdodávateľovi nevznikol, je sporný alebo že už zanikol alebo že dôvodom omeškania dodávateľa s jeho plnením je omeškanie objednávatel'a so splnením skôr splatných peňažných záväzkov podľa tejto zmluvy; musí tiež uviesť rozsah, v akom proti úhrade namieta, ak sa tieto dôvody vzťahujú len na časť jeho peňažného záväzku voči subdodávateľovi. Podanie uvedených námietok nebráni objednávatel'ovi v úhrade dlžnej sumy subdodávateľovi.

Ak objednávateľ uhradí dlžnú sumu priamo subdodávateľovi, vyplývajúcu z čiastkovej faktúry vystavenej dodávateľom v priebehu realizácie Diela v súlade s Článkom 5,

bodom 5.5 tejto zmluvy, v rozsahu tejto uhradenej sumy následne objednávateľ poníži platbu, resp. Platby na základe faktúr vystavených a doručených dodávateľom. Namiesto toho si môže objednávateľ vo výške sumy, ktorú uhradil priamo subdodávateľovi uplatniť plnenie z výkonovej alebo garančnej bankovej záruky

- b) bez ohľadu na iné dojednanie tejto zmluvy, pozastaviť zaplatenie čiastkových platieb ceny za Dielo, na ktorých zaplatenie vznikol dodávateľovi nárok po splatnosti neuhradenej faktúry subdodávateľa, a to vo výške sumy zodpovedajúcej dlžnej sume podľa tejto faktúry a bez toho, aby tým bol objednávateľ v omeškaní so zaplatením dotknutej čiastkovej platby ceny za Dielo. Takto pozastavenú časť ceny za Dielo je objednávateľ povinný zaplatiť dodávateľovi bez zbytočného odkladu po tom, ako sa preukáže, že peňažný záväzok subdodávateľa voči dodávateľovi v jeho dotknutej časti nevznikol alebo naopak zanikol.
- c) vykonávať v uvedenej súvislosti vo vzťahu k dodávateľovi nasledovnú kontrolu:
 - 1. kontrolovať dodržiavanie termínov úhrad faktúr subdodávateľov,
 - 2. pravidelne overovať plnenie záväzkov voči subdodávateľom (napr. povinné predkladanie zostáv záväzkov),
 - 3. kontrolovať systém schvaľovania plnení poskytnutých subdodávateľmi,
 - 4. požadovať od dodávateľa predloženie dokumentov potrebných ku kontrole.

9.7 Dodávateľ je povinný:

- a) pri dojednávaní zmluvných vzťahov so subdodávateľmi, týkajúcich sa vykonávania Diela zohľadniť dojednanie bodu 9.6 tohto článku, zabezpečiť, aby zmluvy na všetkých stupňoch subdodávateľských vzťahov boli písomné a obsahovali ustanovenia, ktoré ukladajú povinnej strane plniť si riadne a včas svoje finančné záväzky voči oprávnenej strane,
- b) umožniť realizáciu všetkých oprávnení objednávateľa uvedených v bode 9.6. tejto zmluvy bez porušenia právnej povinnosti subdodávateľov voči dodávateľovi,
- c) informovať subdodávateľov o oprávnení objednávateľa uhradiť dlžnú sumu za splnenia podmienok uvedených v tomto bode priamo subdodávateľovi,
- d) najneskôr do tridsiatich (30) dní po odovzdaní a prevzatí ukončeného Diela predložiť objednávateľovi čestné prehlásenie, že všetky jeho splatné peňažné záväzky voči všetkým jeho subdodávateľom sú uhradené v plnom rozsahu,

9.8 Dodávateľ je povinný zmluvne zaviazat' subdodávateľov a požadovať od nich záruky a zmluvné plnenia tak, aby nebolo v žiadnom prípade ohrozené plnenie jeho záväzkov zo zmluvy voči objednávateľovi, vrátane záväzkov na náhradu škody a uplatnenie majetkových sankcií.

9.9 Dodávateľ je povinný zabezpečiť na svoje náklady dopravu všetkých materiálov a dielov, výrobkov, strojov a zariadení a ich presun na Stavenisko.

9.10 Dodávateľ je povinný udržiavať Stavenisko a jeho okolie v čistote, odvážať stavebný odpad a vykonávať pravidelne denne hrubé čistenie stavby po ukončení svojich prác. Ak objednávateľ vyzve dodávateľa k vyčisteniu Staveniska a ten vyčistenie bezdôvodne nevykoná ani v dodatočne poskytnutej lehote, má objednávateľ právo vyčistenie Staveniska zabezpečiť sám na náklady dodávateľa. Dodávateľ je povinný v zmysle

zákona č. 135/1961 Zb. o pozemných komunikáciách (cestný zákon) v znení neskorších predpisov počas zhotovovania Diela dodržiavať čistotu na stavbu znečisťovaných komunikáciách a verejných priestranstvách a výstavbu zabezpečiť bez porušenia bezpečnosti a plynulosti cestnej premávky. Dodávateľ podpisom zmluvy prehlasuje, že pri realizácii Diela podľa tejto zmluvy bude s odbornou starostlivosťou udržiavať Stavenisko a jeho bezprostredné okolie v čistote zodpovedajúcej realizovaniu stavebných prác.

- 9.11 Odpady, zvyšky stavebných materiálov a stavebných prvkov je treba vecne, správne a odborne odstrániť, a to v súlade so zákonom č. 79/2015 Z.z. o odpadoch a o zmene a doplnení niektorých zákonov v znení neskorších predpisov a s ním súvisiacich predpisov. Dodávateľ je povinný odovzdávať odpady na zneškodnenie fyzickým alebo právnickým osobám, ktoré majú na to všetky platné oprávnenia a licencie.
- 9.12 Dodávateľ je povinný počas uskutočňovania stavby Diela rešpektovať ustanovenia zákona č. 543/2002 Z. z. o ochrane prírody a krajiny, chrániť zeleň a prírodné hodnoty v okolí Staveniska. Dodávateľ nesmie pri výkone stavebnej činnosti poškodiť alebo vyrúbať dreviny nad rozsah uvedený v Projektovej dokumentácii.
- 9.13 Dodávateľ je povinný mať na stavbe overený projekt stavby Diela a stavbyvedúci dodávateľa je povinný viesť o prácach stavebný denník.
- 9.14 Dodávateľ je povinný na základe refakturácie nákladov na dodávku vody, elektrickej energie, plynu a pod. na Stavenisku zo strany objednávateľa, tieto náklady objednávateľovi riadne a včas hradiť, a to na základe faktúry vystavenej objednávateľom.
- 9.15 Dodávateľ je povinný hlásiť akékoľvek škody a krádeže už zabudovaných dodávok a prác bez zbytočného odkladu objednávateľovi.
- 9.16 Dodávateľ je povinný dokladovať zaradenie odpadov vznikajúcich počas zhotovovania Diela podľa vyhlášky Ministerstva životného prostredia Slovenskej republiky č. 365/2015 Z. z., ktorou sa ustanovuje Katalóg odpadov a doložiť evidenciu vzniknutých odpadov a vyplnené tlačivo „Hlásenie o vzniku odpadu a nakladaní s ním“ v zmysle Prílohy č. 8 k vyhláške Ministerstva životného prostredia Slovenskej republiky č. 371/2015 Z. z., ktorou sa vykonávajú niektoré ustanovenia zákona o odpadoch.
- 9.17 Dodávateľ preberá v plnom rozsahu zodpovednosť za bezpečnosť a ochranu zdravia pracovníkov, prostredníctvom ktorých bude Dielo vykonávať, ako aj za bezpečnosť subdodávateľov a ich pracovníkov na Stavenisku. Zaväzuje sa udržiavať Stavenisko a Dielo v náležitom stave, až pokiaľ nebude riadne dokončené, odstránené všetky prípadné vady a nedorobky a Dielo bude prevzaté objednávateľom na základe Preberacieho protokolu. Dodávateľ prehlasuje, že pracovníci dodávateľa budú pred nástupom na Stavenisko oboznámení so zásadami ochrany a bezpečnosti pri práci a so všetkými bezpečnostnými, požiarnymi a inými predpismi, ktoré sa prípadne vzťahujú na výkon činností pri realizácii Diela podľa zmluvy.
- 9.18 Dodávateľ je povinný odovzdať objednávateľovi certifikáty na použité materiály a zariadenia pred ich zabudovaním do Diela v zmysle platných právnych predpisov.
- 9.19 Dodávateľ zodpovedá, že pri realizácii Diela nebude použitý materiál, o ktorom je v čase jeho použitia známe, že je škodlivý. Použité stavebné výrobky pri realizácii Diela musia

spĺňať podmienky a požiadavky uvedené v zákone č. 133/2013 Z.z. o stavebných výrobkoch v platnom znení.

- 9.20 Dodávateľ na žiadosť objednávateľa poskytne úplnú súčinnosť tretím osobám, ktoré sú v zmluvnom vzťahu s objednávateľom (a to najmä, nie však výlučne, autorský dozor, stavebný dozor) a s predchádzajúcim súhlasom objednávateľa im poskytne potrebné vysvetlenie všetkých otázok spojených s realizáciou Diela, záležitosťami spojenými so Staveniskom a otázok ich súčinnosti.
- 9.21 Dodávateľ predloží najneskôr ku dňu prevzatia Staveniska objednávateľovi overenú kópiu uzatvorenej platnej poistnej zmluvy/poistných zmlúv na toto Dielo, a to:
- a) poistenie všeobecnej zodpovednosti za škodu a poistenie zodpovednosti za škodu spôsobenú vadným výrobkom, za škody na zdraví alebo proti vecným škodám spôsobeným v dôsledku činnosti poisteného alebo spôsobené vadným výrobkom a vadne vykonanou prácou s limitom poistného plnenia minimálne vo výške ceny Diela;
 - b) poistenie proti strate a poškodeniu majetku dodávateľa na mieste realizácie (unimobunky, stavebné stroje, zariadenia, prístroje, nástroje atď.);
 - c) poistenie zodpovednosti za akékoľvek škody na „veciach prevzatých“, ktoré nie sú jeho majetkom, ale ich má z akéhokoľvek dôvodu pri sebe a budú zabudované do Diela, alebo slúžia k realizácii Diela;
 - d) poistenie pre prípad zodpovednosti za škodu pri pracovnom úraze alebo chorobe z povolania zamestnancov dodávateľa a/alebo subdodávateľa.

Dodávateľ je povinný preukázať objednávateľovi za podmienok podľa tohto bodu zmluvy platné poistenia na všetky požadované riziká alebo prípadné/možné škody spôsobené činnosťou dodávateľa pri zhotovovaní Diela. Vo vyššie uvedených poistných zmluvách, či vo všeobecných poistných podmienkach viažucich sa k poistným zmluvám nesmú byť dojednané ustanovenia, či výluky z poistenia, ktoré by marili účel poistenia vo vzťahu k Dielu. Objedávateľ si vyhradzuje právo preskúmať obsah a podmienky uzavretých alebo pripravovaných poistných zmlúv v zmysle tohto bodu zmluvy. V prípade, že poistné zmluvy nebudú poskytovať požadované poistné krytie, je dodávateľ povinný do siedmich (7) kalendárnych dní od výzvy objednávateľa uzatvoriť také poistenie, ktoré objednávateľ požadoval, súčasne predložiť dokument preukazujúci vinkuláciu poistného plnenia v prospech objednávateľa.

Uvedené povinnosti sa od dodávateľa vyžadujú pre celkové poistenie vrátane poistenia subdodávateľov, pričom sa dodávateľ zaväzuje udržiavať v platnosti poistnú zmluvu/poistné zmluvy na toto Dielo a na škody spôsobené činnosťou pri zhotovovaní Diela počas celej doby platnosti a účinnosti zmluvy. Všetky náklady vzniknuté v súvislosti s uzatvorením a udržiavaním platnosti takejto poistnej zmluvy/poistných zmlúv uhradí dodávateľ v plnom rozsahu.

- 9.22 Dodávateľ vykoná na vlastné náklady všetky skúšky, kontroly a merania, ktoré sú potrebné pre riadne ukončenie Diela alebo jeho uvedenie do prevádzky.
- 9.23 Objedávateľ je oprávnený kontrolovať všetky postupy pri realizácii Diela, najmä či sa realizácia Diela vykonáva podľa Projektovej dokumentácie, ostatnej stavebno-technickej dokumentácie, v súlade s touto zmluvou dohodnutých podmienok, technických noriem a iných právnych všeobecne záväzných právnych predpisov.

9.24 Dodávateľ sa zaväzuje zabezpečiť, aby v súlade s podmienkami účasti vo verejnom obstarávaní podľa Článku 1, bodu 1.1 zmluvy, Dielo bolo zhotovované tými kvalifikovanými pracovníkmi, ktorých dodávateľ predložil objednávateľovi vo verejnom obstarávaní a ktorých objednávateľ požadoval v rámci verejného obstarávania ako kritérium na splnenie podmienok účasti v súťaži a ktorých kvalifikačné predpoklady budú zaručovať riadne a včasné splnenie povinností dodávateľa. V prípade, že počas realizácie Diela dôjde k zmene v osobe kvalifikovaného pracovníka podľa vyššie uvedeného, je dodávateľ povinný túto zmenu oznámiť objednávateľovi a kvalifikovaného pracovníka nahradiť kvalifikovaným pracovníkom s požadovanou kvalifikáciou. V prípade nedodržania vyššie uvedeného sa takéto porušenie povinností dodávateľa bude považovať za podstatné porušenie tejto zmluvy.

Článok 10

Odovzdanie a prevzatie Diela

- 10.1 Dielo, ktoré je predmetom tejto zmluvy, bude odovzdané dodávateľom objednávateľovi vo forme protokolárneho odovzdania riadne a včas dokončeného Diela a to najneskôr do osemnástich (18) mesiacov odo dňa účinnosti tejto zmluvy podľa Časového harmonogramu. Predmetom odovzdania dodávateľom a prevzatia objednávateľom bude Dielo ako celok.
- 10.2 Po riadnom vykonaní Diela navrhne dodávateľ písomnou cestou jeho protokolárne odovzdanie objednávateľovi (ďalej len „Výzva na prevzatie Diela“). Vo Výzve na prevzatie Diela dodávateľ určí termín odovzdania Diela, ktorý nesmie byť skôr ako desať (10) kalendárnych dní odo dňa doručenia Výzvy na prevzatie Diela objednávateľovi. Ak objednávateľ napriek riadnemu a včasnému určeniu termínu odovzdania Diela dodávateľom má dôvody hodné osobitného zreteľa, pre ktoré sa nezúčastní odovzdania Diela, dodávateľ je povinný dohodnúť sa s objednávateľom na inom termíne odovzdania Diela. Objednávateľ Dielo prevezme výlučne v prípade, že na Diele nebudú zistené také vady a nedorobky, ktoré by bránili riadnemu, bezpečnému a plne funkčnému užívaniu celého Diela. Prevzatie Diela môže byť objednávateľom odmietnuté v prípade zistených závad funkčnosti, ktoré bránia užívaniu Diela ako celku.
- 10.3 Dodávateľ spolu s Výzvou na prevzatie Diela predloží objednávateľovi predpísanú dokladovú časť vzťahujúcu sa k Dielu potrebnú najmä, nie však výlučne pre účely kolaudačného konania (ďalej len „Dokladová časť“) na kontrolu. Dokladová časť bude obsahovať v štyroch (4) vyhotoveniach najmä, ale nie výlučne:
- a) projekty skutočného vyhotovenia Diela v čiernotlači všetkých dielčích profesií, ako aj v digitálnej forme vo formáte DWG a PDF;
 - b) stavebný denník;
 - c) certifikáty s platnosťou pre Slovenskú republiku;
 - d) doklady o odvoze a likvidácii stavebnej sute;
 - e) revízne správy, úradné skúšky, súhlasné stanoviská na konštrukčné dokumentácie od príslušných orgánov (technická inšpekcia) na všetky technologické celky podľa platnej legislatívy, protokol o určení vonkajších vplyvov;
 - f) záručné listy v kópii;

- g) doklady o vykonaní tlakových a tesnostných skúšok;
- h) návody na obsluhu a údržbu technologických zariadení;
- i) návody na údržbu a použitie výplňových konštrukcií v slovenskom jazyku;
- j) doklady a certifikáty na akúkoľvek časť Diela, pokiaľ sa takéto doklady v súlade so všeobecne záväznými právnymi predpismi alebo technickými normami a stavebným konaním vyžadujú v zmysle platnej legislatívy Slovenskej republiky.

Ak nepredloží/nedoloží dodávateľ požadované doklady (ktorýkoľvek doklad aj jednotlivo), nepovažuje sa Dielo za dokončené a schopné odovzdania.

- 10.4 V prípade, že objednávateľ odmietne podpísať Preberací protokol, spíšu zmluvné strany Zápis, v ktorom uvedú svoje stanoviská a ich odôvodnenie. Dodávateľ sa zaväzuje pri odovzdaní a prevzatí Diela oboznámiť objednávateľa s podmienkami a požiadavkami na technológiu a jej prevádzku poskytovanou dodávateľmi technológií.
- 10.5 Pokiaľ nebude medzi zmluvnými stranami dohodnuté inak, dodávateľ uvoľní Stavenisko najneskôr do piatich (5) pracovných dní po podpise Preberacieho protokolu alebo po vyhotovení Zápisu podľa bodu 10.4 tohto Článku. Po tejto lehote ponechá dodávateľ na Stavenisku iba zariadenie, stroje a materiál, nutné na odstránenie väd a nedorobkov Diela.
- 10.6 Preberací protokol bude obsahovať najmä, ale nie výlučne:
- a) základné údaje o Diele;
 - b) súpis zistených väd a nedorobkov na Diele, ktoré nebránia riadnemu užívaniu Diela;
 - c) lehoty na odstránenie väd a nedorobkov Diela;
 - d) zoznam odovzdaných dokladov vzťahujúcich sa k Dielu (Dokladová časť);
 - e) prehlásenie zmluvných strán o tom, že dodávateľ Dielo odovzdáva a objednávateľ Dielo preberá;
 - f) podpisy oprávnených zástupcov zmluvných strán;
 - g) konštatovanie, že dňom odovzdania a prevzatia Diela začína plynúť záručná doba.
- 10.7 Podpisom Preberacieho protokolu oboma zmluvnými stranami sa Dielo považuje za odovzdané.
- 10.8 V prípade, ak dodávateľ zhotoví Dielo pred dohodnutým termínom zhotovenia Diela, je objednávateľ povinný takto zhotovené Dielo prevziať aj v skoršom termíne, najneskôr však do tridsiatich (30) kalendárnych dní odo dňa doručenia Výzvy na prevzatie Diela. Lehota odovzdania Diela v zmysle bodu 10.1 tohto Článku môže byť predĺžená len v prípade prerušenia realizácie prác z dôvodu nepriaznivých poveternostných vplyvov, kvôli ktorým nie je možné realizovať Dielo v požadovanej kvalite, pričom celkové prerušenie realizácie prác nemôže súhrne presiahnuť dva (2) kalendárne mesiace. O prerušení prác rozhodne stavebný dozor; dodávateľ bude o prerušení prác informovaný bez zbytočného odkladu. Ustanovenie Článku 7, bodu 7.4 tým nie je dotknuté.

Článok 11

Miesto zhotovenia Diela

- 11.1 Zmluvné strany berú na vedomie, že dodávateľ bude Dielo zhotovovať na Stavenisku. Zmluvné strany sa dohodli, že nebezpečenstvo škody na zhotovovanom Diele, ako aj na stavbe v ktorej sa Stavenisko nachádza v rozsahu, v ktorom zasahuje do tejto stavby

počas realizácie Diela, znáša dodávateľ. Dielo bude realizované v meste Trebišov, v katastrálnom území Trebišov na parc. Reg. „C“ KN č. 1749/159 o výmere 7595 m², zast. plochy a nádvoria, parc. Reg. „C“ KN č. 1749/136 o výmere 4534 m², zast. plochy a nádvoria, parc. Reg. „C“ KN č. 1749/1 o výmere 67086 m², zast. plochy a nádvoria.

Článok 12

Zodpovednosť za vady, záruka za akosť Diela a záručná doba

- 12.1 Dodávateľ zodpovedá za úplné, kvalitné a kompletne zhotovenie Diela v celku a v súlade so zmluvou, Projektovou dokumentáciou a ostatnou stavebno-technickou dokumentáciou, vrátane jej zmien a doplnkov počas vykonávania prác, ak budú schválené v súlade s ustanoveniami zmluvy. Dodávateľ zodpovedá za to, že ním vykonané práce a dodané materiály budú zodpovedať príslušným právnym predpisom a normám platným v Slovenskej republike a Európskej únii. Kvalita vykonaného Diela musí byť v súlade s platnými technickými normami a štandardmi, obvykle aplikovanými v stavebníctve, ako aj s požiadavkami špecifikovanými zmluvou, Projektovou dokumentáciou, stavebno-technickou dokumentáciou a platnými právnymi predpismi.
- 12.2 Dodávateľ zodpovedá za vady Diela, ktoré má Dielo v čase jeho odovzdania objednávateľovi. Za vady, ktoré sa prejavili po odovzdaní Diela zodpovedá dodávateľ v prípade, ak boli tieto spôsobené porušením jeho povinností vyplývajúcich mu zo zmluvy.
- 12.3 Dodávateľ poskytuje objednávateľovi záručnú dobu na stavebné časti Diela v trvaní **šesťdesiat (60) mesiacov** (ďalej len „Záručná doba“) od protokolárneho odovzdania diela. Objednávateľ a dodávateľ sa dohodli, že záručná doba na vstavané (zabudované) zariadenia (technológie) je v trvaní **60 mesiacov** od protokolárneho odovzdania diela (ďalej len „Osobitná záručná doba“). Dodávateľ je povinný spolu s odovzdaním Diela odovzdať objednávateľovi osobitne zoznam vecí, u ktorých plynie Osobitná záručná doba. Záručná doba a Osobitná záručná doba plynie odo dňa podpísania Preberacieho protokolu oboma zmluvnými stranami. V prípade, ak objednávateľ prevezme Dielo s drobnými vadami a nedorobkami, Záručná doba a Osobitná záručná doba začína plynúť od okamihu podpísania zápisu o odstránení týchto drobných väd a nedorobkov.
- 12.4 Záručná doba a Osobitná záručná doba neplynú po dobu, po ktorú objednávateľ nemôže Dielo alebo jeho časť užívať pre jeho vady a/alebo nedorobky, za ktoré zodpovedá dodávateľ. V prípade, že pri odstraňovaní väd a/alebo nedorobkov došlo k výmene jednotlivých častí Diela za nové, pre nové časti Diela začína plynúť nová Záručná doba alebo nová Osobitná záručná doba.
- 12.5 Dodávateľ je povinný počas plynutia Záručnej doby a/alebo Osobitnej záručnej doby na svoje náklady, riziko a zodpovednosť odstrániť zistené vady, za ktoré nesie zodpovednosť v súlade s ustanoveniami zmluvy a relevantných ustanovení Obchodného zákonníka.
- 12.6 Objednávateľ je povinný bez zbytočného odkladu písomne oznámiť dodávateľovi vady Diela najneskôr však v lehote tridsiatich (30) kalendárnych dní odo dňa, kedy vadu zistil. V oznámení objednávateľ uvedie popis vady, ako sa vada prejavila a jej rozsah. Dodávateľ je povinný nastúpiť na odstránenie reklamovanej vady bez zbytočného

odkladu, najneskôr však do piatich (5) kalendárnych dní odo dňa oznámenia vady objednávateľom. V prípade havarijného stavu je dodávateľ povinný nastúpiť na odstránenie väd na Diele bez zbytočného odkladu, najneskôr však do štyroch (4) hodín od okamihu oznámenia vady. V prípade, že vada nie je opraviteľná, dodávateľ je povinný provízorne sprevádzkovať poškodenú (nefunkčnú) časť Diela, a to do dvadsaťštyri (24) hodín od nastúpenia dodávateľa na odstraňovanie vady. Ak dodávateľ neodstráni vady, za ktoré zodpovedá, ani po písomnej výzve objednávateľa s poskytnutím primeranej lehoty na plnenie nie kratšej ako päť (5) kalendárnych dní, je objednávateľ oprávnený odstrániť vadu treťou osobou na náklady dodávateľa. Po odstránení vady treťou osobou o tom písomne upovedomí dodávateľa spolu s podrobným vyúčtovaním nákladov na odstránenie vady. Dodávateľ je v takom prípade povinný uhradiť objednávateľovi cenu za odstránenie vady treťou osobou v celom rozsahu.

Článok 13

Zachovanie dôvernosti informácií

- 13.1 Každá zo zmluvných strán sa zaväzuje, že kedykoľvek po dni uzatvorenia zmluvy bez predchádzajúceho súhlasu druhej zmluvnej strany nevyužije, neposkytne ani neoznámí akejkoľvek tretej osobe, s výnimkou svojich splnomocnených zástupcov, audítorov, ktorí budú overovať účtovnú závierku príslušnej zmluvnej strany, materskej spoločnosti, dcérskej spoločnosti materskej spoločnosti alebo spoločnosti, ktorá ovláda materskú spoločnosť, alebo v súlade so zákonom alebo požiadavkou správneho alebo regulačného orgánu, alebo iného orgánu, ktorému podlieha v zmysle právnych predpisov alebo zmluvne, akékoľvek informácie o obchodných vzťahoch s druhou zmluvnou stranou, a že uchová v tajnosti všetky technické, obchodné alebo iné informácie, ktoré prípadne získa, alebo ktoré sa v budúcnosti dozvie od druhej zmluvnej strany, a to vrátane informácií týkajúcich sa podnikateľskej činnosti alebo iných záležitostí druhej zmluvnej strany. Toto ustanovenie sa nevzťahuje na dokumentáciu a dokumenty, ktoré sa v zmysle iných právnych predpisov (a to najmä Zákona o verejnom obstarávaní) musia zverejňovať. Za porušenie obchodného tajomstva sa nepovažuje sprístupnenie takto označených dokumentov osobám zastupujúcim poskytujúcu zmluvnú stranu.
- 13.2 Okrem vyššie uvedeného, ktorákoľvek zmluvná strana má právo poskytnúť takéto informácie:
- a) na účely súdneho, správneho, alebo iného konania, ktorého je účastníkom, a ktoré sa vedie v súvislosti so zmluvou;
 - b) osobe, ktorá pre takú zmluvnú stranu spracúva dáta, a to v rozsahu nevyhnutnom na riadne spracovávanie dát;
 - c) osobe, ktorá pre takú zmluvnú stranu obstaráva archiváciu zmluvy, a to v rozsahu nevyhnutnom na riadnu archiváciu zmluvy;
 - d) osobe, ktorá priamo alebo nepriamo ovláda ktorúkoľvek zo zmluvných strán;
 - e) ak to ustanovuje osobitný právny predpis;
 - f) v prípade podstatného a/alebo nepodstatného porušenia povinností (zmluvy) na strane dodávateľa, na ktoré sa povinnosť mlčanlivosti podľa bodu 13.1 tohto Článku neuplatňuje.

Článok 14

Podstatné porušenie zmluvy

14.1 Zmluvné strany sa dohodli, že za podstatné porušenie zmluvy, na základe ktorého je objednávateľ oprávnený odstúpiť od tejto zmluvy, je možné považovať najmä/nie výlučne nasledovné konanie:

- a) dodávateľ poruší povinnosť/povinnosti ustanovené v Článku 2, v bode 2.2 tejto zmluvy pri realizácii Diela alebo jeho časti prostredníctvom subdodávateľa;
- b) alebo dodávateľ neprevezme Stavenisko od objednávateľa najneskôr v lehote ustanovenej v Článku 4, bode 4.3 tejto zmluvy; alebo dodávateľ nezačne s výkonom stavebných prác podľa Časového harmonogramu na zhotovenie Diela odo dňa prevzatia Staveniska najneskôr v lehote ustanovenej v Článku 4, bode 4.4 tejto zmluvy;
- c) alebo dodávateľ nedodrží termíny stanovené v Časovom harmonograme a to v prípade, ak je dodávateľ v omeškaní s ktorýmkoľvek jednotlivým termínom realizácie Diela po dobu viac ako desať (10) kalendárnych dní;
- d) alebo je na základe odborného posúdenia stavebného dozoru a generálneho projektanta Diela z technického riešenia a postupu uskutočnenia Diela zrejmé, že dodávateľ nedokáže zhotoviť Dielo podľa termínov uvedených v Časovom harmonograme;
- e) alebo dodávateľ neodovzdá zhotovené Dielo v termíne na základe Časového harmonogramu uvedeného v Článku 4, bode 4.1 tejto zmluvy najneskôr v lehote podľa Článku 10, bode 10.1 tejto zmluvy, a to za splnenia povinnosti dodávateľa ustanovenej v Článku 10, bode 10.3 tejto zmluvy;
- f) alebo dodávateľ neplní kvalitatívno-technické parametre a/alebo podmienky zhotovovania Diela určené Projektovou dokumentáciou, Výkazom výmer, slovenskými technickými normami, európskymi normami, všeobecne záväznými právnymi predpismi Slovenskej republiky a/alebo touto zmluvou;
- g) alebo dodávateľ akýmkoľvek spôsobom koná proti zásadám spravodlivých obchodných vzťahov, porušuje zákaz nekalej súťaže, koná proti pravidlám hospodárskej súťaže, alebo ak jeho činnosť kazí dobré meno a primerané záujmy objednávateľa; o
- h) alebo dodávateľ aj napriek písomnému upozorneniu objednávateľa, resp. oprávnenej osoby objednávateľa (zápis v stavebnom denníku na vadné plnenie dodávateľa) pokračuje vo vadnom plnení;
- i) alebo dodávateľ aj napriek upozorneniu objednávateľa alebo oprávnenej osoby objednávateľa v primeranej lehote určenej na odstránenie vady, vadu Diela neodstránil. V rozsahu vadného plnenia nie je objednávateľ povinný zaplatiť za vykonané práce a až do odstránenia vady nie je v omeškaní s platením. Výšku takto neuhradenej sumy určí objednávateľ výpočtom podľa rozsahu vadného plnenia; alebo
- j) dodávateľ nedodrží záväzok ustanovený v Článku 5, bode 5.3 tejto zmluvy s odkazom na Článok 3, body 3.7 a 3.8 tejto zmluvy vo vzťahu k cene Diela;
- k) alebo dodávateľ nesplní/poruší povinnosť ustanovenú v Článku 6, bode 6.1 a /alebo bode 6.3 a/alebo bodu 6.4 alebo bode 6.6 tejto zmluvy; alebo

- l) dodávateľ nesplní/poruší povinnosť/povinnosti ustanovené v Článku 8, bode 8.4 tejto zmluvy; alebo dodávateľ opakovane nesplní/poruší povinnosti pri vedení stavebného denníka ustanovené v Článku 8, bode 8.7 tejto zmluvy (opakovaným nesplnením/porušením sa rozumie nesplnenie/porušenie min. 2 a viackrát); alebo dodávateľ opakovane nesplní/poruší povinnosť ustanovenú v Článku 8, v bode 8.8 alebo 8.10 tejto zmluvy (opakovaným nesplnením/porušením povinnosti sa rozumie nesplnenie/porušenie min. 2 a viackrát); alebo
- m) dodávateľ nesplní/poruší povinnosť ustanovenú v Článku 8, bode 8.12 tejto zmluvy; alebo dodávateľ neoprávnenne čiastočne a/alebo celkom zastaví práce na Diele porušením ustanovenia špecifikovaného v Článku 8, v bode 8.19 tejto zmluvy; alebo dodávateľ opakovane nesplní/poruší povinnosť ustanovenú v Článku 9, v bode 9.10 a/alebo 9.11 a/alebo 9.12 tejto zmluvy (opakovaným nesplnením/porušením povinnosti sa rozumie nesplnenie/porušenie min. 2 a viackrát);
- n) alebo dodávateľ nesplní/poruší ktorúkoľvek povinnosť ustanovenú v Článku 9, v bode 9.21 tejto zmluvy; alebo dodávateľ nesplní/poruší ktorúkoľvek povinnosť ustanovenú v Článku 17, v bode 17.1 tejto zmluvy; alebo dodávateľ nesplní/poruší povinnosť ustanovenú v Článku 21, v bode 21.5 tejto zmluvy; alebo voči dodávateľovi sa vedie konkurzné konanie, bol podaný návrh na začatie konkurzného konania, návrh na začatie konkurzného konania bol zamietnutý z dôvodu nedostatku majetku, ak bolo začaté reštrukturalizačné konanie, alebo voči dodávateľovi bol podaný návrh alebo sa vedie exekučné konanie alebo ak dodávateľ vstúpil do likvidácie alebo mu bola poskytnutá ochrana pred veriteľmi; alebo ak ktorékoľvek vyhlásenie/prehlásenie/závazok dodávateľa uvedený v tejto zmluve bude nepravdivý ku dňu uzatvorenia zmluvy alebo sa takým stane počas realizácie Diela,
- o) dodávateľ nesplní/poruší povinnosť stanovenú v Článku 9, bode 9.24 tejto zmluvy.

Článok 15

Sankcie

15.1 Zmluvné strany sa dohodli na nasledovných sankciách:

- a) v prípade omeškania dodávateľa s prevzatím Staveniska od objednávateľa v lehote ustanovenej v Článku 4, bode 4.3 tejto zmluvy, objednávateľovi vzniká voči dodávateľovi nárok na zmluvnú pokutu vo výške 400,-EUR (štyristo eur) za každý, čo i len začatý deň porušenia/nesplnenia povinnosti resp. omeškania,
- b) v prípade omeškania zo strany dodávateľa vykonávať jednotlivé čiastkové plnenia v zmysle Článku 10, bodu 10.1 zmluvy o viac ako sedem (7) kalendárnych dní, objednávateľovi vzniká voči dodávateľovi nárok na zmluvnú pokutu vo výške 400,-EUR (štyristo eur) za každý deň omeškania dodávateľa počnúc ôsmim (8.) dňom omeškania, a to v súvislosti s každým termínom uvedeným v Časovom harmonograme, s výnimkou nedodržania termínu zhotovenia a odovzdania Diela, na ktoré sa uplatňuje osobitná sankcia podľa písm. f) tohto bodu zmluvy.
- c) v prípade nesplnenia/porušenia povinnosti dodávateľa zúčastniť sa prostredníctvom stavbyvedúceho a prípadne ďalších na uvedený úkon splnomocnených zástupcov dodávateľa koordinačných porád a kontrolných dní zvolaných objednávateľom alebo

- dodávateľom podľa, vzniká objednávateľovi nárok voči dodávateľovi na zmluvnú pokutu vo výške 200,-EUR (dvesto eur) za každé jednotlivé nesplnenie/porušenie povinnosti, a to aj opakovane
- d) v prípade preukázateľného nedodržania povinností dodávateľa ustanovených v Článku 9, bodoch 9.10, 9.11, 9.12 tejto zmluvy alebo ktorejkoľvek inej zmluvnej povinnosti dodávateľa ustanovenej alebo vyššie neupravenej podľa osobitných požiadaviek na realizáciu Diela (a to najmä/nie výlučne s odkazom na Článok 3, bod 3.4 tejto zmluvy), vzniká objednávateľovi nárok voči dodávateľovi na zmluvnú pokutu vo výške 200,-EUR za každé jednotlivé porušenie stanovenej povinnosti a v prípade pretrvávajúceho stavu aj za každý, čo i len začatý deň nesplnenie/porušenia povinnosti, a to aj opakovane
 - e) v prípade nesplnenia/porušenia povinnosti dodávateľa podľa Článku 9, bodu 9.24 tejto zmluvy, vzniká objednávateľovi nárok voči dodávateľovi na zmluvnú pokutu vo výške 300,-EUR (tristo eur) za každé jednotlivé nesplnenie/porušenie povinnosti, a to aj opakovane
 - f) za nedodržanie termínu zhotovenia a odovzdania Diela dodávateľom podľa Časového harmonogramu v zmysle Článku 10, bodu 10.1 tejto zmluvy v nadväznosti na Článok 4, bod 4.1 tejto zmluvy, vzniká objednávateľovi nárok voči dodávateľovi na zmluvnú pokutu vo výške 0,25% z ceny Diela za každý aj začatý deň omeškania,
 - g) v prípade, ak dodávateľ nesplní riadne a včas povinnosti ustanovené v Článku 20, v bode 20.4 tejto zmluvy, vzniká objednávateľovi nárok voči dodávateľovi na zmluvnú pokutu vo výške 200,-EUR (dvesto eur) za každé jednotlivé nesplnenie/porušenie povinnosti a za každý, čo i len začatý deň nesplnenia/porušenia povinnosti
 - h) v prípade neodstránenia väd a/alebo nedorobkov Diela vyplývajúcich z protokolu, ktorý bude zmluvnými stranami spísaný pri odovzdaní Diela objednávateľovi, vzniká objednávateľovi nárok voči dodávateľovi na zmluvnú pokutu vo výške 200,-EUR (dvesto eur) za každú vadu a nedorobok spísaný v preberacom protokole a za každý aj začatý deň omeškania, a to až do dňa úplného odstránenia všetkých väd a nedorobkov v prípade, ak dodávateľ neodstráni v dohodnutom termíne vady a/alebo nedorobky Diela reklamované objednávateľom počas plynutia záručnej doby, vzniká objednávateľovi nárok voči dodávateľovi na zmluvnú pokutu vo výške 200,-EUR (dvesto eur) za každý aj začatý deň omeškania, a to až do dňa úplného odstránenia týchto reklamovaných väd a nedorobkov, a to za každú reklamovanú vadu zvlášť.
 - i) v prípade akéhokoľvek porušenia všeobecne záväzných právnych predpisov vzťahujúcich sa na bezpečnosť a ochranu zdravia pri práci ktorýmkoľvek pracovníkom dodávateľa a/alebo subdodávateľa, vzniká objednávateľovi nárok voči dodávateľovi na zmluvnú pokutu vo výške 600,- EUR (šesťsto eur) za každé jednotlivé porušenie a za každý, čo i len začatý deň nesplnenia/porušenia povinnosti.
 - j) V prípade, že si dodávateľ nesplní povinnosti vyplývajúce mu z Článku 6 tejto zmluvy, vzniká objednávateľovi nárok voči dodávateľovi na zmluvnú pokutu vo

výške 100,- EUR (sto eur) za každý, čo i len začatý deň nesplnenia/porušenia povinnosti.

- 15.2 Zmluvné strany sa týmto výslovne dohodli, že objednávateľovi vzniká nárok na uplatnenie akejkoľvek zmluvnej pokuty podľa tejto zmluvy, až po predchádzajúcom písomnom upozornení adresovanom dodávateľovi, v ktorom objednávateľ písomne upozorní dodávateľa na porušenie zmluvnej povinnosti a na vznik nároku na zmluvnú pokutu. Toto ustanovenie platí bezvýhradne na všetky zmluvné pokuty a sankcie vyplývajúce z tejto zmluvy. Pri opakovanom porušení identického porušenia vzniká objednávateľovi nárok na zmluvnú pokutu automaticky bez predchádzajúceho písomného upozornenia. Zmluvná pokuta na základe výzvy objednávateľa na úhradu zmluvnej pokuty s uvedením odkazu na uplatňujúce sa ustanovenie zmluvy a výpočtu zmluvnej pokuty, je splatná v lehote pätnástich (15) kalendárnych dní odo dňa doručenia predmetnej výzvy objednávateľovi dodávateľovi. Objednávateľ má právo použiť na úhradu zmluvnej pokuty bankovú záruku v zmysle Článku 6 zmluvy.
- 15.3 Zaplatenie zmluvnej pokuty zo strany objednávateľa nemá vplyv na prípadné nároky objednávateľa na náhradu škody prevyšujúcej zmluvnú pokutu.
- 15.4 Zaplatením zmluvnej pokuty/zmluvných pokút v zmysle zmluvy sa dodávateľ nezbavuje povinnosti Dielo vykonať/zhotoviť včas, v požadovanej kvalite a s odbornou starostlivosťou.
- 15.5 V prípade omeškania objednávateľa so zaplatením splatného peňažného záväzku voči dodávateľovi má dodávateľ právo požadovať od objednávateľa úroky z omeškania z dlžnej sumy, a to v sadzbe ustanovenej nariadením vlády č. 21/2013 Z. z. ktorým sa vykonávajú niektoré ustanovenia Obchodného zákonníka. Úroky z omeškania na základe výzvy dodávateľa na úhradu úrokov z omeškania s uvedením odkazu na uplatňujúce sa ustanovenie zmluvy a výpočtu úrokov z omeškania sú splatné v lehote štrnástich (14) kalendárnych dní odo dňa doručenia predmetnej výzvy dodávateľovi objednávateľovi.

Článok 16

Povinnosti objednávateľa po uzatvorení zmluvy

- 16.1 Objednávateľ najneskôr ku dňu odovzdania Staveniska:
- oznámi dodávateľovi informáciu o kontaktnej osobe - zástupcovi objednávateľa, ktorá bude konať v jeho mene v rozsahu - meno, priezvisko, rozsah oprávnenia – písomné plnomocenstvo, kontaktné údaje na poverenú osobu (v prípade zmeny oznámi dodávateľovi informáciu o zmene kontaktnej osoby zástupcovi objednávateľa a to najneskôr do troch (3) kalendárnych dní pred uskutočnením zmeny kontaktnej osoby)
 - doručí dodávateľovi rozsah práv a povinností každého zástupcu oprávneného konať v mene objednávateľa s presným vymedzením jeho kompetencií v jednom vyhotovení vo forme písomného plnomocenstva.

Článok 17

Povinnosti dodávateľa po uzatvorení zmluvy

- 17.1 Dodávateľ najneskôr ku dňu prevzatia Staveniska:

- a) oznámi objednávateľovi informáciu o kontaktnej osobe - zástupcovi dodávateľa, ktorá bude konať v jeho mene v rozsahu - meno, priezvisko, rozsah oprávnenia – písomné plnomocenstvo, kontaktné údaje na poverenú osobu (v prípade zmeny oznámi objednávateľovi informáciu o zmene kontaktnej osoby - zástupcovi dodávateľa najneskôr 3 dni pred uskutočnením zmeny)
- b) doručí objednávateľovi Rozsah práv a povinností každého zástupcu oprávneného konať v mene dodávateľa s presným vymedzením jeho kompetencií
- c) oznámi objednávateľovi osobu, ktorá bude na náklady dodávateľa s poverením objednávateľa vykonávať funkciu koordinátora bezpečnosti podľa nariadenia vlády SR č. 396/2006 Z.z. o minimálnych bezpečnostných a zdravotných požiadavkách na stavenisko v platnom znení, ktorú dodávateľ preukáže predložením podpísaného životopisu osoby koordinátora s úradne overenou fotokópiou relevantného dokladu preukazujúceho jeho odbornú spôsobilosť, nie staršou ako 3 mesiace, predloženie plánu BOZP týkajúceho sa realizácie Diela, vyhlásenie osoby koordinátora, že bude k dispozícii dodávateľovi na plnenie predmetu zákazky, a to po celú dobu realizácie Diela, pričom dodávateľ môže preukázať splnenie tejto podmienky využitím technickej alebo odbornej kapacity inej osoby (v prípade zmeny oznámi dodávateľovi informáciu o zmene osoby - koordinátora bezpečnosti objednávateľovi najneskôr do troch (3) kalendárnych dní pred uskutočnením zmeny tejto osoby).

Článok 18

Zmeny a doplnky zmluvy, uzatváranie dodatkov

- 18.1 Akákoľvek zmena zmluvných podmienok je možná len na základe písomne uzatvoreného dodatku, ktorá bude tvoriť nedeliteľnú súčasť zmluvy.
- 18.2 Dodatok k zmluve je možné uzatvoriť len ak jeho obsah nebude:
 - a) v rozpore so zmluvnými podmienkami tejto zmluvy
 - b) v rozpore s ustanoveniami Zákona o verejnom obstarávaní a ustanoveniami Obchodného zákonníka
 - c) znevýhodňovať objednávateľa
 - d) sa vymykať bežným obchodným zvyklostiam.
- 18.3 Dodatok/dodatky sú platné dňom ich podpísania zmluvnými stranami a účinné dňom ich zverejnenia na webovom sídle objednávateľa, pokiaľ sa ich účinnosť neviaže na inú skutočnosť, ktorá by mala nastať neskôr.

Článok 19

Iné ustanovenia – podmienky

- 19.1 Zmluvné vzťahy neupravené osobitne v tejto zmluve, ak nie je a nebude dohodnuté inak, sa budú riadiť ustanoveniami Obchodného zákonníka Slovenskej republiky a ostatných súvisiacich právnych predpisov platných v Slovenskej republike.
- 19.2 Možné spory, ktoré vzniknú z tejto zmluvy, vrátane sporov o jej platnosť, účinnosť, výklad, výklad porušení zmluvy alebo jej zrušenia - dôvodov a formy, budú riešené predovšetkým dohodou zmluvných strán. V prípade nedosiahnutia dohody, budú tieto

riešené, pokiaľ sa sporové strany písomne nedohodnú inak príslušným súdom v sídle objednávateľa.

- 19.3 Ak by niektoré ustanovenia na základe rozhodnutia príslušného súdu neboli účinné, nemá to vplyv na platnosť a účinnosť samotnej zmluvy.
- 19.4 Ak je dodávateľom podnikateľský subjekt, ktorého sídlo je mimo Slovenskej republiky, musí sa riadiť právnymi predpismi platnými v Slovenskej republike.
- 19.5 Všetky prílohy tejto zmluvy, Projektová dokumentácia, ocenený Výkaz výmer, Informácie, doklady a dokumenty doručené dodávateľom objednávateľovi v zmysle tejto zmluvy, po jej uzatvorení zmluvy a dokumenty, informácie, vyjadrenia a ďalšia sprievodná dokumentácia poskytnutá objednávateľom dodávateľovi budú tvoriť nedeliteľnú súčasť tejto zmluvy.
- 19.6 Zmluvné strany berú na vedomie, že dielo je realizované z finančných prostriedkov Štátneho fondu rozvoja bývania a z dotácie Ministerstva dopravy a výstavby Slovenskej republiky a z vlastných finančných prostriedkov objednávateľa.

Článok 20

Platnosť a účinnosť zmluvy, ukončenie zmluvy, podmienky jej ukončenia a forma a dôvody ukončenia zmluvy, odkladacie podmienky, rozvázovacia podmienka

- 20.1 Zmluva nadobudne platnosť dňom jej podpisu oprávnenými zástupcami oboch zmluvných strán a účinnosť dňom účinnosti zmluvy o poskytnutí návratných finančných prostriedkov zo Štátneho fondu rozvoja bývania a rozhodnutia Ministerstva dopravy a výstavby Slovenskej republiky o poskytnutí dotácie, za predpokladu jej predchádzajúceho zverejnenia na webovom sídle objednávateľa.
- 20.2 Zmluva sa končí:
- riadnym splnením všetkých práv a povinností zmluvných strán, odovzdaním zrealizovaného Diela podľa týchto zmluvných podmienok v požadovanom rozsahu, kvalite a stanovených lehotách
 - odstúpením od zmluvy pre podstatné porušenie zmluvných podmienok, ktoré ako podstatné porušenie označil v zmluve objednávateľ. V prípade podstatného porušenia zmluvných podmienok môže objednávateľ od zmluvy odstúpiť bez určenia dodatočnej primeranej lehoty na nápravu. Ak ide o nepodstatné porušenie zmluvy, objednávateľ môže odstúpiť od zmluvy len v prípade, ak je určená dodatočná technicky primeraná lehota na splnenie povinnosti/závazku a dodávateľ svoju povinnosť/závazok v tejto lehote nesplní
 - nenaplnením odkladacej podmienky/odkladacích podmienok účinnosti zmluvy ustanovených podľa bodu 20.1 tohto Článku a to ani do 12 mesiacov odo dňa platnosti zmluvy.
 - bezsankčným odstúpením od zmluvy zo strany objednávateľa z dôvodu neposkytnutia návratného finančného príspevku Štátnym fondom rozvoja bývania a/alebo neposkytnutia dotácie Ministerstvo dopravy a výstavby Slovenskej republiky.
- 20.3 Ukončenie zmluvy z dôvodu podľa bodu 20.2 písm. b) a d) tohto Článku nastane dňom doručenia odstúpenia od zmluvy dodávateľovi v listinnej forme. V prípade pochybnosti

sa má za to, že odstúpenie - ukončenie zmluvy je účinné na tretí (3) deň po odoslani oznámenia o odstúpení od zmluvy.

20.4 Dôsledky odstúpenia od zmluvy:

- a) objednávateľ umožní prístup dodávateľovi na Stavenisko (miesto realizácie Diela), aby mohol vykonať všetky potrebné náležitosti „Čiastkového preberacieho konania“
- b) dodávateľ písomne vyzve objednávateľa k „Čiastkovému odovzdaniu diela“ a objednávateľ je povinný do piatich (5) kalendárnych dní od doručenia výzvy začať „Čiastkové preberacie konanie“
- c) dodávateľ do piatich (5) kalendárnych dní vykoná súpis všetkých vykonaných prác ocenený spôsobom, akým je stanovená cena Diela
- d) dodávateľ vykoná finančné vyčíslenie vykonaných prác, prípadne poskytnutých záloh a spracuje „Čiastkovú konečnú faktúru“
- e) dodávateľ odvezie všetok svoj nezabudovaný materiál a vyprace Stavenisko najneskôr do pätnástich (15) kalendárnych dní po skončení „Čiastkového preberacieho konania“
- f) dodávateľ je v rámci „Čiastkového preberacieho konania“ povinný v zmysle Článku 10, bodu 10.3 tejto zmluvy predložiť a odovzdať Dokladovú časť objednávateľovi k rozsahu zhotoveného Diela, ktoré je predmetom „Čiastkového preberacieho konania“. Bez splnenia si predloženia Dokladovej časti nie je dodávateľ oprávnený vystaviť „Čiastkovú konečnú faktúru“
- g) zmluvná strana, ktorá zapríčinila odstúpenie od zmluvy je povinná uhradiť druhej zmluvnej strane všetky náklady a ekonomicky oprávnené výdavky a straty jej vzniknuté z dôvodov odstúpenia od zmluvy.

20.5 Zmluva sa ukončí aj:

- a) na základe písomnej dohody zmluvných strán, pre ukončenie zmluvy dohodou zmluvných strán sa vyžaduje:
 - vyhotovenie dohody o ukončení zmluvy v listinnej forme
 - aby dohoda o ukončení zmluvy obsahovala podstatné náležitosti súvisiace s ukončením zmluvy a vysporiadaním záväzkov zmluvných strán a termín ukončenia zmluvy
- b) ukončenie zmluvy dohodou zmluvných strán nastane ku dňu, ktorý je určený v dohode o ukončení, inak ku dnu jej podpísania.

20.6 Obsahom príslušného dokumentu, ktorý zakladá ukončenie zmluvy musia byť podstatné náležitosti a najmä:

- a) dôvody ukončenia zmluvy
- b) termín ukončenia zmluvy
- c) platnosť a účinnosť dokumentu zakladajúceho ukončenie zmluvy
- d) vzájomné vysporiadanie finančných a iných záväzkov, ktoré vznikli medzi zmluvnými stranami a sú oprávnené ku dňu ukončenia zmluvy.

20.7 Pre vylúčenie pochybenosti sa zmluvné strany vyslovene dohodli, že aj po ukončení zmluvy, a to akýmkoľvek spôsobom ostávajú v platnosti tie ustanovenia zmluvy, pri ktorých je dôvodné predpokladať, že zmluvné strany majú záujem na ich ďalšom trvaní aj

po ukončení platnosti a účinnosti zmluvy, a to najmä, nie však výlučne ustanovenia Článku 6, Článku 12, Článku 13 a Článku 15 tejto zmluvy.

Článok 21

Záverečné dojednania

- 21.1 Objednávateľ je povinný uchovávať dokumentáciu, doklady a dokumenty súvisiace so zadávaním danej zákazky a s odovzdaním a prevzatím Diela v lehotách podľa platných predpisov.
- 21.2 Dodávateľ je povinný uchovávať účtovné doklady a inú súvisiacu dokumentáciu, doklady a dokumenty súvisiace s plnením predmetu tejto zmluvy 10 rokov od ich úhrady.
- 21.3 Dodávateľ je povinný strpieť výkon kontroly/auditú súvisiaceho s vykonávaným Dielom kedykoľvek počas platnosti a účinnosti zmluvy o návratnom finančnom príspevku, a to oprávnenými osobami na výkon tejto kontroly/auditú a poskytnúť im všetku potrebnú súčinnosť.
- 21.4 Dodávateľ je oprávnený voči objednávateľovi uplatniť sankcie, zmluvné pokuty v rozsahu a za podmienok uvedených v zmluve a/alebo podľa Obchodného zákonníka ak ich uplatnenie bude oprávnené.
- 21.5 Pokiaľ dodávateľ preukazuje splnenie podmienok účasti vo verejnom obstarávaní podľa Zákona o verejnom obstarávaní treťou osobou (a to najmä v nadväznosti na § 34 ods. 3 Zákona o verejnom obstarávaní), je povinný plnenie, resp. jej príslušnú časť touto treťou osobou aj realizovať. Nahradenie tretej osoby je možné iba pri dodržaní pravidiel vyplývajúcich zo Zákona o verejnom obstarávaní a príslušnej judikatúry Európskeho súdneho dvora. V prípade porušenia tohto ustanovenia zo strany dodávateľa vzniká objednávateľovi nárok na úhradu zmluvnej pokuty vo výške 5% z celkovej ceny diela za každé porušenie.
Pre vylúčenie pochybností doklady preukazujúce splnenie podmienok technickej a odbornej spôsobilosti dodávateľa vyžadované v rámci procesu verejného obstarávania tvoria neoddeliteľné prílohy tejto Zmluvy.
- 21.6 Zmluvné strany sa dohodli, že vylučujú aplikáciu ust. § 374 Obchodného zákonníka.
- 21.7 V prípade, ak sa podľa tejto Zmluvy ustanovuje povinnosť doručiť a/alebo predložiť dokumentáciu (právnú, technickú a pod.), vyžaduje sa jej predloženie v listinnej podobe originálu /alebo úradne overenej fotokópie.
- 21.8 Uplatnením zmluvných pokút v stanovenej výške nie sú dotknuté oprávnenia objednávateľa/dodávateľa na uplatnenie sankcií, penále, pokút a na náhradu škody.
- 21.9 Ak zmluva obsahuje možnosť uplatnenia sankcie alebo zmluvnej pokuty za rovnaké porušenie zmluvy v rôznej hodnote - výške, platí hodnota zmluvnej pokuty uvedená vo vyššej sadzbe.
- 21.10 Dodávateľ vyhlasuje, že súhlasí s podmienkami verejného obstarávania určenými objednávateľom. Dodávateľ nie je oprávnený požadovať od objednávateľa úhradu nákladov súvisiacich s prípravou účasti vo verejnom obstarávaní alebo súvisiacich s prípravou na realizáciu zákazky. Dodávateľ prehlasuje a potvrdzuje, že všetky zmeny, nedostatky a/alebo odchýlky v zadaní a podkladoch objednávateľa poskytnutých dodávateľovi (najmä/nie výlučne Projektová dokumentácia, Výkaz výmer, Stavebné

povolenia a pod.) dodávateľ namietal/oznámil objednávateľovi pred podaním svojej ponuky.

21.11 Doručovanie: Zmluvné strany sa dohodli, že ak v tejto zmluve nie je ustanovené inak, písomná komunikácia podľa tejto zmluvy alebo v súvislosti s touto zmluvou sa bude doručovať doporučenou poštovou zásielkou na adresu uvedenú v záhlaví zmluvy poštou, kuriérom alebo osobne a v prípadoch stanovených touto zmluvou aj prostredníctvom e-mailu, telefonicky alebo faxom s nasledovným písomným doplnením takejto komunikácie v lehote 3 dní. Za deň doručenia sa považuje deň prevzatia písomnosti. Za deň doručenia e-mailu sa považuje deň, kedy odosielateľ obdržal na svoj e-mail potvrdenie o doručení, potvrdzujúce, že správa bola doručená na e-mailový server adresáta. V prípade, ak adresát odmietne písomnosť prevziať, za deň doručenia sa považuje deň odmietnutia prevzatia písomnosti. V prípade, ak si adresát neprevezme písomnosť v úložnej lehote na pošte, za deň doručenia sa považuje posledný deň úložnej doby na pošte. V prípade, ak sa písomnosť vráti odosielateľovi s označením pošty „adresát neznámy“ alebo „adresát sa odsťahoval“ alebo s inou poznámkou podobného významu, za deň doručenia sa považuje deň vrátenia zásielky odosielateľovi.

21.12 Zmluvné strany vyhlasujú, že sú spôsobilé na právne úkony v celom rozsahu, zmluvné prejavy sú dostatočne určité a zrozumiteľné, zmluvná voľnosť nie je obmedzená, ďalej že táto zmluva vyjadruje ich slobodnú a vážnu vôľu, nebola podpísaná v tiesni ani za nápadne nevýhodných podmienok a svoj súhlas s jej obsahom potvrdzujú svojimi vlastnoručnými podpismi.

21.13 Zmluva je vyhotovená v ôsmych (8) rovnopisoch, z ktorých sú dve (2) pre dodávateľa a šesť (6) pre objednávateľa.

21.14 Prílohami tejto zmluvy sú:

Príloha č. 1 – Cenová ponuka dodávateľa / krycí list rozpočtu

Príloha č. 2 – Projektová dokumentácia / pripojená zhotoviteľom pri podpise zmluvy

Príloha č. 3 - Výkaz výmer

Príloha č. 4 - Zoznam známych subdodávateľov / ak je relevantné

Príloha č. 5 - Kontaktné osoby objednávateľa / pripojená objednávateľom pri podpise zmluvy
Príloha č. 6 - Licencia uchádzača na montáž tepelnoizolačného systému, ktorý garantuje projektované parametre a životnosť zateplenia - tepelnoizolačný systém v zmysle ponuky uchádzača

Príloha č. 7 - Licencia uchádzača na zabudovanie vonkajších otvorových konštrukcií do stavby
Príloha č. 8 - Certifikát ISO 9001, alebo iný rovnocenný certifikát

Príloha č. 9 - Certifikát ISO 14001, alebo iný rovnocenný certifikát
Príloha č. 10 - Certifikát ISO 18001, alebo iný rovnocenný certifikát

Príloha č. 11 - Doklad o odbornej kvalifikácii osoby zodpovednej za bezpečnosť a ochranu zdravia pri práci v zmysle zákona č. 124/2006 Z. z. o BOZP v platnom znení (autorizovaný bezpečnostný technik) alebo adekvátny ekvivalent

Príloha č. 12 - Fotokópia dokladu s originálnym podpisom a odtlačkom stavbyvedúceho a jeho zástupcu, na ktorú bolo osvedčenie o vykonaní odbornej spôsobilosti

Príloha č. 13 - Kópia poisťnej zmluvy / pripojená zhotoviteľom pri podpise zmluvy

V Trebišove, dňa

V , dňa

Za objednávateľa:

Za dodávateľa :

.....

.....

PhDr. Marek Čižmár
primátor

„zástupca dodávateľa“

PRIMÁTOR MESTA TREBIŠOV

Číslo: 28

Materiál určený na zasadnutie Mestského zastupiteľstva v Trebišove dňa: 15.02.2021

Názov materiálu: Informatívna správa o stave rekonštrukčných prác na objekte Mestskej plavárne

Obsah materiálu: informatívna správa

Návrh na uznesenie:

Mestské zastupiteľstvo v Trebišove

berie na vedomie

Informatívnu správu o stave rekonštrukčných prác na objekte Mestskej plavárne

Predkladá: PhDr. Marek Čižmár, primátor

Spracoval: Ing. arch. Alexander Bugala, vedúci oddelenia výstavby a majetku

V Trebišove 02.02.2021

PhDr. Marek Čižmár v. r.

PRIMÁTOR MESTA TREBIŠOV

Informatívna správa o stave rekonštrukčných prác na objekte Mestskej plavárne

Preberacie konanie stavby Obnova mestskej plavárne II. etapa, ako aj súvisiacej technologickej časti (dodávateľ Betpres, s.r.o.) bolo ukončené. Dodávateľ odovzdal dokumentáciu stavby, certifikáty a doklady o skúškach.

Stavebné práce vo fitnesscentre, v ubytovacej časti (realizujú Technické služby Trebišov) tiež výrazne pokročili. Ukončené sú vnútorné rozvody, prebieha montáž elektro, zariadení a predmetov, dokončievajú sa úpravy povrchov. Rovnako reštauračná časť (realizuje Stredná odborná škola služieb a priemyslu sv. Jozafáta, Trebišov) je pred dokončením. V súčasnosti už prebiehajú práce na dodávke a montáži interiéru reštaurácie.

Začaté práce na rekonštrukcii verejného priestranstva pred plavárňou budú pokračovať, len čo to dovoľia poveternostné podmienky. Bude tu vytvorená osvetlená nástupná a rozptylná plocha s drobnou architektúrou a s výsadbou stromovej zelene. Rovnako záverečné práce vo vnútornom areáli (rekonštrukcia spevnených plôch, komunikácie, parkovanie) budú ukončené len čo to umožnia poveternostné podmienky.

V Trebišove 02.02.2021

Zapísal: Ing.arch. Alexander Bugala, vedúci odd. VaM
Schválil: PhDr. Marek Čižmár, primátor

















PRIMÁTOR MESTA TREBIŠOV

Číslo: 29

Materiál určený na zasadnutie Mestského zastupiteľstva v Trebišove dňa: 15.02.2021

Názov materiálu: Informatívna správa o stave rekonštrukčných prác na objekte Mestskej športovej haly

Obsah materiálu: informatívna správa

Návrh na uznesenie:

Mestské zastupiteľstvo v Trebišove

berie na vedomie

Informatívnu správu o stave rekonštrukčných prác na objekte Mestskej športovej haly

Predkladá: PhDr. Marek Čižmár, primátor

Spracoval: Ing. arch. Alexander Bugala, vedúci oddelenia výstavby a majetku

V Trebišove 02.02.2021

PhDr. Marek Čižmár v. r.

PRIMÁTOR MESTA TREBIŠOV

Informatívna správa o stave rekonštrukčných prác na objekte Mestskej športovej haly

Projekt stavby vyhotovila Inžinierska agentúra, s.r.o., Vranov n/Topľou. Dodávateľom stavby je „Združenie Trebišov“, tvorené spoločnosťami CEDIS, s.r.o. „Bratislava, a DKB-KS, s.r.o., Michalovce. Cena diela celkom s DPH vrátane rozpočtovej rezervy je cca. 1 545 tis.€. Podľa zmluvy a harmonogramu dodávateľ a je termínom dokončenia diela koniec novembra, resp. prvý decembrový týždeň roku 2021.

Obsahom projektu a podstatou rekonštrukcie je zateplenie obvodových konštrukcií, vrátane strechy, montáž novej športovej podlahy v hale a generálna výmena / obnova technickej infraštruktúry stavby, t.j. zdravotníckych inštalácií, vzduchotechniky, vykurovania, elektroinštalácie vrátane ozvučenia a rekonštrukcia interiéru. Rekonštrukcia zasiahne všetky priestory stavby – samotnú halu, vstupné priestory, posilňovňu - fitnesscentrum, zázemie pre športovcov aj zázemie pre verejnosť.

Najväčší podiel na doposiaľ vykonaných prácach majú búracie práce (šatne, sprchy, toalety), demontáž technologického zariadenia a rozvodov vzduchotechniky, vykurovania a elektroinštalácie a demontáž zateplenia haly, vstupného vestibulu a fitnesscentra. S ohľadom na ročné obdobie a poveternostné podmienky sa doteraz všetky práce vykonávajú v interiéri stavby. Po vybúraní a vyčistení vnútorných priestorov dodávateľ a jeho subdodávateľia začnú s montážou rozvodov a inštalácii v interiéri a súčasne s demontážou vonkajšieho presklenia .

Raz týždenne sa koná na stavenisku kontrolný deň za účasti vedenia mesta, zástupcov Technických služieb mesta Trebišov ako objednávateľa a zástupcov dodávateľa. Konštatujeme, že vzájomná komunikácia je vyhovujúca a produktívna.

Podobne ako pri obnove mestskej plavárne je každú prvú stredu v mesiaci vytvorený v rámci kontrolného dňa priestor pre obhliadku stavby a postupu prác pre poslancov Mestského zastupiteľstva.

V Trebišove 02.02.2021

Zapísal: Ing.arch. Alexander Bugala, vedúci odd. VaM
Schválil: PhDr. Marek Čižmár, primátor



myvchod.sk

KLIMA

TECHNICKÉ SLUŽBY
MESTA
TREBIŠOV







Hlavný kontrolór Mesta Trebišov

Číslo: 30

Materiál určený na zasadnutie Mestského zastupiteľstva v Trebišove dňa: 15.2.2021

Názov materiálu: Správa o výsledku kontroly použitia a vyúčtovania vybraných dotácií poskytnutých z rozpočtu Mesta Trebišov na podporu športových klubov a športových aktivít v roku 2019.

Obsah materiálu: správa

Návrh na uznesenie:

Mestské zastupiteľstvo v Trebišove

berie na vedomie

Správu o výsledku kontroly použitia a vyúčtovania vybraných dotácií poskytnutých z rozpočtu Mesta Trebišov na podporu športových klubov a športových aktivít v roku 2019.

Predkladá: Ing. Lubomír Princík, hlavný kontrolór

Spracoval: Ing. Lubomír Princík, hlavný kontrolór

V Trebišove, dňa 1.2.2021

predkladateľ

Hlavný kontrolór mesta Trebišov

Správa o výsledku kontroly použitia a vyúčtovania vybraných dotácií poskytnutých z rozpočtu Mesta Trebišov na podporu športových klubov a športových aktivít v roku 2019.

Na základe ustanovenia § 18f ods. 1 zákona č. 369/1990 o obecnom zriadení Z. z. bola vykonaná kontrola použitia a vyúčtovania vybraných dotácií poskytnutých z rozpočtu Mesta Trebišov na podporu športových klubov a športových aktivít v roku 2019.

Začiatok kontroly:

22.10.2020

Kontrolovaný subjekt:

Mesto Trebišov

Kontrolu vykonal:

Ing. Ľubomír Princík

Predmet kontroly:

Overenie správnosti použitia a vyúčtovania dotácií poskytnutých z rozpočtu Mesta Trebišov.

Cieľ kontroly:

Zistiť súlad so zákonmi, všeobecne záväznými nariadeniami a internými predpismi Mesta Trebišov.

Kontrolované obdobie:

Rok 2019

Vyžiadané doklady

- Dokumentácia došlých žiadostí na poskytnutie dotácií z rozpočtu Mesta Trebišov pre podporu športových klubov a športových aktivít za rok 2019, vrátane požadovaných príloh.
- Dokumentácia o vyúčtovaní poskytnutých dotácií z rozpočtu Mesta Trebišov pre podporu športových klubov a športových aktivít za rok 2019 pre tieto vybrané subjekty:
 - Hokejbalový klub ADLER Trebišov
 - Bedmintonový klub VICTORY Trebišov
 - MAJCHER PRODUKCION s. r. o.
 - Občianske združenie Telovýchovná jednota Milhostov
 - KARATE CLUB Trebišov
 - Športový klub Zemplín

Zákonné ustanovenia

- Zákon č. 583/2004 Z. z. o rozpočtových pravidlách územnej samosprávy a o zmene a doplnení niektorých zákonov
- Zákon č. 369/1990 Zb. o obecnom zriadení v znení neskorších predpisov
- Zákon č. 213/1997 Z. z. o neziskových organizáciách poskytujúcich všeobecne prospešné služby v znení neskorších predpisov
- Zákon č. 34/2002 Z. z. o nadáciách a o zmene a doplnení Občianskeho zákonníka v znení neskorších predpisov
- Zákon č. 315/2016 Z. z. o registri partnerov verejného sektora a o zmene a doplnení niektorých zákonov
- Všeobecne záväzné nariadenie Mesta Trebišov č. 156/2018 o poskytovaní dotácií (účinné od 1.6.2018)

Účely použitia dotácií (VZN č. 156/2018, čl. 2.2)

Dotácia sa poskytuje len z vlastných príjmov a len na podporu všeobecne prospešných služieb a všeobecne prospešných alebo verejnoprospešných účelov, predovšetkým na:

- a) ochranu zdravia obyvateľstva a poskytovanie zdravotnej starostlivosti,
- b) sociálnu pomoc a humanitárnu starostlivosť,
- c) tvorbu, rozvoj, ochranu, obnovu a prezentáciu duchovných a kultúrnych hodnôt,
- d) realizáciu a ochranu ľudských práv a základných slobôd vrátane práv detí a mládeže,
- e) vzdelávanie a výchovu,
- f) rozvoj športu a telesnej kultúry,
- g) výskum, vývoj, vedecko-technické služby a informačné služby,
- h) tvorbu a ochranu životného prostredia,
- i) služby na podporu regionálneho rozvoja a zamestnanosti,
- j) zabezpečovanie bývania a správa, údržba a obnova bytového fondu.

Povinnosti príjemcu dotácie (VZN č. 156/2018, čl. 7)

7.1. Príjemca dotácie je povinný najmä

- a) použiť dotáciu výlučne na dohodnutý účel,
- b) postupovať pri realizácii projektu hospodárne, efektívne, účinne a účelne,
- c) umožniť mestu alebo inému príslušnému orgánu výkon kontroly použitia dotácie,

- d) informovať verejnosť o svojich aktivitách a o získaní podpory pre ich vykonávanie od mesta, všetkými jemu dostupnými spôsobmi,
- e) zabezpečiť, aby na všetkých informačných materiáloch o príprave podporovaného účelu bolo umiestnené označenie obsahujúce erb mesta a text „S PODPOROU MESTA TREBIŠOV“,
- f) zabezpečiť, aby pri realizácii podporovaného účelu bol na dobre viditeľnom mieste umiestnený informačný panel (tento zapožičia prijímateľovi mesto) s vyššie uvedeným označením, pričom plocha panelu bude najmenej 1 m² a zabezpečiť, aby informáciu o podpore účelu mestom obsahoval každý informačný výstup (tlačený, obrazový, zvukový, elektronický, a pod.),
- g) ak sa s mestom nedohodne inak, neodkladne doručiť mestu v elektronickej podobe fotodokumentáciu z priebehu podporeného účelu; v prípade účelu (projektu) prebiehajúceho vo viacerých etapách, neodkladne po ukončení každej etapy.

7.2. Prijímateľ nesmie použiť dotáciu na financovanie neoprávnených výdavkov, ktorými sú najmä:

- a) výdavky na splácanie úverov, pôžičiek, úrokov z prijatých úverov a pôžičiek,
- b) výdavky na úhradu úrokov z omeškania, zmluvných pokút a iných obdobných sankcií,
- c) výdavky na úhradu DPH, ak je žiadateľ platiteľom dane z pridanej hodnoty,
- d) úhrada nákladov z predchádzajúcich rokov, alebo ich refundácia,
- e) investičné výdavky,
- f) ďalšie výdavky určené mestom v zmluve.

Kontrolou boli preverené najmä:

- žiadosti o poskytnutie dotácie - podávanie, prijímanie a ich posudzovanie,
- povinné náležitosti žiadosti o poskytnutie dotácie v zmysle príslušných ustanovení VZN č. 156/2018,
- zmluvy a dodatky k zmluvám o poskytnutí dotácií,
- dokumentácia o zúčtovaní dotácií so zreteľom na vecné a časové hľadisko,
- výkon základnej finančnej kontroly v zmysle zákona č. 357/2015 Z. z. o finančnej kontrole a audite.

Zistený stav:

Poskytovanie dotácií sa v roku 2019 riadilo Všeobecným záväzným nariadením Mesta Trebišov č. 156/2018 (ďalej VZN) o poskytovaní dotácií, účinným od 1.6.2018.

○ **Hokejbalový klub ADLER Trebišov**

Dotácia na činnosť Hokejbalového klubu ADLER Trebišov

Adresa: Berehovská 2172/9, 075 01 Trebišov

IČO: 42 324 491

Údaje o registrácii žiadateľa: Občianske združenie, MV SR – VVS/1-900/90-40406 zo dňa 15.11.2012

DOTÁCIA č. 1

Doručenie žiadosti: 31.10.2018

Žiadaná výška dotácie: 10 000 €

Schválená výška dotácie: 6 043 €

Výška čerpanej dotácie: 6 043 €

Špecifikácia účelu, na ktorý sa má dotácia použiť: Prepravné, cestovné, účastnícky poplatok, nájomné, stravné, ubytovanie, športové potreby, správa ihriska – údržba, diplomy, ceny.

Požadovaný čas poskytnutia dotácie: rok 2019

Schválenie dotácie Mestským zastupiteľstvom v Trebišove: 19.12.2018, uznesenie č. 18/2018 (6 043,00 €)

Zmluva o poskytnutí dotácie: základná finančná kontrola – 21.1.2019; uzatvorená – 22.1.2019; zverejnená – 22.1.2019 (6043,00 €)

Správa o vyúčtovaní dotácie:

Doručenie: 27.12.2019

Účel použitia čerpanej dotácie: Spolufinancovanie činnosti hokejbalového klubu ADLER Trebišov, najmä úhrada nákladov na prepravu osôb, cestovné náklady, stravné, ubytovanie, registračné poplatky, príspevky klubov na odmeny rozhodcov, nájomné poplatky, športová výstroj, športové potreby a pod.

Predložené doklady k vyúčtovaniu:

Faktúry, výzvy o zaslanie platby, PPD a výpisy z účtu od 17.2. – 6.10. 2019 v celkovej sume 8 436,17 €

Uznané výdavky spolu: 6 043,00 €

Vlastné finančné prostriedky klubu: 2 393,17 €

Priložená fotodokumentácia z podporených projektov vrátane zdokumentovania použitia informačného panelu „ S PODPOROU MESTA TREBIŠOV“

Administratívna finančná kontrola vyúčtovania dotácie bola vykonaná oddelením finančným dňa 31.12.2019

Nedostatky: Bez nedostatkov

DOTÁCIA č. 2

Doručenie žiadosti: 31.10.2018

Žiadaná výška dotácie: 3 000 €

Schválená výška dotácie: 2 900 €

Výška čerpanej dotácie: 2 900 €

Špecifikácia účelu, na ktorý sa má dotácia použiť: Účasť (prepravné, ubytovanie, strava, pitný režim, športové oblečenie) na Slovenskom pohári – Mamut Cup (Majstrovstva Slovenska) v kategóriách U16, U20 a U 23 a na Slovenskom pohári ISBHF – Országh Cup Zvolen U23

Požadovaný čas poskytnutia dotácie: rok 2019

Zmluva o poskytnutí dotácie: základná finančná kontrola – 18.4.2019; uzatvorená – 25.4.2019; zverejnená – 25.4.2019; (2900,00 €)

Správa o vyúčtovaní dotácie:

Doručenie: 27.12.2019

Účel použitia čerpanej dotácie: Účasť hokejbalového klubu ADLER Trebišov na Slovenskom pohári – Mamut Cup a na Slovenskom pohári ISBHF – Országh Cup Zvolen a náklady s tým spojené – štartovné poplatky, stravné, pitný režim, ubytovanie.

Predložené doklady k vyúčtovaniu:

Faktúry, propozície a prihlášky na súťaže, PPD a výpisy z účtu od 16.5. – 10.6. 2019 v celkovej sume 2 902,58 €

Uznané výdavky spolu: 2 900,00 €

Vlastné finančné prostriedky klubu: 2,58 €

Priložená fotodokumentácia z podporených projektov vrátane zdokumentovania použitia informačného panelu „ S PODPOROU MESTA TREBIŠOV“

Administratívna finančná kontrola vyúčtovania dotácie bola vykonaná oddelením finančným dňa 31.12.2019

Nedostatky: Bez nedostatkov

DOTÁCIA č. 3

Doručenie žiadosti: 31.10.2018

Žiadaná výška dotácie: 1 800,00 €

Schválená výška dotácie: 1 600,00 €

Výška čerpanej dotácie: 911,64 €

Špecifikácia účelu, na ktorý sa má dotácia použiť: Úhrada časti nákladov na aktivitu – Hokejbalový turnaj žiakov základných a stredných škôl (pitný režim, strava, ceny, diplomy)

Požadovaný čas poskytnutia dotácie: rok 2019

Zmluva o poskytnutí dotácie: základná finančná kontrola – 23.9.2019; uzatvorená – 24.9.2019; zverejnená – 24.9.2019 (1600,00 €)

Správa o vyúčtovaní dotácie:

Doručenie: 27.12.2019

Účel použitia čerpanej dotácie: Hokejbalový turnaj žiakov základných škôl (pitný režim, strava, ceny, diplomy)

Predložené doklady k vyúčtovaniu:

Faktúry, PPD a výpisy z účtu od 26.9. – 17.10. 2019 v celkovej sume 911,64 €

Uznané výdavky spolu: 911,64 €

Nevyčerpaný rozdiel vo výške 688,36 € (z dôvodu zrušeného turnaja stredných škôl) bol vrátený na účet Mesta Trebišov – 2.1.2020 – 520,00 €; 15.1.2020 –168,35 €; do mestskej pokladne 16.1.2020 – 0,01 €

Priložená fotodokumentácia z podporených projektov vrátane zdokumentovania použitia informačného panelu „ S PODPOROU MESTA TREBIŠOV“

Administratívna finančná kontrola vyúčtovania dotácie bola vykonaná oddelením finančným dňa 31.12.2019

Nedostatky: Bez nedostatkov

o Bedmintonový klub VICTORY Trebišov

Adresa: Varichovská 62, 075 01 Trebišov

IČO: 35 539 801

Údaje o registrácii žiadateľa: Občianske združenie, MV SR – VVS/1-900/90-18991 zo dňa 16.10.2001

Doručenie žiadosti: 16.5.2018

Žiadaná výška dotácie: 3 000 €

Schválená výška dotácie: 1 123 €

Výška čerpanej dotácie: 1 123 €

Špecifikácia účelu, na ktorý sa má dotácia použiť: Nákup športových potrieb pre činnosť bedmintonového klubu.

Požadovaný čas poskytnutia dotácie: rok 2019

Schválenie dotácie Mestským zastupiteľstvom v Trebišove: 19.12.2018, uznesenie č. 18/2018 (1 123,00 €)

Zmluva o poskytnutí dotácie: základná finančná kontrola – 21.1.2019; zmluva uzatvorená – 23.1.2019; zverejnená – 23.1.2019 (1123,00 €)

Správa o vyúčtovaní dotácie:

Doručenie: 11.9.2019

Účel použitia čerpanej dotácie: Nákup športových potrieb pre činnosť bedmintonového klubu – košíky, športové tašky, bedmintonové rakety, bedmintonové siete a bedmintonová obuv.

Predložené doklady k vyúčtovaniu:

PPD – 10.9.2019 – 300,00 € - nákup bedmintonových košíkov

PPD – 10.9.2019 – 823,00 € - nákup bedmintonových košíkov, športových tašiek, bedmintonových rakiet, výpletu, bedmintonových sietí, bedmintonovej obuvi.

Spolu: 1 123,00 €

Administratívna finančná kontrola vyúčtovania dotácie bola vykonaná oddelením finančným dňa 31.12.2019

Nedostatky:

- k vyúčtovaniu dotácie nie je priložená fotodokumentácia z priebehu podporených projektov (čl. 8.3. VZN č. 156/2018)

○ **MAJCHER - PRODUKCION s. r. o.**

Adresa: Lipová 18, 076 01 Zemplínske Hradište

IČO: 46 894 063

Údaje o registrácii žiadateľa: Spol. s r. o., Obchodný register Okresný súd Košice I, odd. Sro, vl. č. 31034/V, 22.11.2012

DOTÁCIA č. 1

Doručenie žiadosti: 10.4.2019

Žiadaná výška dotácie: 3 000 €

Schválená výška dotácie: 3 000 €

Výška čerpanej dotácie: 3 000 €

Špecifikácia účelu, na ktorý sa má dotácia použiť: Spolufinancovanie kultúrneho programu pri príležitosti akcie „Spoznaj Trebišov behom a jarnou prechádzkou 2019“

Požadovaný čas poskytnutia dotácie: rok 2019

Zmluva o poskytnutí dotácie: základná finančná kontrola – 16.4.2019; uzatvorená – 18.4.2019; zverejnená – 18.4.2019 (3000,00 €)

Správa o vyúčtovaní dotácie:

Doručenie: 31.12.2019

Účel použitia čerpanej dotácie: Spolufinancovanie ozvučenia, prenájmu pódia, zastrešenia a kultúrneho programu počas akcie - „Spoznaj Trebišov behom a jarnou prechádzkou 2019“

Predložené doklady k vyúčtovaniu:

Faktúra – 11.5.2019 – 800,00 € – Prenájom javiska a zastrešenia; výpis z účtu o zaplatení faktúry

Faktúra – 12.5.2019 – 1 500,00 € – vystúpenie FS Železiar; výpis z účtu o zaplatení faktúry

Faktúra – 12.5.2019 – 100,00 € – Ozvučenie podujatia Spoznaj Trebišov behom a jarnou prechádzkou; výpis z účtu o zaplatení faktúry

Faktúra – 13.5.2019 – 600,00 € - Vystúpenie bubeníckej skupiny BATIDA; výpis z účtu o zaplatení faktúry

Spolu: 3 000,00 €

Priložená fotodokumentácia z podporených projektov vrátane zdokumentovania použitia informačného panelu „ S PODPOROU MESTA TREBIŠOV“

Administratívna finančná kontrola vyúčtovania dotácie bola vykonaná oddelením finančným dňa 31.12.2019

DOTÁCIA č. 2

Doručenie žiadosti: 21.8.2019

Žiadaná výška dotácie: 400 €

Schválená výška dotácie: 400 €

Výška čerpanej dotácie: 400 €

Špecifikácia účelu, na ktorý sa má dotácia použiť: Spolufinancovanie kultúrneho programu pri príležitosti akcie Cestou grófa Andrásyho počas Dní mesta Trebišov

Požadovaný čas poskytnutia dotácie: rok 2019

Zmluva o poskytnutí dotácie: základná finančná kontrola – 21.8.2019; uzatvorená – 21.8.2019; zverejnená – 21.8.2019 (400,00 €)

Správa o vyúčtovaní dotácie:

Doručenie: 28.8.2019

Účel použitia čerpanej dotácie: kultúrny program pri príležitosti akcie Cestou grófa Andrásyho

Predložené doklady k vyúčtovaniu:

Faktúra – 23.8.2019 – 400,00 € – Vystúpenie a program skupiny Fringia o.z. Bratislava; výpis z účtu o zaplatení faktúry

Spolu: 400,00 €

Priložená fotodokumentácia z podporených projektov vrátane zdokumentovania použitia informačného panelu „S PODPOROU MESTA TREBIŠOV“

Administratívna finančná kontrola vyúčtovania dotácie bola vykonaná oddelením finančným dňa 31.12.2019

Nedostatky: bez nedostatkov

○ **Občianske združenie Telovýchovná jednota Milhostov**

Adresa: Milhostov 19, 075 01 Trebišov

IČO: 50 825 976

Údaje o registrácii žiadateľa: občianske združenie, MV SR – VVS/1-900/90-51025 zo dňa 31.3.2017

Doručenie žiadosti: 31.10.2018

Žiadaná výška dotácie: 3 600 €

Schválená výška dotácie: 3 600 €

Výška čerpanej dotácie: 3 600 €

Špecifikácia účelu, na ktorý sa má dotácia použiť: Činnosť, materiálové zabezpečenie, revitalizácia ihriska a šatní futbalového klubu OZ TJ Milhostov a s tým spojené aktivity.

Požadovaný čas poskytnutia dotácie: rok 2019

Schválenie dotácie Mestským zastupiteľstvom v Trebišove: 19.12.2018, uznesenie č. 18/2018 (3 600,00 €)

Zmluva o poskytnutí dotácie: základná finančná kontrola – 21.1.2019; uzatvorená – 12.2.2019; zverejnená – 12.2.2019 (3600,00 €);

Správa o vyúčtovaní dotácie:

Doručenie: 27.12.2019

Účel použitia čerpanej dotácie: Spolufinancovanie nákladov na činnosť a prevádzku OZ TJ Milhostov – poplatky pre SFZ, materiálne zabezpečenie – kúpa kosačky (splátky), doprava na stretnutia, nákup materiálu a občerstvenia.

Predložené doklady k vyúčtovaniu:

Faktúry – 1.4. – 1.12.2019 – 2 302,00 € – poplatky SFZ – doklad o zaplatení faktúr – nie sú vylúčené poplatky za disciplinárne konania – 14 x po 10,00 € = 140,00 € a 2 x pokuta 190,00 € a 300,00 €. Celková suma neoprávnených výdavkov je 630,00 €.

Faktúra a výpisy z účtu – 14.1. – 7.10.2019 – 9x 134,90 € = 1 214,10 € - traktorová kosačka STIGA (splátky Quatro)

Faktúry, výpisy z účtu a PPD – 7.4. – 26.10.2019 – 96,62 € – nákup materiálu (pečiatka, trávna zmes, trávnikové hnojivo, herbicídy a pod.), občerstvenie (minerálky)

Faktúry, výpisy z účtu a PPD – 12.7. – 28.8.2019 – 490,94 € - nákup športového oblečenia, obuvi a doplnkov; prenájom Johnny WC

PPD – 11.8. – 20.10.2019 – 209,96 € – nákup PHM + rozpis jednotlivých ciest – doprava na zápasy

SPOLU: 4 313,62 €

Priložená fotodokumentácia z podporených projektov nepreukazuje splnenie povinností informovať, že projekt bol podporený Mestom Trebišov.

Administratívna finančná kontrola vyúčtovania dotácie bola vykonaná oddelením finančným dňa 31.12.2019

Nedostatky:

- **Pri vyúčtovaní dotácie sú započítané aj neoprávnené výdavky – poplatky za disciplinárne konania a pokuty v celkovej výške 630,00 € pri faktúrach od Slovenského futbalového zväzu Bratislava. Je to v rozpore s čl. 7.2. písm. b) – *Prijímateľ nesmie použiť dotáciu na financovanie výdavkov, ktorými sú najmä: b) výdavky na úhradu úrokov z omeškania, zmluvných pokút a iných obdobných sankcií.***

Celková suma predložených dokladov pri vyúčtovaní dotácie (4 313,62 €) aj po odpočítaní neoprávnených výdavkov (630,00 €) je 3 683,62 €, čo pokrýva výšku schválenej dotácie 3 600,00€ .

○ **KARATE CLUB Trebišov**

Adresa: T. G. Masaryka 31, 075 01 Trebišov

IČO: 42 111 552

Údaje o registrácii žiadateľa: občianske združenie, MV SR – VVS/1-900/90-35769 zo dňa 7.6.2010

Doručenie žiadosti: 8.8.2018

Žiadaná výška dotácie: 3 000 €

Schválená výška dotácie: 2 800 €

Výška čerpanej dotácie: 2 800 €

Špecifikácia účelu, na ktorý sa má dotácia použiť: Karate súťaže, semináre, školenia, agility, skúšky, cestovné.

Požadovaný čas poskytnutia dotácie: rok 2019

Schválenie dotácie Mestským zastupiteľstvom v Trebišove: 19.12.2018, uznesenie č. 18/2018 (2 800,00 €)

Zmluva o poskytnutí dotácie: základná finančná kontrola – 23.1.2019; uzatvorená – 25.1.2019; zverejnená – 25.1.2019 (2 800,00 €)

Správa o vyúčtovaní dotácie:

Doručenie: 10.12.2019

Účel použitia čerpanej dotácie: Spolufinancovanie nákladov na činnosť klubu – štartovné na súťažiach, účasť na seminároch, nákup športového oblečenia a potrieb.

Predložené doklady k vyúčtovaniu:

Faktúry, potvrdenia o úhrade faktúr, PPD – 12.1. – 2.12.2019 – štartovné – 377,00 €; účasť na seminároch – 1 750,00 €; športové a materiálne vybavenie klubu – 954,99 €

SPOLU: 3 081,99 €

Priložená fotodokumentácia z podporených projektov vrátane zdokumentovania použitia informačného panelu „ S PODPOROU MESTA TREBIŠOV“.

Administratívna finančná kontrola vyúčtovania dotácie bola vykonaná oddelením finančným dňa 31.12.2019

Nedostatky: bez nedostatkov

○ Športový klub Zemplín Trebišov

Adresa: Tabaková 2074/1, 075 01 Trebišov

IČO: 45 005 656

Údaje o registrácii žiadateľa: občianske združenie, MV SR – VVS/1-900/90-28584-1 zo dňa 3.8.2006

Doručenie žiadosti: 29.10.2018

Žiadaná výška dotácie: 15 000 €

Schválená výška dotácie: 3 735 €

Výška čerpanej dotácie: 3 735 €

Špecifikácia účelu, na ktorý sa má dotácia použiť: Na súťažné stretnutia (výstroj hráčom, stravné, dopravné, ubytovanie, náklady na rozhodcov, usporiadateľov, zdravotnícke potreby) štartovné na účasť na domácich a medzinárodných turnajoch.

Požadovaný čas poskytnutia dotácie: rok 2019

Schválenie dotácie Mestským zastupiteľstvom v Trebišove: 19.12.2018, uznesenie č. 18/2018 (3 735,00,00 €)

Zmluva o poskytnutí dotácie: základná finančná kontrola – 21.1.2019; uzatvorená – 24.1.2019; zverejnená – 24.1.2019 (3735,00 €)

Správa o vyúčtovaní dotácie:

Doručenie: 23.12.2019

Účel použitia čerpanej dotácie: Spolufinancovanie nákladov na činnosť klubu – štartovné na turnajoch, členské poplatky, dopravné náklady, nákup športovej výstroje, športových potrieb a zariadení.

Predložené doklady k vyúčtovaniu:

Faktúry, potvrdenia o úhrade faktúr, PPD – 9.1. – 16.12.2019 – štartovné a členské poplatky – 682,00 €; dopravné náklady – 1 571,38 €; nákup športového výstroja a športových potrieb – 1 241,01 €; letné sústredenie – 230,00 €; ostatné materiálno – technické zabezpečenie (organizácia turnaja – stuhy, emblémy, medaily, platby za rozhodcov, časomeračov, zapisovateľov, zdravotníkov a pod.) – 274,63 €

SPOLU: 3 999,02 €

Priložená fotodokumentácia z podporených projektov vrátane zdokumentovania použitia informačného panelu „S PODPOROU MESTA TREBIŠOV“.

Administratívna finančná kontrola vyúčtovania dotácie bola vykonaná oddelením finančným dňa 31.12.2019

Nedostatky: bez nedostatkov

➤ Ostatné zistenia

Sumy poskytnutých a skutočne použitých finančných prostriedkov z rozpočtu Mesta Trebišov sú uvedené v Záverečnom účte Mesta Trebišov za rok 2019 v časti 9 – Prehľad o poskytnutých dotáciách právnickým osobám a fyzickým osobám – podnikateľom podľa § 7 ods. 4 zákona č. 583/2004 Z. z.

Prehľad o poskytnutých dotáciách za jednotlivé roky je uvedený na internetovej stránke mesta Trebišov.

Záver – zistené nedostatky:

1. Vyúčtovanie dotácie Občianskeho združenia Telovýchovnej jednoty Milhostov obsahuje aj poplatky za disciplinárne konania a pokuty v celkovej výške 630,00 € pri faktúrach od Slovenského futbalového zväzu Bratislava. Prijímateľ nesmie použiť dotáciu na financovanie pokút a rôznych sankcií (čl. 7.2. písm. b) VZN č. 156/2018).
2. Pri vyúčtovaní dotácií Bedmintonového klubu VIKTORY Trebišov nie je priložená fotodokumentácia z priebehov podporených projektov podľa čl. 8.3. VZN č. 156/2018.

Odporúčania:

- Pri vyúčtovaní dotácie v predložených dokladoch jednoznačne vylúčiť a odpočítať z celkovej sumy poplatky za rôzne sankcie a iné neoprávnené výdavky.
- Upozorniť niektorých prijímateľov dotácie, aby pri vyúčtovaní dotácie konkretizovali účel použitia výdavkov, aby kópie dokladov boli čitateľné, kópie faktúr aby neboli prekryté dokladom o zaplatení, aby doklady usporiadali chronologicky s pripojeným zoznamom aspoň skupín dokladov.
- Pri vyúčtovaní dotácii požadovať splnenie všetkých povinností prijímateľa dotácie podľa platného VZN, teda aj predloženie fotodokumentácie v tlačenej podobe z priebehu podporeného projektu, ktorá preukazuje aj splnenie povinností informovať, že projekt bol podporený Mestom Trebišov.

Lehoty pre kontrolovaný subjekt:

Návrh správy z kontroly predložený dňa 8.12.2020.

Lehota na podanie námietok k zisteným nedostatkom – do 15.12.2020.

Lehota na predloženie písomného zoznamu opatrení prijatých na nápravu nedostatkov zistených pri kontrole a odstránení príčin ich vzniku – do 28.2.2021.

Lehota na splnenie prijatých opatrení na nápravu nedostatkov zistených pri kontrole – do 31.3.2021.

Lehota na predloženie dokumentácie preukazujúcej splnenie prijatých opatrení – do 30.4.2021.

Námietky k návrhu správy a k návrhu lehôt neboli podané.

V Trebišove, dňa 17.12.2020

Ing. Ľubomír Princík
hlavný kontrolór mesta

Hlavný kontrolór Mesta Trebišov

Číslo: 31

Materiál určený na zasadnutie Mestského zastupiteľstva v Trebišove dňa: 15.2.2021

Názov materiálu: Správa o výsledku kontroly dodržiavania zákona č. 343/2015 Z. z. o verejnom

obstarávaní a o zmene a doplnení niektorých zákonov pri zákazke – „Rekonštrukcia miestnych komunikácií“.

Obsah materiálu: správa

Návrh na uznesenie:

Mestské zastupiteľstvo v Trebišove

berie na vedomie

Správu o výsledku kontroly dodržiavania zákona č. 343/2015 Z. z. o verejnom obstarávaní a o zmene a doplnení niektorých zákonov pri zákazke – „Rekonštrukcia miestnych komunikácií“.

Predkladá: Ing. Ľubomír Princík, hlavný kontrolór

Spracoval: Ing. Ľubomír Princík, hlavný kontrolór

V Trebišove, dňa 1.2.2021

predkladateľ

Hlavný kontrolór mesta Trebišov

Správa o výsledku kontroly dodržiavania zákona č. 343/2015 Z. z. o verejnom obstarávaní a o zmene a doplnení niektorých zákonov pri zákazke – „Rekonštrukcia miestnych komunikácií“.

Na základe ustanovenia § 18f ods. 1 zákona č. 369/1990 o obecnom zriadení Z. z. bola vykonaná kontrola dodržiavania zákona č. 343/2015 Z. z. o verejnom obstarávaní a o zmene a doplnení niektorých zákonov pri zákazke – „Rekonštrukcia miestnych komunikácií“.

Začiatok kontroly:

1.12.2020

Kontrolovaný subjekt:

Mesto Trebišov

Kontrolu vykonal:

Ing. Ľubomír Princík

Predmet kontroly:

Kontrola procesu verejného obstarávania pri zákazke s nízkou hodnotou v zameraní na dodržiavania zákona č. 343/2015 Z. z. o verejnom obstarávaní a o zmene a doplnení niektorých zákonov.

Cieľ kontroly:

Zistiť súlad so zákonmi, všeobecne záväznými nariadeniami a internými predpismi Mesta Trebišov.

Kontrolované obdobie:

Rok 2020

Vyžiadané doklady

- Dokumenty súvisiace s procesom verejného obstarávania pri zákazke – „Rekonštrukcia miestnych komunikácií“

Zákonné ustanovenia

- Zákon č. 343/2015 Z. z. o verejnom obstarávaní a o zmene a doplnení niektorých zákonov
- Smernica upravujúca postup pri zadávaní zákaziek s nízkymi hodnotami (interný dokument Mesta Trebišov)

Zistený stav:

Predmet zákazky:

- **názov : Rekonštrukcia miestnych komunikácií**
- **druh zákazky:** zákazka s nízkou hodnotou na uskutočnenie stavebných prác

Opis predmetu zákazky:

Predmetom zákazky je rekonštrukcia miestnych komunikácií v intraviláne mesta Trebišov, ktorá pozostáva z:

- rekonštrukcie chodníkov a spevnených plôch,
- rekonštrukcie priechodov pre chodcov.

Pri rekonštrukcii miestnych komunikácií ide o stavebné práce, ktoré sú uvedené vo výkaze výmer a pri rekonštrukcii priechodov pre chodcov aj v projektovej dokumentácii.

Rekonštrukcia chodníkov a spevnených plôch riešila rekonštrukčné stavebné práce na desiatich stavebných objektoch:

1. Rekonštrukcia spevnených plôch v areáli Mestskej plavárne (plocha 760 m²)
2. Rekonštrukcia chodníkov a spevnených plôch v areáli MŠ pri polícii (plocha 512 m²)
3. Ulica Kukučínova - južný chodník od ulice Lúčnej po ulicu Košickú (plocha 280m²)
4. Ulica Košická - chodník od ulice Kukučínovej (plocha 160m²)
5. Ulica Košická - chodník od ulice Športovej po ulicu Parkovú (plocha 176m²)
6. Ulica Parková - chodník od ulice Košickej po ulicu Lúčnu (plocha 118m²)
7. Ulica Parková - chodník od ulice Lúčnej po ulicu Varichovskú (plocha 266m²)
8. Rekonštrukcia chodníka vedľa zdravotníckeho zariadenia - Námestie mieru i (plocha 58 m²)
9. Ulica Berehovská - rekonštrukcia chodníkov, nové odstavné plochy (plocha 1125 m²)
10. Ulica Kutnohorská - rekonštrukcia chodníkov, odstavných plôch a cestnej komunikácie

Rekonštrukcia priechodov pre chodcov riešila rekonštrukcie siedmich jestvujúcich priechodov pre chodcov na ulici M. R. Štefánika a to troch priechodov s nábehom a štyroch na úrovni príľahlej vozovky.

Stanovenie predpokladanej hodnoty zákazky

Mesto Trebišov ako verejný obstarávateľ dokumentom zo dňa 29.9.2020 stanovilo predpokladanú hodnotu zákazky na 158 045,85 € bez DPH.

Predpokladaná hodnota zákazky bola určená na základe údajov získaných iným vhodným spôsobom a to z rozpočtu stavebných prác.

Podľa stanovenej predpokladanej hodnoty zákazky bola zákazka zaradená v súlade so zákonom o verejnom obstarávaní ako zákazka s nízkou hodnotou na uskutočnenie stavebných prác.

Pri zadávaní zákazky verejný obstarávateľ postupoval podľa Smernice upravujúcou postup pri zadávaní zákaziek s nízkymi hodnotami, ktorá v takom prípade stanovuje spôsob na základe prieskumu trhu s využitím Výzvy na predloženie cenovej ponuky.

Projektová dokumentácia

Projektová dokumentácia stavby Rekonštrukcia jestvujúcich priechodov a retardérov v meste Trebišov bola spracovaná v septembri 2020 ako súčasť stavby – „**Rekonštrukcia miestnych komunikácií**“. Zodpovedným projektantom bola spoločnosť ÚDI Košice s. r. o., Hlinkova 39, 040 01 Košice.

Projekt rieši rekonštrukciu existujúcich priechodov pre chodcov z betónovej dlažby, ktorá sa aj s podkladom odstráni a nahradí sa novou konštrukciou z podkladového betónu a asfaltovej obrusnej vrstvy.

Celkovo bola projektovaná rekonštrukcia siedmich priechodov pre chodcov na ulici M. R. Štefánika. Štyri priechody sú výškovo v úrovni príľahlej vozovky a tri sú vyvýšené. Vyvýšené priechody sa upravujú tak, aby vznikol nábeh výšky 5 cm nad úroveň príľahlej vozovky na dĺžke 0,5 m.

Projekt obsahuje časti:

Technická správa; Celková situácia; Situácia priechodov; Vzorové priečne rezy; Priečne rezy; Dočasné dopravné značenie; Rozpočet a Výkaz výmer.

Rozpočet stavby

Rozpočet stavby – „**Rekonštrukcia miestnych komunikácií**“ bol vypracovaný 13.8.2020 a 18.9.2020 akreditovanou stavebnou cenárkou – p. Annou Olahovou.

Rozpočet stavby bol rozdelený na časť Rekonštrukcia chodníkov a spevnených plôch a Rekonštrukcia priechodov pre chodcov.

Náklady stavby Rekonštrukcia chodníkov a spevnených plôch boli rozpočtované na sumu:

Cena bez DPH	127 553,87 €
DPH	25 510,77 €
Cena s DPH	153 064,64 €

Náklady stavby Rozpočet rekonštrukcie priechodov pre chodcov boli rozpočtované na sumu:

Cena bez DPH	30 491,98 €
DPH	6 098,40 €
Cena s DPH	36 590,38 €

Celkové náklady stavby „**Rekonštrukcia miestnych komunikácií**“:

Cena bez DPH	158 045,85 €
DPH	31 609,17 €
Cena s DPH	189 655,02 €

Vyhlásenie verejného obstarávania

Základná finančná kontrola.

Dňa 29.9.2020 bola vykonaná základná finančná kontrola finančnej operácie – Vyhlásenie verejného obstarávania zákazky „Rekonštrukcia miestnych komunikácií“ v súlade s § 7 zákona č. 357/2015 Z. z. o finančnej kontrole a audite a o zmene a doplnení niektorých zákonov a podľa smernice o finančnej kontrole.

Výzva na predloženie cenovej ponuky bola poštou zaslaná 4 firmám dňa 30.9.2020 a výzva bola zverejnená aj na webovom sídle verejného obstarávateľa – Mesta Trebišov vrátane všetkých príloh.

Zoznam písomne oslovených firiem na predloženie cenovej ponuky:

1. COLAS Slovakia, a. s. Košice
2. EUROVIA SK, a. s. Košice
3. Skanska SK a. s. Bratislava
4. STRABAG s. r. o. Bratislava

Lehota na predkladanie ponúk bola určená do 9.10.2020 do 10:00 hod.

Miesto dodania predmetu zákazky: vybrané lokality – intravilán mesta Trebišov

Termín dodania predmetu zákazky: do 30.11.2020

Kritériom na hodnotenie ponúk bola najnižšia cena s DPH za celý predmet zákazky.

Prílohy výzvy na predloženie ponúk:

- Projektová dokumentácia rekonštrukcie priechodov pre chodcov (výkresová časť + technická správa)
- Výkaz výmer rekonštrukcie chodníkov a spevnených plôch
- Výkaz výmer rekonštrukcie priechodov pre chodcov
- Návrh na plnenie kritérií
- Čestné vyhlásenie k preukázaniu podmienok účasti uchádzača
- Čestné vyhlásenie uchádzača o subdodávateľoch
- Čestné vyhlásenie k preukázaniu podmienok účasti subdodávateľov
- Zmluva o dielo – návrh

Výzva na predloženie cenovej ponuky bola spracovaná v súlade s § 117 zákona č. 343/2015 Z. z. o verejnom obstarávaní v znení neskorších predpisov.

Vyhodnotenie ponúk

Ponuky boli doručené verejnému obstarávateľovi v elektronickej forme. Ponuky predložili 4 stavebné firmy. Dátum a čas predloženia ponuky boli u všetkých troch uchádzačov v stanovenej lehote.

P.č.	Obchodné meno uchádzača	Dátum a čas doručenia cenovej ponuky	Cena s DPH v €
1.	Metrostav DS a. s. Bratislava	8.10.2020 – 15:21	193 704,71
2.	EUROVIA SK a. s. Košice	8.10.2020 – 15:23	123 667,58
3.	CESTY KOŠICE s. r. o. Košice	8.10.2020 – 19:21	199 226,14
4.	COLAS Slovakia a. s. Košice	9.10.2020 – 8:52	188 387,75

Vyhodnotenie ponúk sa uskutočnilo dňa 12.10.2020 za účasti troch zástupcov verejného obstarávateľa. Zápisnica z vyhodnotenia ponúk (prieskumu trhu) je podpísaná všetkými zúčastnenými zástupcami verejného obstarávateľa. Všetci prítomní zástupcovia verejného obstarávateľa podpísali aj čestné vyhlásenie o neprítomnosti konfliktu záujmov v súvislosti so subjektami, ktoré predložili ponuku v rámci predmetného verejného obstarávania.

Vyhodnotenie splnenia podmienok účasti a cenových ponúk

Zápisnicou zo dňa 12.10.2020 bolo u každého uchádzača potvrdené predloženie riadnej cenovej ponuky, úplnosť povinných dokladov a podľa cenovej ponuky bolo stanovené poradie uchádzačov. Povinné doklady a údaje:

- Cenová ponuka - Hodnota predmetu zákazky s DPH v €
- Doklad o oprávnení na podnikanie
- Čestné vyhlásenie, že uchádzač nemá uložený zákaz účasti vo verejnom obstarávaní
- Certifikát systému manažérstva kvality
- Certifikát environmentálneho manažérstva
- Certifikát systému manažérstva BOZP
- Doklady preukazujúce technické vlastnosti ponúkaných ekvivalentov stavebných materiálov
- Čestné vyhlásenie o subdodávateľoch

Na základe predložených cenových ponúk bolo stanovené poradie jednotlivých uchádzačov:

1. EUROVIA SK a. s., Osloboditeľov 66, 040 17 Košice
2. COLAS Slovakia a. s., Priemyselná 6, 042 45 Košice
3. Metrostav DS a. s., Košická 17180/49, 821 08 Bratislava
4. CESTY KOŠICE s. r. o., Mlynská 28, 040 01 Košice

Zápis z prieskumu trhu

Dňa 12.10.2020 bol vyhotovený zápis z prieskumu trhu. so záverom, že uchádzač EUROVIA SK, a. s. Osloboditeľov 66, 040 17 Košice sa umiestnil na prvom mieste v poradí pri vyhodnotení ponúk na základe kritéria na vyhodnotenie ponúk a splnil podmienky účasti a požiadavky na predmet zákazky. Vzhľadom na túto skutočnosť hodnotitelia cenových ponúk odporučili verejnému obstarávateľovi uzatvoriť zmluvu o dielo s úspešným uchádzačom na daný predmet zákazky.

Zápis obsahuje ako prílohu všetky cenové ponuky a čestné vyhlásenia vykonávateľa prieskumu trhu a hodnotiteľov cenových ponúk o splnení zákonných podmienok nestrannosti a dôvernosti.

Oznámenie o výsledku prieskumu trhu

Listom zo dňa 12.10.2020 verejný obstarávateľ – Mesto Trebišov oznámil úspešnému uchádzačovi spoločnosti EUROVIA SK, a. s. Osloboditeľov 66, 040 17 Košice, výsledok prieskumu trhu a skutočnosť, že jeho ponuka bola vyhodnotená ako cenovo najnižšia a verejný obstarávateľ cenovú ponuku firmy prijíma, s tým, že v najbližších dňoch bude so stavebnou spoločnosťou uzatvorená zmluva o dielo na daný predmet zákazky.

Elektronickou poštou a listami zo dňa 13.10.2020 boli zaslané oznámenia o výsledku prieskumu trhu aj neúspešným uchádzačom firmám - COLAS Slovakia a. s., Košice; Metrostav DS a. s., Bratislava a CESTY KOŠICE s. r. o. Košice.

Zmluva o dielo

Dňa 20.10.2020 bola medzi objednávateľom – Mestom Trebišov a zhotoviteľom spoločnosťou EUROVIA SK, a. s. Osloboditeľov 66, 040 17 Košice uzatvorená zmluva o dielo ako výsledok verejného obstarávania na zákazku s nízkou hodnotou v zmysle § 117 zákona č. 343/2015 Z. z. o verejnom obstarávaní a o zmene a doplnení niektorých zákonov a na základe cenovej ponuky zhotoviteľa zo dňa 8.10.2020.

V zmluve sa zhotoviteľ zaviazal vykonať pre objednávateľa kompletnú a úplnú realizáciu stavby „**Rekonštrukcia miestnych komunikácií**“ v súlade s projektovou dokumentáciou a rozpočtom, ktoré tvoria prílohu zmluvy.

Zhotoviteľ sa zaviazal dielo vykonať a protokolárne odovzdať objednávateľovi v termíne do 30.11.2020.

Zmluvná cena diela:

Cena diela celkom bez DPH:	103 056,31 €
DPH (20%):	20 611,26 €
Cena diela celkom s DPH:	123 667,58 €

Zmluva o dielo bola zverejnená na webovom sídle verejného obstarávateľa – Mesta Trebišov dňa 26.10.2020.

Základná finančná kontrola zmluvy o dielo bola vykonaná dňa 14.10.2020.

Dodatok č. 1 k zmluve o dielo

Dňa 24.11.2020 bol uzatvorený Dodatok č. 1 k zmluve o dielo zo dňa 20.10.2020 medzi objednávateľom – Mestom Trebišov a zhotoviteľom spoločnosťou EUROVIA SK, a. s. Osloboditeľov 66, 040 17 Košice.

Predmetom Dodatku č. 1 bola:

- Zmena termínu vykonania a protokolárneho odovzdania diela – do 30.4.2021
- Zmena ceny diela:

Cena diela celkom bez DPH	113 936,72 €
DPH	22 787,34 €
Cena diela celkom s DPH	136 724,06 €

Dodatok č.1 bol uzatvorený ako výsledok postupu podľa § 18 ods. 3 písm. a) zákona č 343/2015 Z. z. o verejnom obstarávaní a o zmene a doplnení niektorých zákonov, keď Zmluvu, rámcovú dohodu alebo koncesnú zmluvu možno zmeniť počas jej trvania bez nového verejného obstarávania aj vtedy, ak hodnota všetkých zmien je nižšia ako finančný limit podľa § 5 ods. 2, ak ide o zmluvu a rámcovú dohodu, alebo podľa § 5 ods. 7, ak ide koncesnú zmluvu a zároveň je nižšia ako 15 % hodnoty pôvodnej zmluvy alebo rámcovej dohody, ak ide o zákazku na uskutočnenie stavebných prác.

Potreba zmeny posunu termínu vykonania diela pôvodnej zmluvy Dodatkom č. 1 bola odôvodnená pandemickou situáciou v Slovenskej republike a s tým súvisiacimi opatreniami na obmedzenie mobility, vplyvmi ochorenia na prácu a časovým zdržaním z dôvodu počasia a teplôt majúci vplyv na kvalitu cestnej farby a asfaltovej zmesi a taktiež uzatvorením „obaľovačiek“.

Zvýšenie ceny Dodatkom č. 1 bolo odôvodnené vznikom prác navyiac, ktoré objednávateľ nemohol predvídať nakoľko ide o rekonštrukčné práce. Prílohou Dodatku č. 1 je položkovitý rozpočet podľa stavebných objektov. Navýšenie ceny o 10 880,41 € bez DPH Dodatkom č. 1 bolo pri dvoch stavebných objektoch:

- Rekonštrukcia spevnených plôch v areáli Mestskej plavárne + 7 966,09 €.
Najvyššie položky prác navyiac – vyrovnanie povrchu doterajších krytov asfaltovým betónom + 3 732,00 €; asfaltový betón + 720,00 €; frézovanie plôch pred plavárňou (frézovanie, nakladanie, doprava, poplatok za skladovanie) + 3 454,99 €
- Ulica Kutnohorská – rekonštrukcia chodníkov, odstavných plôch a cestnej komunikácie + 2 914,32 €
Najvyššie položky prác navyiac – vyrovnanie povrchu doterajších krytov asfaltovým betónom + 1 386,00 €; výšková úprava kanalizačných vpustí + 375,00 €; výšková úprava uličného vstupu, alebo vpuste + 375,00 €; osadenie chodníkového obrubníka + 391,00 €; obrubník cestný + 202,80 €

Dodatok č. 1 k zmluve o dielo bol zverejnený na webovom sídle verejného obstarávateľa – Mesta Trebišov dňa 29.11.2020.

Základná finančná kontrola Dodatku č. 1 k zmluve o dielo bola vykonaná dňa 23.11.2020.

Dodatok č. 2 k zmluve o dielo

Dňa 27.11.2020 bol uzatvorený Dodatok č. 2 k zmluve o dielo zo dňa 20.10.2020 medzi objednávateľom – Mestom Trebišov a zhotoviteľom spoločnosťou EUROVIA SK, a. s. Osloboditeľov 66, 040 17 Košice.

Predmetom Dodatku č. 2 bola:

Zmena ceny diela:	
Cena diela celkom bez DPH	118 500,72 €
DPH	23 700,14 €
Cena diela celkom s DPH	142 200,86 €

Dodatok č. 2 bol uzatvorený v súlade s ustanovením § 18 ods. 3 písm. a) zákona č 343/2015 Z. z. o verejnom obstarávaní a o zmene a doplnení niektorých zákonov.

Zvýšenie ceny o 4 564,00 € bez DPH je odôvodnené potrebou rozšíriť rekonštruovanú plochu miestnych komunikácií o 326 m². Položky prác navyše: vyrovnanie povrchu doterajších krytov asfaltovým betónom + 1 956,00 €; asfaltový betón vrstva obrusná + 2 608,00 €.

Dodatok č. 2 k zmluve o dielo bol zverejnený na webovom sídle verejného obstarávateľa – Mesta Trebišov dňa 16.12.2020.

Základná finančná kontrola Dodatku č. 2 k zmluve o dielo bola vykonaná dňa 24.11.2020.

Záver:

Proces verejného obstarávania na zákazku s nízkou hodnotou – „**Rekonštrukcia miestnych komunikácií**“ bol vykonaný v súlade so zákonom č. 343/2015 Z. z. o verejnom obstarávaní a o zmene a doplnení niektorých zákonov a podľa interného predpisu - Smernice upravujúcej postup pri zadávaní zákaziek s nízkymi hodnotami.

Kontrolou neboli zistené žiadne porušenia všeobecných právnych predpisov a interných predpisov mesta.

Odporúčania:

Odporúčam k zmluvám o dielo a prípadným dodatkom k zmluvám, ktoré sú súčasťou spisu verejného obstarávania priložiť aj kópiu krycieho listu základnej finančnej kontroly. Krycí list základnej finančnej kontroly je priložený len v centrálnom registri zmlúv mestského úradu.

V Trebišove, dňa 17.12.2020

Ing. Ľubomír Princík
hlavný kontrolór mesta

Hlavný kontrolór Mesta Trebišov

Číslo: 32

Materiál určený na zasadnutie Mestského zastupiteľstva v Trebišove dňa: 15.2.2021

Názov materiálu: Správa o výsledku kontroly hospodárenia a nakladania s majetkom Mesta Trebišov v Základnej škole M. R. Štefánika 910/51, Trebišov za rok 2019.

Obsah materiálu: správa

Návrh na uznesenie:

Mestské zastupiteľstvo v Trebišove

berie na vedomie

Správu o výsledku kontroly hospodárenia a nakladania s majetkom Mesta Trebišov v Základnej škole M. R. Štefánika 910/51, Trebišov za rok 2019.

Predkladá: Ing. Ľubomír Princík, hlavný kontrolór

Spracoval: Ing. Ľubomír Princík, hlavný kontrolór

V Trebišove, dňa 1.2.2021

predkladateľ

Hlavný kontrolór mesta Trebišov

Správa o výsledku kontroly hospodárenia a nakladania s majetkom Mesta Trebišov v Základnej škole M. R. Štefánika 910/51, Trebišov za rok 2019.

Na základe ustanovenia § 18f ods. 1 zákona č. 369/1990 o obecnom zriadení Z. z. bola vykonaná kontrola hospodárenia a nakladania s majetkom Mesta Trebišov v Základnej škole M. R. Štefánika 910/51, Trebišov za rok 2019.

Začiatok kontroly:

2.10.2020

Kontrolovaný subjekt:

Základná škola M. R. Štefánika 910/51, Trebišov

Kontrolu vykonal:

Ing. Ľubomír Princík

Predmet kontroly:

Kontrola hospodárenia a nakladania s majetkom Mesta Trebišov na Základnej škole M. R. Štefánika 910/51, Trebišov.

Cieľ kontroly:

Zistiť súlad so zákonmi, všeobecne záväznými nariadeniami a internými predpismi Mesta Trebišov.

Kontrolované obdobie:

Rok 2019

Vyžiadané doklady

- Vnútorne predpisy a smernice ZŠ M. R. Štefánika 910/51, Trebišov (ďalej len ZŠ)
- Dokumenty súvisiace s rozpočtom ZŠ za rok 2019 (schválený rozpočet, úpravy rozpočtu, plnenie rozpočtu)
- Účtovná evidencia ZŠ za rok 2019 (účtovné denníky, evidencia objednávok, zmlúv, faktúr, pokladničných dokladov, výpisy z účtu)
- Skladová evidencia ZŠ za rok 2019
- Inventarizačná dokumentácia ZŠ za rok 2019
- Dokumentácia o verejnom obstarávaní na ZŠ za rok 2019
- Personálna a mzdová evidencia ZŠ za rok 2019
- Dokumentácia o poistení majetku ZŠ za rok 2019

Zákonné ustanovenia

- Zákon č. 596/2003 Z. z. o štátnej správe v školstve a školskej samospráve a o zmene a doplnení niektorých zákonov
- Zákon č. 523/2004 Z. z. o rozpočtových pravidlách verejnej správy a o zmene a doplnení niektorých zákonov
- Zákon č. 431/2002 Z. z. o účtovníctve v znení neskorších predpisov
- Zákon č. 357/2015 Z. z. o finančnej kontrole a audite a o zmene a doplnení niektorých zákonov
- Zákon č. 311/2001 Z. z. – Zákonník práce
- Zákon č. 552/2003 Z. z. o výkone prác vo verejnom záujme v znení neskorších predpisov
- Zákon č. 553/2003 Z. z. o odmeňovaní niektorých zamestnancov pri výkone práce vo verejnom záujme a o zmene a doplnení niektorých zákonov
- Zákon č. 317/2009 Z. z. o pedagogických zamestnancoch a o odborných zamestnancoch a o zmene a doplnení niektorých zákonov (od 15.10.2019 zákon č. 138/2019 Z. z.)
- Zákon č. 343/2015 Z. z. o verejnom obstarávaní a o zmene a doplnení niektorých zákonov
- Zákon č. 211/2000 Z. z. o slobodnom prístupe k informáciám a o zmene a doplnení niektorých zákonov

Zistený stav:

- **Základné údaje**

Názov školy: Základná škola, M. R. Štefánika 910/51, Trebišov
Zriaďovateľ: Mesto Trebišov, ul. M. R. Štefánika 862/204, Trebišov
Dátum zriadenia školy: 1. december 1973; platná zriaďovacia listina zo dňa 29.1.2010, účinná od 1.2.2010
IČO školy: 35 541 113
Forma hospodárenia: rozpočtová organizácia mesta
Štatutárny orgán školy: riaditeľ – RNDr. Iveta Kučerová

Druh a typ školy: Základná škola so všetkými ročníkmi
Vyučovací jazyk: slovenský

Subjekty, ktoré sú súčasťou školy:

Školský klub ako súčasť ZŠ M. R. Štefánika 910/51, Trebišov
Školská jedáleň ako súčasť ZŠ M. R. Štefánika 910/51, Trebišov

Počet žiakov k 15.9.2019: 681 (zdroj – Centrum vedecko technických informácií SR)

Školský obvod: V roku 2019 podľa VZN Mesta Trebišov č. 143/2015 o určení školských obvodov v zriaďovateľskej pôsobnosti Mesta Trebišov účinného od 1.1.2016 bol určený školský obvod Základnej školy M. R. Štefánika 910/51, Trebišov takto:

Berehovská, Škultétyho, Rastislavova, Hollého, Palárikova, Moyzesova, Varichovská od parku po križovatku s Kukučínovou, Krátka, L. Svobodu, M. R. Štefánika, Cintorínska, 1. decembra, Poľná, Družstevná, Vrátna, Repná, Nižnianska, Mlynská, SNP, Nemocničná, B. Němcovej, L. Sáru, Dargovská, Slnecná, Stredná, Západná, Južná, Jánskeho, Gagarinova, Hviezdna, Švermova, Bitúnková, Hradišská, Budovateľská, Ondavská, Jarková, 29. augusta, Dobrovoľnícka, 8. marca, Kapušanská, Jesenského, Gorkého, Rybárska, Duklianskych hrdinov, Záhradná od Švermovej severne, Jarná, Paričovská, Májová, Petrovova, Lesná, Východná, Muškátová, Ružová, Roľníckeho povstania, Gaštanová, Športová, Parková, Lipová, Košická od Kukučínovej južne, žiaci z obcí Zemplínske Hradište, Stanča, Kožuchov, Veľaty.

Priestorové a materiálne – technické podmienky školy:

Základnú školu tvorí dvojkrídlová dvojpodlažná budova školy s čiastočným tretím podlažím. Budova školy je prepojená krytým vestibulom s budovou telocvične.

V školskom roku 2018/2019 bolo na škole 29 kmeňových tried s pravidelným vyučovaním. Pre ročníky 1. – 4. (306 žiakov) je určených 13 tried, pre ročníky 6. – 9. (375 žiakov) je určených 16 tried.

Súčasťou školy je 9 oddelení školského klubu detí. K vybaveniu školy patrí 9 odborných učební, dve telocvične a veľký školský areál, súčasťou ktorého je bežecká dráha a športové ihriská. Škola taktiež ponúka výučbu cudzích jazykov a zameranie na prírodovedné predmety a matematiku. Škola má 3 počítačové učebne a voľné pripojenie na internet.

Ďalšie priestory školy sú kabinety pre učiteľov, kancelárske priestory vedenia školy, administratívy a ekonomického oddelenia, školská kuchyňa a jedáleň.

Zoznam majetku v správe základnej školy (budovy a pozemky):

Druh majetku 021 – Stavby

- budova základnej školy a telocvične – súpisné číslo 910/51, na pozemku parc. C-KN č. 3811/2, LV 4170 – vlastník Mesto Trebišov

Druh majetku 031 – Pozemky

- pozemok parc. č. C-KN č. 3811/2 – 4 097 m² (zastavané plochy a nádvoría) – pozemok pod budovou ZŠ a telocvične, LV 4170 – vlastník Mesto Trebišov
- pozemok parc. č. C-KN č. 3811/1 – 13 618 m² (zastavané plochy a nádvoría) – nádvoría a zelené plochy v okolí ZŠ, LV 4170 – vlastník Mesto Trebišov
- pozemok parc. č. C-KN č. 3811/3 – 531 m² (zastavané plochy a nádvoría) – átrium ZŠ, LV 4170 – vlastník Mesto Trebišov

- pozemok parc. č. C-KN č. 3811/4 – 484 m² (zastavané plochy a nádvoría) – tenisové ihrisko - 1, LV 4170 – vlastník Mesto Trebišov
- pozemok parc. č. C-KN č. 3811/5 – 488 m² (zastavané plochy a nádvoría) – tenisové ihrisko - 2, LV 4170 – vlastník Mesto Trebišov
- pozemok parc. č. C-KN č. 3811/6 – 1 426 m² (zastavané plochy a nádvoría) – bežecká dráha, LV 4170 – vlastník Mesto Trebišov
- pozemok parc. č. C-KN č. 3811/7 – 1 560 m² (zastavané plochy a nádvoría) – zelená plocha okolo ihrísk, LV 4170 – vlastník Mesto Trebišov
- pozemok parc. č. C-KN č. 3811/8 – 763 m² (zastavané plochy a nádvoría) – volejbalové ihrisko, LV 4170 – vlastník Mesto Trebišov
- pozemok parc. č. C-KN č. 3811/9 – 887 m² (zastavané plochy a nádvoría) – hádzanárske ihrisko, LV 4170 – vlastník Mesto Trebišov

• **Vnútorne predpisy a smernice**

Základná škola sa popri všeobecne platných zákonných normách v roku 2019 riadila nasledovnými vnútornými predpismi a smernicami:

- Organizačný poriadok Základnej školy M. R. Štefánika 910/51, Trebišov – zo dňa 30.9.2019
- Pracovný poriadok Základnej školy M. R. Štefánika 910/51, Trebišov – zo dňa 1.10.2019
- Kolektívna zmluva na roky 2019 až 2020 – uzatvorená dňa 17.12.2018
- Vnútorne predpis o finančnej kontrole
- Vnútorne predpis pre vedenia účtovníctva
- Vnútorne predpis pre vedenie pokladnice
- Vnútorne predpis pre vnútorný obeh účtovných dokladov a finančné operácie
- Vnútorne predpis o evidovaní, odpisovaní a účtovaní majetku
- Metodický pokyn k odpisovaniu dlhodobého majetku
- Vnútorne predpis o inventarizácii majetku
- Smernica upravujúca postup pri zadávaní zákaziek s nízkymi hodnotami
- Vnútorne predpis o zverejňovaní zmlúv, faktúr a objednávok
- Smernica o ochrane osobných údajov
- Smernica o riešení bezpečnostných incidentov
- Smernica o používaní informačného systému – Kameraný systém monitorujúci priestory prístupné verejnosti
- Vnútorne mzdový predpis
- Vnútorne predpis pre tvorbu a používanie rezerv
- Vnútorne predpis pre tvorbu a účtovanie opravných položiek
- Plán profesijného rozvoja
- Vnútorne predpis o rozsahu a spôsobe použitia výdavkov na reprezentačné a propagačné účely
- Smernica na hodnotenie pedagogických zamestnancov
- Vnútorne predpis o cestovných náhradách
- Zásady preverovania a podávania podnetov podávaných v zmysle zákona č. 307/2014 Z. z. o niektorých opatreniach súvisiacich s oznamovaním protispoločenskej činnosti
- Interný predpis upravujúci postup pri poskytovaní príspevku na rekreáciu zamestnancov v roku 2019
- Smernica o štruktúre kariérových pozícií
- Smernica o postupe školy pre prípad pandémie chrípky

- Pracovný postup o určení výšky príspevku na čiastočnú úhradu nákladov, výšky príspevku na režijné náklady a podmienky úhrady v školskej jedálni
- Vnútrošná smernica na určenie postupov pri vzniku školských úrazov a nebezpečných udalostí
- Smernica o organizovaní plaveckého výcviku
- Smernica o organizovaní lyžiarskeho a snoubordingového výchovno-výcvikového kurzu žiakov
- Smernica o organizovaní školy v prírode
- Smernica o organizovaní a zabezpečovaní školských akcií
- Smernica o spôsobe vyplňania a vedenia pedagogickej dokumentácie
- Rokovací poriadok pedagogickej rady
- Organizačná smernica o sťažnostiach doručených Základnej škole
- Smernica o triede s rozšíreným vyučovaním matematiky a prírodovedných predmetov
- Smernica na hodnotenie pedagogických zamestnancov
- Smernica o vzdelávaní žiakov v školách mimo územia Slovenskej republiky

• Rozpočet školy

Finančné hospodárenie rozpočtovej organizácie Základnej školy M. R. Štefánika 910/51, Trebišov sa v roku 2019 riadilo rozpočtom mesta schváleným Mestským zastupiteľstvom v Trebišove dňa 19.12.2018 uznesením č. 19/2018 a finančným usporiadaním rozpočtu mesta voči zriadeným právnickým osobám – rozpočtovým organizáciám.

V roku 2019 sa uskutočnilo 6 zmien rozpočtu týkajúce sa Základnej školy M. R. Štefánika 910/51, Trebišov v celkovej výške 323 320,00 € - výdavky a 86 710,00 € - príjmy:

1. zmena rozpočtu schválená dňa 19.3.2019 rozpočtovým opatrením č. 3 (4 400,00 € - výdavky)
2. zmena rozpočtu schválená dňa 28.6.2019 rozpočtovým opatrením č. 7 (5 610,00 € - výdavky)
3. zmena rozpočtu schválená dňa 5.8.2019 rozpočtovým opatrením č. 9 (32 510,00 € - výdavky)
4. zmena rozpočtu schválená dňa 14.10.2019 rozpočtovým opatrením č. 10 (1 570,00 € - výdavky)
5. zmena rozpočtu schválená dňa 30.12.2019 rozpočtovým opatrením č. 13 (116 140,00 € - príjmy); 279 230,00 € - výdavky)
6. zmena rozpočtu schválená dňa 31.12.2019 rozpočtovým opatrením č. 14 (-29 430,00 € - príjmy)

Rozpis rozpočtu na rok 2019 - Základnej školy M. R. Štefánika 910/51, Trebišov (v €)

Ukazovateľ	PP	Schválený rozpočet	Rozpočet po zmenách	Skutočnosť k 31.12.2019
A. Vlastné príjmy spolu		147 400,00	234 110,00	230 372,01
KZ 111, 1AC1,.... 1311	9.2	2 000,00	117 740,00	114 615,50
KZ 111, 1AC1,.... 1311	9.4		400,00	400,00
KZ 72g	9.4	20 400,00	20 200,00	19 960,00
KZ 72f	9.3	120 000,00	89 000,00	88 943,24
KZ 72g	9.2	5 000,00	5 300,00	4 992,03
KZ 72a	9.2		1 470,00	1 461,24

Ukazovateľ	PP	Schválený rozpočet	Rozpočet po zmenách	Skutočnosť k 31.12.2019
B. Bežné výdavky celkom		1 465 210,00	1 780 720,00	1 672 862,84
z toho :				
1. Prenesené kompetencie normatívne výdavky celkom KZ 111	9.2	1 162 610,00	1 356 660,00	1 275 255,77
z toho :				
osobné náklady		1 011 030,00	1 161 950,00	1 161 946,00
prevádzkové náklady		151 580,00	194 710,00	113 309,77
2. Prenesené kompetencie nenormatívne výdavky celkom KZ 111 v zmysle zákona č.597/2003 Z. z. v z.n.p.	9.2	75 000,00	97 030,00	95 058,76
z toho :				
vzdelávacie poukazy (§7 ods.9)	9.2	14 000,00	16 660,00	16 659,00
vzdelávacie poukazy	9.4		320,00	320,0
dopravné (§4 ods.13)	9.2		9 100,00	7 127,70
odchodné (§4 ods.12)	9.2	2 000,00	4 290,00	4 291,16
príspevok na učebnice	9.2	1 000,00	2 880,00	2 880,90
sociálne znevýhodnené prostredie	9.2	5 000,00	1 350,00	1 350,00
zdravotní asistenti	9.2	40 000,00	44 350,00	44 352,00
škola v prírode	9.2	6 000,00	10 030,00	10 028,00
mimoriadne výsledky	9.2		400,00	400,0
lyžiarsky výcvik	9.2	7 000,00	7 650,00	7 650,00
3. Prenesené kompetencie 131I	9.2		31 440,00	28 743,51
4. Originálne kompetencie celkom KZ 41		220 100,00	224 940,00	224 935,00
z toho :				
školský klub	9.4	116 600,00	120 890,00	120 888,00
školská jedáleň	9.3	103 500,00	104 050,00	104 047,00
5. ÚPSVaR celkom KZ 111	9.8	7 500,00	70 650,00	48 869,80
z toho :				
strava		5 500,00	70 230,00	48 454,80
školské potreby		2 000,00	420,00	415,00
C. Kapitálové výdavky celkom		0,00	7 810,00	7 804,80
z toho :				
prenesené kompetencie				
originálne kompetencie KZ 41			7 810,00	7 804,80
z vlastných príjmov KZ 43				
Výdavky celkom (A + B + C)		1 612 610,00	2 022 640,00	1 911 039,65

Plnenie príjmov a výdavkov rozpočtovej organizácie Základnej školy M. R. Štefánika 910/51, Trebišov bolo v roku 2019 v súlade s prijatým rozpočtom školy a rozpočtovými zmenami.

• Kontrola účtovných dokladov a účtovných operácií

Predmetom kontroly účtovných dokladov boli knihy objednávok, evidencia odberateľských a dodávateľských faktúr, pokladničná kniha, odberateľské a dodávateľské zmluvy, skladová evidencia, evidencia majetku vrátane inventarizačných dokumentov, personálna a mzdová evidencia a účtovná závierka.

Účtovníctvo školy je vedené v súlade so zákonom č. 431/2002 Z. z. o účtovníctve v znení neskorších predpisov (ďalej len zákon o účtovníctve), v zmysle Opatrenia MF SR č. 16786/2007-31 z 8. augusta 2007, ktorým sa ustanovujú podrobnosti o postupoch účtovania a rámcovej účtovnej osnove pre rozpočtové organizácie, príspevkové organizácie, štátne fondy a vyššie územné celky v znení neskorších predpisov a v zmysle Vnútorného predpisu školy pre vedenie účtovníctva.

Základná škola účtuje v sústave podvojného účtovníctva a účtovníctvo je vedené vo vlastnej réžii v sídle účtovnej jednotky s použitím aplikačného programového vybavenia WinIBEU od štátnej organizácie pre informatiku verejnej správy IVeS Košice. Účtovná evidencia sa vykonáva v jednotlivých moduloch.

Organizačné zložky účtovnej jednotky sú:

- Základná škola
- Školská jedáleň

Každá organizačná zložka účtovnej jednotky predstavuje v systéme účtovníctva stredisko účtovnej jednotky.

Kniha objednávok zahŕňa 28 objednávok, ktorých súčasťou sú vyplnené formuláre základnej finančnej kontroly a objednávky sú zverejnené na internetovej stránke základnej školy.

Kniha odberateľských faktúr obsahuje celkovo 18 dokladov v celkovej hodnote faktúr 1 403,24 €. Základná škola odberateľskými faktúrami fakturuje jazykovým školám a športovým kolektívom prenájom tried a telocviční.

Kniha dodávateľských faktúr obsahuje za stredisko Základná škola 395 dokladov – dodávateľských faktúr v celkovej sume úhrad – 162 557,78 €. Za stredisko Školská jedáleň je evidovaných spolu 480 dodávateľských faktúr v celkovej výške úhrad 118 179,68 € za potraviny a 8 919,81 € za ostatný tovar.

Objednávky a faktúry sú vyhotovené v súlade so zákonom o účtovníctve. Pri každej objednávke a faktúre je priložený kompletne vyplnený kontrolný list o vykonaní základnej finančnej kontroly v súlade so zákonom č. 357/2015 Z. z. o finančnej kontrole a audite a o zmene a doplnení niektorých zákonov (ďalej len zákon o finančnej kontrole a audite). Všetky objednávky, odberateľské a dodávateľské faktúry sú zverejnené na internetovej stránke Základnej školy M. R. Štefánika 910/51, Trebišov.

Pokladničná kniha obsahuje 8 príjmových a 127 výdavkových pokladničných dokladov. Celková suma pokladničných príjmov je 14 323,00 € a rovnaká je aj suma výdavkov z pokladne.

S pracovníčkou, ktorá je poverená vedením pokladne je uzatvorená Dohoda o hmotnej zodpovednosti v súlade s § 182 zákona č. 311/2001 Z. z. – Zákonníka práce.

Pokladničné účtovné doklady sú riadne očíslované a obsahujú všetky náležitosti podľa § 10 zákona o účtovníctve. Pokladničné limity boli dodržané podľa vnútorného predpisu školy - Smernice pre vedenie pokladne. Pri každej pokladničnej účtovnej operácii je vykonaná základná finančná kontrola v súlade so zákonom o finančnej kontrole a audite.

V súlade so zákonom o účtovníctve bola vykonaná inventarizácia pokladnice k 31.12.2019.

Evidencia odberateľských zmlúv za rok 2019 obsahuje 17 zmlúv o nájme nebytových priestorov a to na prenájom priestorov tried hlavne za účelom výučby cudzích jazykov a telocviční pre športové kluby a pre športové aktivity jednotlivcov. Ceny prenájmu sú v súlade s Cenníkom služieb poskytovaných mestom a mestskými organizáciami (ďalej len Cenník služieb) schválenom uznesením MsZ v Trebišove č. 106/2018 zo dňa 17.9.2018,

účinnom od 1.10.2018, Cenníkom služieb schválenom uznesením MsZ v Trebišove č. 42/2019 zo dňa 11.2.2019, účinnom od 1.3.2019 a Cenníkom služieb schválenom uznesením MsZ v Trebišove č. 67/2019 zo dňa 15.4.2019, účinnom od 1.5.2019. Cena prenájmu pre športové kluby pôsobiace na území mesta bola za prenájom telocvične 1,00 € za rok (klub Slavoj Trebišov), cena za prenájom malej telocvične bola 4,00 €/hod. a strednej telocvične – 8,00 €/hod.

Pri všetkých zmluvách je priložený záznam o vykonaní základnej finančnej kontroly v súlade so zákonom o finančnej kontrole a audite.

Nájomné zmluvy za rok 2019 sú zverejnené na internetovej stránke Základnej školy, M. R. Štefánika 910/51, Trebišov.

Evidencia dodávateľských zmlúv obsahuje 9 dodávateľských zmlúv uzatvorených v roku 2019.

Súčasťou každej zmluvy je záznam o vykonaní základnej finančnej kontroly podľa zákona o finančnej kontrole a audite. Zmluvy sú zverejnené na webovom sídle základnej školy.

Skladová evidencia je vedená zvlášť pre stredisko Základná škola a zvlášť pre stredisko Školská jedáleň. Základná škola účtuje obstaranie a úbytok zásob v sklade – väčšinou čistiacich prostriedkov a kancelárskych potrieb spôsobom príjemok a výdajok zo skladu. Školská jedáleň vedie skladové hospodárstvo v programovom vybavení - SKLAD s modulom Normovanie stravy a softwarom STRAVNÉ s podrobnou evidenciou skladových kariet (evidencia dodávateľov, objednávok, faktúr, tovarov, sledovanie cien), skladových dokladov (príjemok, výdajok, prevodiak) a pod.

Pracovníci poverení vedením skladového hospodárstva majú uzatvorené so zamestnávateľom Dohody o hmotnej zodpovednosti.

K 31.12.2019 bola v súlade so zákonom o účtovníctve vykonaná inventarizácia skladových zásob bez inventarizačných rozdielov.

Evidencia majetku je vedená v programovom module účtovného softwaru MAJETOK. Obsahuje evidenciu inventárnych kariet, evidenciu pohybov majetku, odpisovanie majetku, návrhy na vyradzovanie majetku a pod.

Na základe príkazu štatutárneho zástupcu základnej školy bola vykonaná riadna inventarizácia majetku, záväzkov a rozdielu majetku a záväzkov k 31.12.2019. Termín ukončenia inventarizácie bol určený do 31.12.2019. Zápis z inventarizácie zo dňa 31.12.2019, je podpísaný predsedom a členmi inventarizačnej komisie a schválený štatutárnym orgánom účtovnej jednotky – základnej školy.

Podľa inventarizačného zápisu bol stav majetku k 31.12.2019 vo vybraných základných skupinách nasledovný:

Dlhodobý majetok brutto:	2 203 973,68 €
Dlhodobý nehmotný majetok:	0,00 €
Dlhodobý hmotný majetok – stavby:	2 034 102,05 €
Dlhodobý hmotný majetok – stroje, prístroje a zariadenia:	50 657,32 €
Dlhodobý hmotný majetok – pozemky:	119 214,31 €

Materiál:	2 277,82 €
Peniaze – pokladnica:	0,00 €
Peniaze – ceniny:	0,00 €
Bankové účty:	177 889,09 €
Rozpočtový účet:	21,07 €
Pohľadávky v lehote splatnosti spolu:	837,97 €
Záväzky v lehote splatnosti – dodávatelia spolu:	27 414,47 €

Na základe zápisu o výsledku inventarizácie neboli zistené žiadne rozdiely medzi evidovaným stavom majetku a záväzkov a skutočným stavom zisteným pri inventarizácii.

Základná škola M. R. Štefánika 910/51, Trebišov eviduje v majetku aj parcelu C KN č. 3792/2. Je to parcela pod trafostanicou na Školskej ul. Nielen stavba trafostanice, ale aj parcela pod stavbou sú vo vlastníctve Východoslovenskej distribučnej a. s. Košice. Je preto potrebné uvedenú parcelu z evidencie majetku odstrániť.

Personálna a mzdová evidencia – Kontrola bola zameraná na kontrolu pracovných zmlúv a vedenie mzdovej agendy.

Na Základnej škole M. R. Štefánika 910/51, Trebišov k 31.12.2019 pracovalo 82 zamestnancov, z toho 59 pedagogických pracovníkov (učitelia – 43; vychovávatelia – 9; asistenti učiteľa – 6 z toho 2 z projektu; školský špeciálny pedagóg – 1) a 23 nepedagogických pracovníkov (odborný zamestnanec – školská psychologička – 1; zamestnanci v školskej jedálni – 10; upratovačky – 7; údržbári – 2; strážnik – 1; ekonomický úsek – 2). Priemerný počet zamestnancov základnej školy počas účtovného obdobia roku 2019 bol – 81.

V roku 2019 bolo na Základnej škole M. R. Štefánika 910/51, Trebišov uzatvorených 9 nových pracovných zmlúv, boli uzatvorené 4 dohody o vykonaní práce (zdravotníci na lyžiarskych výcvikoch a v škole v prírode, vedenie športového krúžku) a 3 dohody o pracovnej činnosti (vyučovanie matematiky, náboženstva a vedenie školskej knižnice).

Vybrané pracovné zmluvy obsahovali všetky náležitosti podľa § 43 zákona č. 311/2001 Z. z. - Zákonníka práce. Pri kontrolovaných pracovných zmluvách bola vykonaná základná finančná kontrola.

Personálna a mzdová evidencia je vedená v súlade so zákonom č. 311/2001 Z. z. - zákonníka práce, zákonom č. 552/2003 Z. z. o výkone prác vo verejnom záujme v znení neskorších predpisov, zákonom č. 553/2003 Z. z. o odmeňovaní niektorých zamestnancov pri výkone práce vo verejnom záujme a o zmene a doplnení niektorých zákonov, zákonom č. 317/2009 Z. z. o pedagogických zamestnancoch a o odborných zamestnancoch a o zmene a doplnení niektorých zákonov (od 15.10.2019 zákon č. 138/2019 Z. z.) a vnútornými normami – Organizačným poriadkom, Pracovným poriadkom a Kolektívnou zmluvou.

Povinné aktualizčné a adaptačné vzdelávanie svojich pedagogických a odborných zamestnancov poskytuje Základná M. R. Štefánika 910/51, Trebišov v súlade so zákonom č. 138/2019 Z. z. o pedagogických a odborných zamestnancoch a o zmene a doplnení niektorých zákonov a v súlade s Vyhláškou č. 361/2019 Z. z. Ministerstva školstva, vedy, výskumu a športu Slovenskej republiky o vzdelávaní v profesijnom rozvoji. Základná škola v súlade s §

69 ods. 2 zákona č. 138/2019 vedie dokumentáciu aktualizácie vzdelávania pedagogických a odborných zamestnancov.

Účtovná závierka bola zostavená ako riadna účtovná závierka k 31.12.2019 v súlade s § 17 zákona o účtovníctve.

Účtovná závierka bola zostavená dňa 18.1.2020 v zákonom termíne podľa § 17 ods. 5 zákona o účtovníctve a obsahuje podpisový záznam štatutárneho orgánu účtovnej jednotky podľa § 17 ods. 2 písm. g) zákona o účtovníctve.

Účtovná závierka obsahuje okrem všeobecných náležitostí požadovaných zákonom aj povinné súčasti pre účtovné jednotky, ktoré účtujú v systave podvojného účtovníctva – súvahu, výkaz ziskov a strát a poznámky.

• Verejné obstarávanie

Verejné obstarávanie Základnej školy M. R. Štefánika 910/51, Trebišov v roku 2019 na tovary, práce a služby, vychádzalo zo schváleného rozpočtu školy určeného na bežné výdavky.

V roku 2019 Základná škola M. R. Štefánika 910/51, Trebišov ako verejný obstarávateľ realizovala jeden nákup cez elektronický kontrakčný systém – nákup stravných lístkov v počte 838 ks, keď najvýhodnejšia hodnota z aukcie bola 3 087,26 €.

Ďalej boli realizované verejné obstarávania na uskutočnenie stavebných prác - opravu prepadnutej podlahy, stien a kanalizačného potrubia v hodnote 25 171,37 €; obstarávanie na výmenu podlahových krytín v triedach – 1 196,84 €.

Prieskumom trhu boli zabezpečené maliarske a natieračské práce v celkovej hodnote 4 998,00,00 €; dodanie tovaru a poskytnutie služby – elektrickej panvice a umývačky riadu pre ŠJ – 5 048,40 €; dodanie tovaru a poskytnutie služby – elektrického varného kotla pre ŠJ v celkovej sume 3 665,00 €.

Ostatné zákazky s nízkymi hodnotami počas roku 2019 boli na ubytovacie služby pre žiakov počas lyžiarskeho výcviku a školy v prírode, vybudovanie kamerového systému, montáž klimatizačných zariadení, IKT pomôcky k projektu, zabezpečenie kníh, učebníc a učebných pomôcok, odbornú prehliadku a skúšku elektrických zariadení, interiérové zariadenie a pod.

Povinnosťou verejného obstarávateľa je uverejniť v profile verejného obstarávateľa na stránke ÚVO súhrnnú správu o zákazkách s nízkymi hodnotami, ktoré zadal za obdobie kalendárneho štvrťroka do 30 dní po skončení kalendárneho štvrťroka, v ktorej pre každú takúto zákazku uvedie najmä hodnotu zákazky, predmet zákazky a identifikáciu dodávateľa.

Základná škola M. R. Štefánika 910/51, Trebišov počas roka 2019 pravidelne zverejňovala štvrťročné súhrnné správy o zákazkách s nízkymi hodnotami na svojom profile verejného obstarávateľa vo vestníku Úradu pre verejné obstarávanie v súlade s § 117 zákona č. 343/2015 Z. z. o verejnom obstarávaní a o zmene a doplnení niektorých zákonov.

• Poistenie majetku

Základná škola má uzatvorené dve poistné zmluvy:

1. Poistná zmluva s poisťovňou ALIANZ – Slovenská poisťovňa a. s. Bratislava – Poistenie zodpovednosti za škodu spôsobenú prevádzkovou činnosťou.
Zmluva bola uzatvorená 25.2.2005, aktualizovaná 2.2.2007
2. Poistná zmluva s poisťovňou ALIANZ – Slovenská poisťovňa a. s. Bratislava – Poistenie hnutel'ného majetku
Zmluva bola uzatvorená 27.4.2012 na :
 - poistenie majetku
 - poistenie strojov – technické rizika
 - poistenie proti krádeži
 - poistenie skla
 - poistenie vybraných elektronických zariadení

Poistenie nehnuteľného majetku základnej školy je zabezpečené cez Združené poistenie majetku a zodpovednosti za škodu mesta Trebišov, ktoré je pre prípad poškodenie alebo zničenia majetku živelnou alebo vodovodnou udalosťou. Poistenie sa vzťahuje na administratívne a občianske budovy vo vlastníctve mesta v hodnote 92 mil. €, hnutel'ný majetok v hodnote 550 tis. € a mobiliár v hodnote 110 tis. €. Združené poistenie a zodpovednosti za škodu rieši poistná zmluva s Komunálnou poisťovňou a. s. Bratislava číslo 6 809 183 179 platná od 1.1.2011 a dodatok č. 6 platný od 1.1.2016.

• Technický stav majetku školy

Majetok Základnej školy M. R. Štefánika 910/51, Trebišov je pravidelne a dobre udržiavaný. Za posledné desaťročie prešla budova školy a telocvične takmer úplnou rekonštrukciou. Komplexnou obnovou prešiel celý obvodový plášť školy, vrátane nových strešných konštrukcií, zateplenia a vymenené boli všetky okná. Postupné opravy a montáž nových zariadení sa realizujú aj v interiéroch školy, telocvične, školskej jedálne. Etapovite sa rekonštruujú aj vonkajšie ihriska a nádvorcia školy.

V roku 2019 boli v základnej škole vymenené podlahové krytiny v triedach, boli realizované stavebné práce pri opravách prepadnutej podlahy, opravách stien a kanalizácie, bol inštalovaný kamerový systém a klimatizačné jednotky.

Školská kuchyňa bola v roku 2019 vybavená novou elektrickou panvicou, umývačkou riadu a varným kotlom.

V blízkej budúcnosti má škola naplánované nasledovné rekonštrukčné práce:

- výmena podlahovej krytiny na chodbách 1. poschodia a v niektorých triedach, pretože súčasný stav je už nevyhovujúci z estetického aj bezpečnostného hľadiska
- revitalizácia hlavného a vedľajšieho vstupného priestoru do školy a osadenie ďalších vstupných dverí
- inštalácia ventilov na radiátory s termostatickými hlavicami regulujúcich teplotu v miestnostiach kvôli šetreniu nákladov na energie

- ukončenie 2. etapy opravy asfaltových plôch v areáli školy – nový asfaltový kryt a výmena poškodených obrubníkov na južnom dvore
- oprava bočného vstupu do školy pri školskej kuchyni a parkoviska od Školskej ulice – nový asfaltový kryt
- výmena podlahy v školskej jedálni a inštalácia nového školského zvončeka v celej škole

- **Bezpečnosť žiakov v škole a predchádzanie šikanovaniu medzi žiakmi**

Pri kontrole boli preverené aj bezpečnostné opatrenia v škole a opatrenia zamedzujúce šikanovaniu medzi žiakmi, nakoľko tieto problémy sú na školách stále aktuálne a v rámci národnej kampane a kampaní rôznych mimovládnych organizácií je im potrebné neustále venovať veľkú pozornosť jednak zo strany vedenia škôl a aj zo strany zriaďovateľa, rady školy a kontrolných orgánov.

Bezpečnosti žiakov základnej školy sa venuje primeraná pozornosť a to najmä preventívnymi opatreniami a rovnako aj technickým zabezpečením školy. Hlavný vstup školy je zabezpečený stálou službou vo vstupnom priestore – na recepcii v čase od 7:30 do 21:00 hod. V škole je inštalovaný kamerový systém, ktorý monitoruje všetky vstupy do školy a školský areál. Žiaci majú k dispozícii v jednotlivých triedach kľúče od triedy.

V najbližšom čase škola plánuje na hlavnom vchode inštalovať ďalšie vstupné dvere a tým vytvoriť lepší filter pre vstup do školy.

Šikanovaniu žiakov predchádza Základná škola M. R. Štefánika 910/51, Trebišov súborom opatrení na elimináciu tohto nežiaduceho javu medzi žiakmi školy.

Prevenencia a riešenie šikanovania na škole sa riadia v prvom rade školským poriadkom, oddiel V. „Podmienky na zaistenie bezpečnosti a ochrany zdravia žiakov a ich ochrany pred sociálno-patologickými javmi, diskrimináciou alebo násilím.“

Po personálnej stránke za prevenciu a skrining zodpovedá školská psychologička, ktorá na škole pracuje v rámci projektu „Zabezpečenie rovnakého prístupu k vzdelávaciemu procesu so špeciálnym dôrazom pre žiakov so ŠVVP“ (kód projektu 312011N608). Za riešenie prípadov výskytu šikanovania zodpovedá riaditeľkou vymenovaný tím zamestnancov v zložení:

1. riaditeľka školy
2. školská psychologička
3. triedni učitelia aktérov

Na internetovej stránke školy v sekcii – [Podporný tím – Školský psychológ](#) sú uvedené podrobné informácie pre žiakov, rodičov a učiteľov na riešenie rôznych problémových situácií, vrátane šikanovania. Uvedený je telefónny kontakt, e-mailový kontakt a stránkové hodiny školskej psychologičky.

V spolupráci s MšP v Trebišove škola realizuje projekt „Schránka dôvery“, kde sa žiaci môžu anonymne zdôveriť so svojím problémom. Počas účasti na projekte škola evidovala v schránke dve reakcie: jedno upozornenie na šikanovanie, čo však bolo vyhodnotené ako

úmyselné obvinenie spolužiaka a v druhom prípade išlo o vyjadrenie poďakovania p. učiteľke.

Aktivity školskej psychologičky v rámci prevencie:

Realizujú sa besedy najmä na zlepšenie vzťahov v triede, zistenie sociálnej klímy a prevenciu šikanovania a kyberšikanovania. V prípade možného výskytu alebo podozrenia na šikanu sa realizujú pohovory s aktérmi, prípadne rodičmi. Ak je potrebné, s triedou sa dlhodobejšie pracuje v rámci preventívneho programu na rozvíjanie sociálnych zručností.

Realizované besedy:

Na prvom stupni (tretí a štvrtý ročník) boli besedy zamerané na zlepšenie vzťahov a správania v triede a na riešenie konfliktov, na uvedomenie si svojho správania, na vyjadrovanie pozitívneho ocenenia spolužiakom. Obsahom besedy bolo aj vysvetlenie, čo je to skupina, jej znaky a pozitíva skupiny, aké vzťahy v nej sú a vysvetlenie pojmu súdržnosť.

Na druhom stupni (siedmy, ôsmy, deviaty ročník) boli besedy zamerané priamo na šikanovanie a kyberšikanovanie. Ich cieľom bolo brainstormingom všetkých žiakov v danej triede dospieť k definícii šikanovania, poukázať na rozdiely medzi uťahovaním a šikanou. Ďalším cieľom bolo aj popísať aktérov šikanovania, dôsledky a následky šikany a poukázať na dobré rady, čo robiť, ak sa niekto stane obeťou šikany. Obsahom besedy boli aj aktivity zamerané na osvojenie si postupov pre zvládanie šikany, naučiť sa správne reagovať na prítomnosť šikany v triede, zastať sa spolužiaka a nebyť len pasívny divák.

Riešené prípady:

Za posledné 3 roky škola riešila 5 prípadov. 4 z nich boli oprávnené: jednalo sa o klasické formy nevhodného správania - branie osobných vecí a vyhadzovanie do koša, vysmievanie sa, ponižovanie. Všetky prípady boli vyriešené pohovormi so žiakmi a rodičmi.

V prípade závažnejšieho porušenia školského poriadku je možné udeliť príslušné výchovné opatrenie v zmysle školského poriadku (napomenutie, pokarhanie, znížená známka zo správania).

V budúcnosti chce škola posilniť preventívnu činnosť. Plánuje do každej triedy na škole rozdať dotazníky na zmapovanie správania žiakov medzi sebou. V prípade výskytu nevhodného správania vykonať pohovory, besedy a psychologickú intervenciu v danej triede.

Záver – zistené nedostatky:

Kontrolou neboli zistené žiadne vážne nedostatky. Drobné nedostatky v interných dokumentoch a smerniciach Základnej školy M. R. Štefánika 910/51, Trebišov a pri zverejňovaní faktúr boli odstránené v priebehu kontroly.

Odporúčania:

- Z evidencie spravovaného majetku je potrebné vylúčiť parcelu C KN č. 3792/2 pod trafostanicou, ktorá je vo vlastníctve Východoslovenskej distribučnej a. s. Košice.
- Pokračovať v realizácii plánovaných rekonštrukčných prác, opráv a ďalších investícií do majetku Základnej školy M. R. Štefánika 910/51, Trebišov.

V Trebišove, dňa 28.1.2021

Ing. Ľubomír Princík
hlavný kontrolór mesta

Hlavný kontrolór Mesta Trebišov

Číslo: 33

Materiál určený na zasadnutie Mestského zastupiteľstva v Trebišove dňa: 15.2.2021

Názov materiálu: Správa o kontrolnej činnosti hlavného kontrolóra za rok 2020

Obsah materiálu: správa

Návrh na uznesenie:

Mestské zastupiteľstvo v Trebišove

berie na vedomie

Správu o kontrolnej činnosti hlavného kontrolóra za rok 2020.

Predkladá: Ing. Ľubomír Princík, hlavný kontrolór

Spracoval: Ing. Ľubomír Princík, hlavný kontrolór

V Trebišove, dňa 1.2.2021

predkladateľ

Hlavný kontrolór Mesta Trebišov

Správa o kontrolnej činnosti hlavného kontrolóra za rok 2020

V súlade s § 18f zákona č. 369/1990 Z. z. o obecnom zriadení v znení neskorších predpisov predkladám Správu o kontrolnej činnosti hlavného kontrolóra mesta Trebišov za rok 2020.

Rozsah kontrolnej činnosti v priebehu hodnoteného obdobia bol vykonávaný v súlade s § 18d zákona č. 369/1990 Z. z. o obecnom zriadení v znení neskorších predpisov, ktorý kontrolnú činnosť hlavného kontrolóra definuje ako kontrolu zákonnosti, účinnosti, hospodárnosti a efektívnosti pri hospodárení a nakladaní s majetkom a majetkovými právami obce, ako aj s majetkom, ktorý obec užíva podľa osobitných predpisov, kontrolu príjmov, výdavkov a finančných operácií obce, kontrolu vybavovania sťažností a petícií, kontrolu dodržiavania všeobecne záväzných právnych predpisov vrátane nariadení obce, kontrolu plnenia uznesení obecného zastupiteľstva, kontrolu dodržiavania interných predpisov obce a kontrolu plnenia ďalších úloh ustanovených osobitnými predpismi.

Kontrolnej činnosti hlavného kontrolóra podľa zákona č. 369/1990 Z. z. o obecnom zriadení v znení neskorších predpisov podliehajú:

- a) Obecný (mestský) úrad,
- b) rozpočtové a príspevkové organizácie zriadené obcou,
- c) právnické osoby, v ktorých má obec majetkovú účasť, a iné osoby, ktoré nakladajú s majetkom obce alebo ktorým bol majetok obce prenechaný na užívanie, a to v rozsahu dotýkajúcom sa tohto majetku,
- d) osoby, ktorým boli poskytnuté z rozpočtu obce účelové dotácie alebo návratné finančné výpomoci, či nenávratné finančné výpomoci podľa osobitného predpisu v rozsahu nakladania s týmito prostriedkami.

Kontrolná činnosť bola vykonávaná podľa plánu kontrolnej činnosti na 1. polrok 2020, ktorý bol schválený uznesením Mestského zastupiteľstva v Trebišove (MsZ) č. 169/2019 zo dňa 9.12.2019, plánu kontrolnej činnosti na 2. polrok 2020, schváleným uznesením MsZ č. 233/2020 zo dňa 15.6.2020, na základe podnetov poslancov MsZ a z vlastného podnetu na základe poznatkov z vyhodnotenia podaní, o ktorých sa hlavný kontrolór dozvedel pri výkone svojej činnosti.

Podľa zákona č. 369/1990 Z. z. o obecnom zriadení v znení neskorších predpisov; zákona č. 357/2015 Z. z. o finančnej kontrole a audite v znení neskorších predpisov; zákona č. 54/2019 Z. z. o ochrane oznamovateľov protispoločenskej činnosti a o zmene a doplnení niektorých zákonov a v súlade so schválenými plánmi kontrolnej činnosti je činnosť hlavného kontrolóra zameraná na:

- A. výkon kontrolnej činnosti
- B. vedenie centrálnej evidencie sťažností, podnetov a petícií a vypracovanie správy o kontrole vybavovania sťažností a petícií

- C. výkon iných odborných činností, najmä spracovanie odborných stanovísk v súlade so zákonom č. 369/1990 Z. z. o obecnom zriadení v znení neskorších predpisov
- D. Vedenie evidencie o protispoločenskej činnosti

A. Výkon kontrolnej činnosti

V rámci kontrolnej činnosti bolo v roku 2020 vykonaných a ukončených 10 kontrol. Jedna kontrola bola začatá v roku 2020 a ukončená bola v januári 2021. Prehľad vykonaných kontrol v poradí podľa ich predloženia na rokovanie mestského zastupiteľstva:

Kontroly vykonané a ukončené v roku 2020

- 1. Kontrola poskytovania a využitia sociálnych služieb v Stredisku osobnej hygieny a práčovne na Medickej ulici v Trebišove.**
Kontrola bola vykonaná v čase od 27.1.2020 do 24.3.2020.
Správa o výsledku kontroly bola predložená na zasadnutie MsZ dňa 25.5.2020.
- 2. Kontrola vybavovania sťažností a petícií za rok 2019**
Kontrola bola vykonaná v čase od 27.2.2020 do 14.4.2020.
Správa o výsledku kontroly bola predložená na zasadnutie MsZ dňa 25.5.2020.
- 3. Kontrola prijatých opatrení na odstránenie nedostatkov zistených pri kontrolách vykonaných v roku 2018**
Kontrola bola vykonaná v čase od 30.3.2020 do 21.5.2020.
Správa o výsledku kontroly bola predložená na zasadnutie MsZ dňa 15.6.2020.
- 4. Kontrola hospodárenia a nakladania s majetkom Mesta Trebišov v Mestskom kultúrnom stredisku Trebišov**
Kontrola bola vykonaná v čase od 22.4.2020 do 31.8.2020.
Správa o výsledku kontroly bola predložená na zasadnutie MsZ dňa 21.9.2020.
- 5. Kontrola hospodárenia a nakladania s majetkom Mesta Trebišov v Základnej škole Komenského 1962/8, Trebišov za rok 2019**
Kontrola bola vykonaná v čase od 2.6.2020 do 20.8.2020.
Správa o výsledku kontroly bola predložená na zasadnutie MsZ dňa 21.9.2020.
- 6. Kontrola výrubov drevín**
Kontrola bola vykonaná v čase od 9.6.2020 do 25.6.2020.
Správa o výsledku kontroly bola predložená na zasadnutie MsZ dňa 21.9.2020.
- 7. Kontrola poskytovania a využitia sociálnych služieb v Mestskej sociálnej ubytovni Trebišov a Mestskom útulku Trebišov**
Kontrola bola vykonaná v čase od 24.8.2020 do 9.11.2020.
Správa o výsledku kontroly bola predložená na zasadnutie MsZ dňa 14.12.2020.
- 8. Kontrola použitia a vyúčtovania vybraných dotácií poskytnutých z rozpočtu Mesta Trebišov na podporu iných ako športových účelov v roku 2019**
Kontrola bola vykonaná v čase od 22.10.2020 do 27.11.2020.

Správa o výsledku kontroly bola predložená na zasadnutie MsZ dňa 14.12.2020.

9. Kontrola použitia a vyúčtovania vybraných dotácií poskytnutých z rozpočtu Mesta Trebišov na podporu športových klubov a športových aktivít v roku 2019

Kontrola bola vykonaná v čase od 22.10.2020 do 17.12.2020.

Správa o výsledku kontroly bude predložená na zasadnutie MsZ dňa 15.2.2021.

10. Kontrola dodržiavania zákona č. 343/2015 Z. z. o verejnom obstarávaní a o zmene a doplnení niektorých zákonov pri zákazke – „Rekonštrukcia miestnych komunikácií“

Kontrola bola vykonaná v čase od 1.12.2020 do 17.12.2020.

Správa o výsledku kontroly bude predložená na zasadnutie MsZ dňa 15.2.2021.

Kontrola začatá v roku 2020 a ukončená v januári 2021

11. Kontrola hospodárenia a nakladania s majetkom Mesta Trebišov v Základnej škole M. R. Štefánika 910/51, Trebišov za rok 2019

Kontrola bola vykonaná v čase od 2.10.2020 do 28.1.2021.

Správa o výsledku kontroly bude predložená na zasadnutie MsZ dňa 15.2.2021.

B. Vedenie centrálnej evidencie sťažností a petícií

Od 15.5.2018 je platná a účinná **Smernica upravujúca postup pri vybavovaní sťažností a petícií**, podľa ktorej centrálnu evidenciu sťažností a petícií v podmienkach mesta Trebišov vedie prednosta Mestského úradu v Trebišove (§ 10 zákona č. 9/2010 Z. z. o sťažnostiach).

V súlade s § 18d, ods. 1 zákona č. 369/1990 Z. z. o obecnom zriadení v znení neskorších predpisov je v rozsahu kontrolnej činnosti hlavného kontrolóra aj kontrola vybavovania sťažností a petícií.

Kontrola vybavovania sťažností a petícií za rok 2019 bola vykonaná v čase od 27.2.2020 do 14.4.2020 a správa o výsledku kontroly bola predložená na zasadnutie MsZ dňa 25.5.2020.

Na základe schváleného plánu kontrolnej činnosti hlavného kontrolóra bude v 1. polroku 2021 vykonaná kontrola vybavovania sťažností a petícií za rok 2020.

C. Výkon iných odborných činností

V súlade so zákonom č. 369/1990 Z. z. o obecnom zriadení v znení neskorších predpisov hlavný kontrolór mesta v hodnotenom období spracoval:

- Stanovisko hlavného kontrolóra k návrhu záverečného účtu Mesta Trebišov za rok 2019 (máj 2020)
- Stanovisko hlavného kontrolóra k návrhu rozpočtu mesta na rok 2021 a k návrhu viacročného rozpočtu na roky 2022 – 2023 (november 2020)
- Stanovisko hlavného kontrolóra k dodržaniu podmienok pre prijatie návratných zdrojov financovania – úveru zo Štátneho fondu rozvoja bývania (január 2020)
- Stanovisko hlavného kontrolóra k dodržaniu podmienok pre prijatie návratných zdrojov

- financovania – kontokorentného úveru (jún 2019)
- Stanovisko hlavného kontrolóra k dodržaniu podmienok pre prijatie návratných zdrojov financovania – návratnej finančnej výpomoci MFSR (október 2020)

D. Vedenie evidencie podnetov o protispoločenskej činnosti

Podľa zákona č. 54/2019 Z. z. o ochrane oznamovateľov protispoločenskej činnosti a o zmene a doplnení niektorých zákonov a na základe „Smernice o postupe pri podávaní, preverovaní a evidovaní podnetov oznamovateľov protispoločenskej činnosti v podmienkach mesta Trebišov“ (predpis č. 3/2019) platnej a účinnej od 30.9.2019 je hlavný kontrolór zodpovednou osobou pri prijímaní, preverovaní a evidovaní podnetov oznamovateľov protispoločenskej činnosti.

V období od 1.1.2020 do 31.12.2020 nebol doručený žiadny podnet oznamujúci protispoločenskú činnosť v podmienkach mesta Trebišov.

V Trebišove, dňa 1.2.2021

Ing. Lubomír Princík
hlavný kontrolór mesta